

PREMIUMKLASSE

INTEGRERT 2020

PRISLISTE 20.1 NO



c-compactline | c-tourer | chic c-line | chic e-line | chic s-plus | liner-for-two

carthago[®]

Das Reisemobil.

Carthago Premium-DNA

Tenke innovativt, blikk for detaljer, elegante løsninger og konsekvent fokus på høy praktisk nytteverdi under utviklingen, den perfekte kombinasjonen av **hightech-materialer for lettvects-konstruksjon**, intelligent bearbeiding og **pionerånd**. Dette er oppskriften på vårt enestående totalkonsept for bobiler.

Den er solid forankret i vårt **Carthago Premium-DNA**. Det er både inspirasjon og forpliktelse for oss. Carthago Premium-DNA er vårt verdiløfte til kundene våre, og det oppsummerer det som utmerker alle våre bobiler. Samtidig gir det også uttrykk for det som skiller en Carthago fra andre bobiler. Vår kjernekompetanse er bobiler i Liner-Premiumklassen. Vår mer enn **40-årige erfaring**

innenfor dette området synliggjøres i alle utviklings- og produksjonstrinn. Vi mener at bare det beste er godt nok for din komfort og sikkerhet! De materialene vi benytter, våre sammenføynings-teknikker og kravene til vekt og stabilitet har mange likhetstrekk med moderne flyindustri.

Slik kan vi gi deg det ypperste i levetid og bevaring av verdi, sikkerhet, beskyttelse og komfort. Slik blir hver eneste Carthago-bobil noe helt spesielt. Slik blir hver eneste Carthago et **synonym for eksklusivitet og kvalitet**. Eller kort sagt: "Den perfekte bobilen".

Garantert plass nok

Carthago dobbeltgolv med stort oppbevaringsrom

Sikkerhet på veien.

Carthagos konsept for sikt fra førerhuset, best i test

Lang levetid. Meget stabil.

Carthago karosserikonstruksjon i Liner-premiumklassen

En behagelig opplevelse – hele året.

Carthago varme- og klimateknikk

Optimal vektbalansering

Carthago – lastekapasitet og vektbalansering

Unik.
Lettkjennelig.
Elegant.

Carthago Personality



Innholdsfortegnelse

LETTVEKTS-PREMIUMKLASSE



c-compactline Super-Lightweight

4–9

Den letteste bobilen i den integrerte 3,5-t-premiumklassen, egnet for bytrafikk takket være 15 cm smalere utvendig bredde og praktiske kjøretøylengder

KOMFORT LETTVEKTS-PREMIUMKLASSE



c-tourer Lightweight

10–18

Tusenkunstneren – også med praktiske modeller for 3,5-tonnsklassen

LINER-PREMIUMKLASSE



chic c-line / chic c-line XL

19–29

Begeistringen for Carthago Liner-klassen: Eleganse, komfort og høy kvalitet



chic e-line / chic e-line XL

30–44

På topp i Carthago Liner-klassen: mer komfort, mer frihet, mer uavhengighet



chic s-plus / chic s-plus XL

45–53

På topp i Carthago Liner-klassen: mer komfort, mer frihet, mer uavhengighet



liner-for-two

54–62

Rund salonggruppe i bakre del med elektrisk recliner, opphøyd kjøkkenbenk i vertikal bølgeform som visuell romdeler, enestående 4-romskonsept

Fotnoter

63

Generell informasjon

63

Tips og forklaringer

64–66



Den letteste bobilen i den integrerte 3,5 t-premiumklassen: Velegnet også for bytrafikk takket være 15 cm smalere bil og praktiske lengder på kjøretøy

3,5 t



Den letteste bobilen i den integrerte 3,5 t-premiumklassen:

- Kjøpreklar allerede fra 2 825 kg
- + Høy, praktisk utnyttbar lastekapasitet også i 3,5-tonnsklassen



55,5 cm

Dobbeltgulv med stort, oppvarmet oppbevaringsrom:

- Nyttbar høyde opptil 55,5 cm
- Tilgang utenfra via flere store luker*. Komfortabel tilgang innenfra via setet i L-sittegruppen, via sidesetet som kan slås opp (avhengig av modell) og via stor luke i bodelsgulvet
- Stort, sentralt gjennomgående lasterom (innvendig høyde 22 cm), dypt nedsenket oppbevaringsrom (nyttbar høyde 46 cm), enkelt lastbar gjennom bodelsdøren via stor oppstillbar luke i bodelsgulv
- Oppvarmet dobbeltgulv

* Modeller 144 LE/QB bare fra førerside

FIAT

AL-KO

AL-KO lavramme Carthago spesial light

- Tillatt totalvekt 3 500 kg til 4 250 kg



Carthago karosserikonstruksjon fra Liner premiumklassen:

- Meget stabil karosserikonstruksjon ved hjelp av bærebjelke (tak-vegg / gulv-vegg)
- Bodel helt uten treverk, med vannavvisende RTM hardskum og isolerende kjerne
- Innevegg i aluminium for varme-regulering og som beskyttelse mot lynnedslag
- Inside vegger er trukket med mikrofiber-stoff

Chassis

Fiat Ducato med AL-KO lavramme Carthago Spezial light

- Motor: Diesel 2,3 l Multi-Jet med AdBlue (19 l), 140 hk (104 kW), 4 sylindret, 350 Nm, Euro 6d-TEMP, 6-trinns girkasse, forhjulsdrift
- Drivstofftank 90 l
- LED kjørellys
- Skvettlapper på for- og bakaksel
- ABS ESP, ASR, elektronisk startspærre, Hill holder, Hill Descent Control, Traction Plus
- Airbag fører/passasjer ¹¹⁾
- Hanskerom
- Reparasjonssett Fix & Go

Karosserikonstruksjon i Liner-premiumklassen

- Yttertak og bunnplattens over- og underside av glassfiberarmert plast
- Tak-veggforbindelse via takavrunding og bærebjelke
- Sidevegger og bakvegg med aluminium utvendig og innvendig
- Isolasjonskjerne av RTM-hardskum i tak, gulv og sidevegger
- Kuldebrofri karosserisammenføring ved hjelp av formtilpassede limte aluminiumbærebjelker med ekstra kuldestopp
- Takskinnesystem med avløp for regnvann på sidene
- Total tykkelse vegg- og tak 38 mm
- Karosseri med vern mot lynnedslag, som et Faraday-bur
- 10 års tetthetsgaranti
- Utvendige luker i originalt sideveggmateriale "Carthago Isoplus"
- Dobbel luketetting: innvendig/utvendig, utvendig tetning i sprutsikker utførelse
- Tanklokk drivstoff plant lagt inn i sideveggen
- Sideskjørt segmentert av aluminiumsprofil
- 4-delt hekkramme med separat støtfanger (reparasjonsvennlig)
- Carthago-baklys med Carthago „C“-merket i LED
- Rammevinduer Seitz S4 med doble rammer uten kuldebroer, isolerglass, rullegardin med insektnett og plissé for mørklegging
- Bodelsdør "premium one", med dørstopper og dørvindu
- LED-belysning over bodelsdør med integrert dryppkant for regn
- Elektriske stigrinn til bodelsdør med varselsignal
- Oppvarmet dørinnsteg med teppe til bodelen

Førerhus

- Kjøreaktivt, ekstra dypt nedsenket dashboard for tidlig øyekontakt med veibanen så nært som 2,77 m.
- Plisségardin i frontrute med isolerende hulromstruktur
- Formørkningsplissé bak sidevinduene (betjenes sideveis)
- Slett overgang fra soverom til førerhus
- Glassfiberarmert frontdeksel, tolags isolert
- Aguti komfortseter for fører og passasjer med integrert belte, svingbare, trukket i innredningsstoff, armlener trukket og innstillbare på begge sider
- Dashboard med integrerte koppholdere på fører- og passasjersiden
- Forheng for senkeseng, i skinnutførelse med innfelte solskjermer, LED-lysspotter og oppbevaringsskap med frontluker
- Førerhusdør med dobbel sikkerhetslås, elektrisk betjent vindusheis og regnrenne
- Lavt, bekvemt dørinnsteg
- Støvisoleringstiltak i motorrom
- Stikkontakter 230 V / 12 V / USB i førerhus-/ sittegruppeområde i front

Dobbeltgulv

- Stort oppvarmet oppbevaringsrom
- Nyttbar høyde opptil 55,5 cm
- Tilgang utenfra via flere store luker.
- Tilgang innenfra via L-sittegruppen med patentbeslag og sidesetet som kan slås opp (ikke modeller 141 LE, 144 LE/QB) samt gjennom store luker i gulvet i entreen og kjøkkenseksjonen
- Sentralt gjennomgående lasterom (innvendig høyde 22 cm) med dypt nedsenket oppbevaringsrom (nyttbar høyde 46 cm)
- LED-belysning i det gjennomgående lasterommet i dobbeltgulvet

Stor scootergarasje

- Enkel lasting via nedsenket lastekant
- Scootergarasje kan belastes med inntil 350 kg
- Stor garasjedør på passasjersiden samt en dør på førersiden
- Original bunnplate med glassfiberarmering på over- og underside, antisklibelegg
- Garasjen er frostsikkert isolert hele veien rundt og oppvarmet
- Fastsurringssystem for sikring av bagasjen via stabil bærebjelke inkl. åtte festekroker
- 230 V stikkontakt

Interiørdesign

- Møbelkonsept epic bicolor: Møbeloverflater i bicolor-utseende med dekor briljant ask og høyglans elfenbenfronter med kromdekor

Bodel

- Ståhøyde i bodel gjennomgående 1,98 m
- L-sittegruppe med sidesete (modell 141 LE med uttrekkbart sidesete), to 3-punkts-sikkerhetsbelter i kjøreretningen, inkl. nakkestøtter
- Bodelsbord kan forskyves i to retninger og dreies 360° (med fotpedal)
- Skoskap i entreen (modeller 144 LE / QB)
- Setestoff med flerlags skumkjerne og ryggstøttefunksjon
- Møbler med dobbel sammenføyningsteknikk "Durafix", skrudd og tappet
- Lukelukking med myk demping
- Gardinsystem, inkl. pyntegardin, kan tas helt av for rengjøring
- Innside av tak og vegger er trukket med mikrofiber-stoff

Kjøkken

- Kjøkkenbenk i ripefast skiferdekor
- Kjøkkenbenk belyst fra undersiden med LED-lyslister
- Kjøkkenseksjon med integrert avfallsbeholder og bestikkskuff
- Seks store rullelagrede "easy glide"-skuffer med selvintrekk og myk demping
- 3-bluss kokeapparat "Profi-Gourmet" med delt glasslokk og bunn av rustfritt stål (modeller 144 LE / QB: med robust støpejernsrist og glassbunn som lett kan rengjøres)
- Rund rustfri stålvaske innfelt i kjøkkenbenken, med multifunksjonelt lokk inkl. veggstativ for ekstra arbeidsflate.
- Høyt vannarmatur med metallkran og keramikketting av høy kvalitet
- Uttrekk for kaffemaskin i skapet over kjøkkenbenken (tilvalg)
- Slimtower 145 l innhold med separat fryseskap, automatisk energikil-desøk 12 V / 230 V / gassdrift

Bad / omkleddingsrom

Omkleddingsrom og romdeling

- Omkleddingsrom med låsbar romskilledør mot bodel (ikke modell 138 DB)
- Omkleddingsrom med separat skyvedør til romdeling mot bodelen (modeller 144 LE/QB)

Kombinert bad med separat dusj

- Høydejusterbar hånddusj på kromstang
- Takluke Mini Heki
- Vaskeservant med underskap, toalettspilholder og speilskap

Vario-svingbad (modell 141 LE)

- Innfelt svingvegg med integrert vaskeservant og separat dusjdør
- Plan overgang "one level" fra omkleddingsrom inn i baderommet
- Høydejusterbar hånddusj på kromstang
- Takluke Mini Heki
- Dusjdel med dusjfoldedør av flere deler, samtidig med funksjon innsynsbeskyttelse ved åpnet omkleddingsrom
- Speilskap
- Toalettsete av tre

Baderom med separat dusjrom

- Dusjmatte i design som bodelsgulv, kan tas ut for dusjing (modeller 144 LE / QB)
- Høydejusterbar hånddusj på kromstang
- Takluke for utlufing i dusjrommet

- Takluke Mini-Heki i baderommet
- Vaskeservant med underskap, toalettspilholder og speilskap

Soverom

Senkeseng over førerhuset

- Klassens største sengemål 185 x 160 cm
- Todelt sengebunn og kvalitetsmadrass
- Ekstra dyp nedsenking av sengen: Innstigning via sidesetet uten stige
- Sengen ligger stabilt, uten vakling
- Nattbord og LED-lesespotter
- Skilleforheng foran den nedsenkbare sengen mot bodelen

Faste senger i bakre soverom

- Todelt, oppvarmet og underluftet sengebunn
- Kvalitets-7-soners kaldskummadrass for beste og sunneste liggekomfort
- Takluke Mini Heki
- Langsgående enkeltsenger/queen-seng: Justerbar hodegavl (modell 144 LE bare på passasjerside, ikke modell 144 QB)
- Rammevinduer Seitz S4 over sengen mot endevegg (Modell 138 DB)

Langsgående enkeltsenger

- Utvidelse av sengemål mellom de langsgående enkeltsenger med ekstra madrass
- Klesskap med hevefunksjon under sengene og delt madrass, nedsenket i dobbeltgulvet for større innvendig høyde (avhengig av modell)
- Overskap med god oppbevaringsplass hele veien rundt

Tekniske installasjoner

Vann

- Tanker for ferskvann og spillvann integrert i det oppvarmede dobbeltgulvet, rengjøringsåpning gjennom luke i bodelsgulv eller scootergarasje (avhengig av modell)
- Vannavløpssentral sentralt i dobbeltgulvet.
- Trykkvannpumpesystem med lavt vedlikeholdsbehov

Gass

- Oppbevaringsrom for gassflasker plassert lavt utvendig, separat utvendig luke med separat håndtak for åpen stilling (avhengig av modell)
- Modeller 138 DB, 141 LE, 143 LE: Rom for gassflasker i bakre del, tilgang gjennom separat dør
- Stengekran for gass i kjøkkenseksjonen

Elektrisk system

- El-sentral i scootergarasje, inkl. batterilader, sikringer, automatisk jordfeilbryter, ladeautomatikk 16 A med automatisk utkobling ved underspenning
- Oppvarmet batterisentral med 1 x 80 Ah gel-batteri i dobbeltgulvet, tilgang gjennom lasterom i dobbeltgulv, med hovedbryter
- Digitalt betjeningspanel Truma CP+ for varmluftsoppvarming bak teknikkdekslet over bodelsdør

Moderne lyskonsept:

- Takbaldakin med ekstra LED lysspotter og indirekte LED-belysning

Varmeteknikk

- Varmluftdyser i førerhus, dashbord, dørrinnsteg, bodel, dobbeltgulv og garasje
- Målrettet oppvarming av dashbordet med radiatoreffekt
- Oppvarmet dobbeltgulv

c-compactline I



Priser og tekniske data

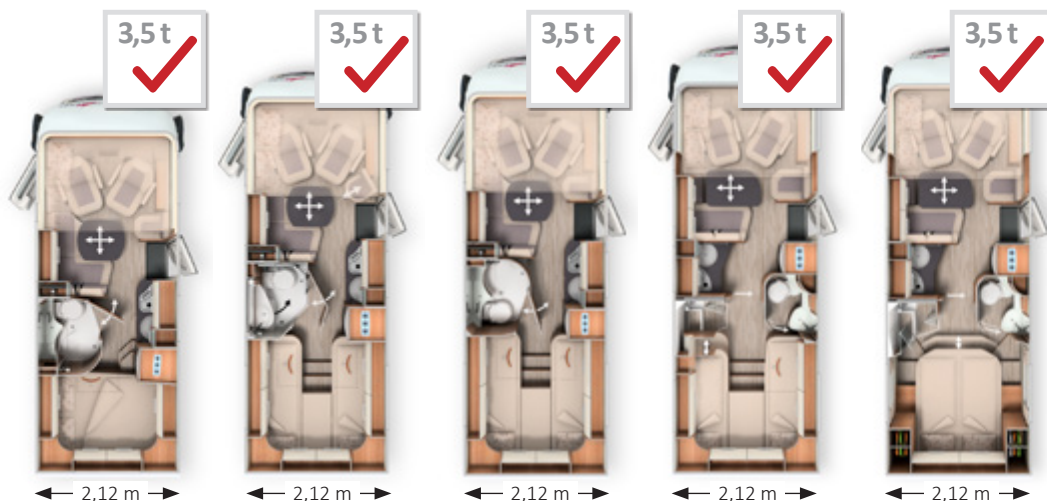

	I 138 DB	I 141 LE	I 143 LE	I 144 LE	I 144 QB
Standard chassis	Fiat Ducato AL-KO lavramme 35 light	Fiat Ducato AL-KO lavramme 35 light	Fiat Ducato AL-KO lavramme 35 light	Fiat Ducato AL-KO lavramme 35 light	Fiat Ducato AL-KO lavramme 35 light
Standardmotor	Diesel 2,3 l (140 hk / 104 kW)	Diesel 2,3 l (140 hk / 104 kW)	Diesel 2,3 l (140 hk / 104 kW)	Diesel 2,3 l (140 hk / 104 kW)	Diesel 2,3 l (140 hk / 104 kW)
Lengde/bredde/høyde (mm) ^{1) 2) 3)}	6410 / 2120 / 2890	6650 / 2120 / 2890	6950 / 2120 / 2890	6990 / 2120 / 2890	6990 / 2120 / 2890
Hjulavstand (mm)	3525	3525	3800	4143	4143
Høyde i dobbeltgolv (mm)	220 / 460	220 / 460	220 / 460	220 / 460	220 / 460
Ståhøyde i bodel (mm)	1980	1980	1980	1980	1980
Hekkgarasje innvendig høyde (mm)	1200	1200	1200	1200	1120
Dørbredde/-høyde garasje passasjerside (mm)	925 x 1140	1050 x 1140	1050 x 1140	1050 x 1140	925 x 1100
Dørbredde/-høyde garasje førerside (mm)	(2 x) 400 x 785	(2 x) 400 x 785	(2 x) 400 x 785	500 x 650	500 x 650
Tekn. tillatt totalvekt (kg) ⁶⁾	3 500 / 4 250 ¹⁾	3 500 / 4 250 ¹⁾	3 500 / 4 250 ¹⁾	3 500 / 4 250 ¹⁾	3 500 / 4 250 ¹⁾
Vekt i kjøpreklar stand (kg) ^{6) 7) 9)}	2 825	2 885	2 935	2 965	2 965
Egenvekt standard (kg) ⁸⁾	2 640	2 700	2 750	2 780	2 780
Tilhengervekt maks. (kg) ¹⁰⁾	2 000	2 000	2 000	2 000	2 000
Maksimalt antall sitteplasser under kjøring med 3-punkts-belte ⁵⁾	4	4	4	4	4
Soveplasser standard / tilvalg	4 / 5	4	4 / 5	4 / 5	4 / 5
Mål bakre seng(er) (mm)	1960 x 1470 / 1350	2000 / 1900 x 850	2000 / 1900 x 850	2000 / 1950 x 850	1950 x 1450
Mål senkeseng (mm)	1800 x 1600	1800 x 1600	1800 x 1600	1800 x 1600	1800 x 1600
Mål sittegruppe ombygd til seng (mm)	1890 x 1360 / 675	-	1890 x 1360 / 675	1890 x 1160 / 510	1890 x 1160 / 510
Kjøleskap volum / derav fryseskap (l)	145 / 15	145 / 15	145 / 15	145 / 15	145 / 15
Varmesystem	Truma Combi 6 E	Truma Combi 6 E	Truma Combi 6 E	Truma Combi 6 E	Truma Combi 6 E
Ferskvannstankvolum (l)	150	150	150	150	150
Spillvannstankvolum (l)	140	140	140	140	140
Batterikapasitet (Ah gel)	80	80	80	80	80
Stikkontakter 230 V / 12 V / USB	5 / 1 / 2	5 / 1 / 2	5 / 1 / 2	5 / 1 / 2	5 / 1 / 2
Artikkel nr.	110010	110025	110014	110021	110023

¹⁾ Tilvalg chassisvariant Fiat Ducato f40 heavy

Art. nr.		kg	kr
212032	Chassispakke	33	
	Klimaautomatikk førerhus ³³⁾		19 600
	Cruise control		3 300
	Buss-speil "Carthago bestview" med buss-speilhus svart/hvit, elektrisk justerbart		3 600
	Seter i førerhus med justering av helningsvinkel og høyde (foran/bak)		5 100
	Dashbordoppgradering med edeltreutførelse og ventiler i sølv		3 100
	Hjulpyntelister med Carthago skrifttrekk		700
	Ladebooster ⁴⁷⁾		1 900
	Radioforberedelse med takantenne, DAB+, høyttaler i førerhus (2x) og L-sittegruppe (2x), DVB-T2 mottak		3 800
	Totalpris for de enkelte tilvalg		41 100
	Pakkepris	Standard	
	Du sparer		41 100

Art. nr.		kg	kr
212035	Komfortpakke	20	
	Takluke Midi-Heki med takbaldakin og LED-spotter over L-sittegruppe		4 700
	Insektgardin i bodelsdør		3 600
	SOG-toalettventilasjon, utlufting over tak		3 100
	Spillvannslangesett for komfortabel tømming		1 100
	USB-stikkontakt i overskap over bakre seng		1 000
	Forberedelse for elektrisk taklukevifte		2 000
	Forberedelse for solcelleanlegg		2 000
	Forberedelse for satellittanlegg		2 000
	Forberedelse for ryggekamera (kamera med enkeltlinse)		2 000
	Forberedelse for TV: Tv-uttrekkssystem for Tv-skap over L-sittegruppe eller veggholder i entré (144 QB / LE), inkl. tilkoblingssett ³⁶⁾		4 200
	Totalpris for de enkelte tilvalg		25 700
	Pakkepris		19 000
	Du sparer		6 700

Art. nr.		212010	212009
	Mediapakke	21-22 kg	22" 138 DB, 141 LE, 143 LE
			24" 144 LE / QB
	Radio/CD/DVD dobbel DIN med DAB+, Bluetooth, USB, Music-Connect med touchscreen i førerhus	5 800	5 800
	Carthago ryggekamerasystem med kamera-enkeltlinse integrert i endeveggen og 7" fargemonitor på siden i dashbordet	10 200	10 200
	LED-flatskjerm 22" ³⁹⁾	12 200	-
	LED-flatskjerm 24" ³⁹⁾	-	12 700
	Totalpris for de enkelte tilvalg	28 200	28 700
	Pakkepris	18 500	19 000
	Du sparer	9 700	9 700
	210305 PRISTILLEGG ryggekamera med dobbeltlinse og deksel på endevegg i stedet for enkeltlinsekamera	6 200	6 200
	210330 PRISTILLEGG mediasenter inkl. DAB+ med navigasjon og bobil-reiseruteforslag ¹⁹⁾	8 100	8 100

Art. nr.		210800
	Polarpakke Truma	42 kg
		Truma
	Isolermatte front- og sidevinduer utvendig	4 100
	Isolermatte benplass førerhus innvendig	1 800
	Isolerende dobbeltglass-sidevinduer/dørvindu førerhus	10 200
	Varmluftvarmeveksler Sirocco 3 KW under førersete	3 300
	Pakkepris	20 400



Artikkel nr.		ikke mulig med tilvalg:	NOK inkl. 25 % mva.	Ekstra-vekt kg	I 138 DB	I 141 LE	I 143 LE	I 144 LE	I 144 OB
Chassis Fiat Ducato									
310001	Chassisvariant Fiat Ducato f40 heavy (tillatt totalvekt 4 250 kg), inkl 16" stålfelger ¹⁰⁾		14 200	40	○	○	○	○	○
310125	Motorvariant 160 hk (117 kW), Euro 6d-TEMP, slagvolum 2,3 l, 4-sylindret, 380/400 Nm, inkl. ECO-Pack ⁴⁹⁾		22 100	15	○	○	○	○	○
310135	Motorvariant 178 hk (130 kW), Euro 6d-TEMP, slagvolum 2,3 l, 4-sylindret, 400/450 Nm, inkl. skinntrukket ratt og girkule samt ECO-Pack ⁴⁹⁾		45 800	15	○	○	○	○	○
310401	Automatgir 9G-tronic (for versjon Fiat Ducato f35 bare sammen med 16" aluminiumsfelger)		35 800	18	○	○	○	○	○
310401E	Automatgir 9G-tronic for Fiat Ducato (for versjon Fiat Ducato f35 bare sammen med 16" aluminiumsfelger) for motorvariant 140 hk inkl. ECO-Pack ⁴⁹⁾		39 000	19,5	○	○	○	○	○
330325	16" stålfelger Fiat i stedet for 15"		2 300	16	○	○	○	○	○
330330	16" aluminiumsfelger Fiat for f35 light chassis		8 100	-8	○	○	○	○	○
330340	16" aluminiumsfelger Fiat for f40 heavy chassis		6 100	-10	○	○	○	○	○
311810	Forsterket fjæring på foraksel for optimal kjørekomfort	311815	5 500	3	○	○	○	○	○
311815	AL-KO "ACS" High Performance foraksel	311810	13 300	3	○	○	○	○	○
310630	Ratt og girkule i skinn (standard for Fiat Ducato 2,3 l 178 hk)		2 900	-	○	○	○	○	○
310632	Multifunksjonsratt		2 000	0,5	○	○	○	○	○
331620	Tåkelys		2 800	4	○	○	○	○	○
311400	Tilhengerfeste		16 900	60	○	○	○	○	○
311300	Justerbare støtteben bak for stabilisering ved parkering		3 900	10	○	○	○	○	○
Bodel utvendig									
410965	Bodelsdør "premium two" med sentrallås og dobbelt sikkerhetslås (inkl. førerdør)		4 100	3	○	○	○	○	○
410520	Takmarkise i kassett aluminium, grått stoff, lengde: 4,0 m		14 300	35	○	○	○	○	○
410560	Takmarkise i kassett aluminium, grått stoff, lengde: 4,5 m		15 400	45	-	○	○	○	○
410660	Isolermatte frontrute og sidevinduer utvendig		4 100	10	●	●	●	●	●
410700	Isolert dobbeltglass sidevinduer/dørvindu førerhus		10 200	10	●	●	●	●	●
410720	Stor dør til scooter garasjen på førerside		5 100	-	○	○	○	○	○
410840	Ekstra vindu ved bakre seng på passasjersiden		3 600	2	○	-	-	-	-
410785	Takluke Mini-Heki over senkeseng		3 100	1	○	○	○	○	○
410850	Elektrisk vifte i takluke, funksjon avtrekk og tilluft over kjøkkenseksjonen		3 600	3	○	○	○	○	○
Elektrisk system									
510020	Ekstra bodelsbatteri gel 80 Ah i eksisterende batterisentral		4 100	25	○	○	○	○	○
510050	90 Ah Li-Ion-batteri inkludert battericomputer ⁵⁵⁾		24 500	-12,5	○	○	○	○	○
510081	Solcelleanlegg: 2 x 100 watt ¹²⁾		20 400	20	-	○	○	○	○
510255	Stikkkontaktpakke med ekstra stikkontakter (3 x 230 V) ⁴⁵⁾		3 100	1,5	○	○	○	○	○
510201	Alarmanlegg Carthago Security (ultralydsensorer bodel, kontaktbryter dør og scooter garasje, panikkalarmfunksjon, aktivering blinklys, gassensor KO-gass – propan/butan-gass) ³⁵⁾		8 200	5	○	○	○	○	○
Gass / vann / øvrig									
610020	Truma DuoControl CS med crash-sensor, omkoblingsautomatikk og funksjon Eis-Ex		3 300	5	○	○	○	○	○
610021	Gassfilter for Truma Duo Control CS (bare sammen med Truma Duo Control CS)		2 800	1	○	○	○	○	○
610045	Komfortsystem for uttrekk av gassflasker (bare sammen med Truma Duo Control CS)		4 500	10	○	○	○	-	-
610140	Utedusj varm/kald i scooter garasje på passasjerside		3 000	5	○	○	○	○	○
610480	Oppgradering av scooter garasjen med nålefilt, lastenet		3 100	10	○	○	○	○	○
610500	Riflet aluminiumsgulv for scooter garasje		1 500	20	○	○	○	○	○

○ = tilleggsutstyr X = standardutstyr – = ikke mulig ● = inkludert i pakken

Artikkel nr.		ikke mulig med tilvalg:	NOK inkl. 25 % mva.	Ekstra-vekt kg	I 138 DB	I 141 LE	I 143 LE	I 144 LE	I 144 QB
Kjøkken / utstyr									
550065	Slim Tec kjøleskapskombinasjon 145 l med separat fryseskap og gassovn		6 100	18	-	-	-	○	○
550067	Gassovn med grill i underskap ^{25) 37)}		9 400	12	○	○	○	-	-
550287	Kaffekapselmaskin med tilkoblingssett inkl. uttrekkssystem i overskap i kjøkken med vertikal bølgeform		2 800	2	○	○	○	○	○
Varme/klima									
650040	Truma Combi 6E (ekstra elvarmepatron 2 x 900 Watt / 230 V)		Standard	2	X	X	X	X	X
650100	Varmeluftvarmeveksler Sirocco 3 KW under fører sete		3 300	15	●	●	●	●	●
Multimedia									
710026	Radio/CD/DVD dobbel DIN med DAB+, Bluetooth, USB, Music-Connect med touchscreen i førerhus		5 800	5	●	●	●	●	●
710084	Mediasenter førerhus med DAB+, navigasjonsfunksjon og bil-reiseruteforslag ¹⁹⁾		13 900	12	○	○	○	○	○
710160	Carthago ryggekamerasystem med kamera-enkeltlinse integrert i endeveggen og 7" fargemonitor på siden i dashbordet		10 200	6	●	●	●	●	●
710180	Carthago ryggekamerasystem, dobbeltlinse og deksel på endevegg inkl. 7" fargeskjerm på siden i dashboard		16 400	7	○	○	○	○	○
710521	LED-flatskjerm 22" ³⁹⁾		12 200	9	●	●	●	-	-
710547	LED-flatskjerm 24" for TV-uttrekkssystem ³⁹⁾		12 700	10	-	-	-	●	●
910460	Ekstra TV-tilkobling i området ved bakre seng inkl. tilkoblingssett ³⁶⁾		3 000	3	-	○	○	○	○
710575	Service-kamera på avløpsrør spillvannstank med visning via dobbel-DIN monitor i dashbord, (bare sammen med radio, mediasenter eller ryggekamera)		4 000	2	○	○	○	○	○
Satellittanlegg									
750030	Satellittanlegg Teleco Flatsat 65 med CI-Slot ^{12) 23)}		25 100	25	○	○	○	○	○
750031	Satellittanlegg Teleco Flatsat 65 Twin LNB for ekstra mottaker med CI-slot ^{12) 23)}		27 100	27	-	○	○	○	○
Interiør									
810100	Teppe for bodel		3 600	6	○	○	○	○	○
810120	Teppe for førerhus		1 600	4	○	○	○	○	○
810440	Bortfall av senkeseng, til gjengjeld overskap hele veien rundt i førerhuset		5 900	0	○	○	○	○	○
810360	Senkeseng elektrisk betjent		10 100	5	○	○	○	○	○
810260	Bakre seng med Carawinx lamellfjærsystem i stedet for sengebunn		4 700	5	○	○	○	○	-
810340	Senkeseng med Carawinx lamellfjærsystem i stedet for sengebunn		4 000	5	○	○	○	○	○
810580	Sittegruppe som kan bygges om til sengeplass		4 400	10	○	-	○	○	○
Møbelstoff i bodel									
850040	Venezia – Antara-stoffkombinasjon		Standard	-	X	X	X	X	X
850060	Barcelona – Antara stoffkombinasjon		Standard	-	X	X	X	X	X
850146	Ancona – tekstilskinn-stoffkombinasjon		3 700	3	○	○	○	○	○
850030	Malaga – tekstilskinn-stoffkombinasjon		3 700	3	○	○	○	○	○
850180	Delskinn Macchiato – skinn-stoffkombinasjon		13 300	7	○	○	○	○	○
850200	Delskinn Savannah – skinn-stoffkombinasjon		13 300	7	○	○	○	○	○
850222	Delskinn elfenben – skinn-stoffkombinasjon		13 300	7	○	○	○	○	○
850242	Skinn elfenben		32 700	10	○	○	○	○	○
850291	Skinn sand		32 700	10	○	○	○	○	○
850296	Skinn Macchiato		32 700	10	○	○	○	○	○
850265	Skinn bicolor stone		33 700	10	○	○	○	○	○
850501	Carthago sovemiljø og dekorsett består av: En eller tre pynteputer (avhengig av modell), et jacquard-sengeteppe med innvevd Carthago logo-og et lakensett med nøyaktig passform for den respektive planløsningen		3 600	7	○	○	○	○	○



Tusenkunstneren: også med praktiske modeller for 3,5 tonnsklassen

3,5 t



Lettvektsklassen

- Kjøreklar allerede fra 2 975 kg
- Praktisk utnyttbar lastekapasitet også i 3,5-tonnsklassen
- Eksteriørdesign med kjølergrill i v-face utseende og horisontale kromstriper, utvendig fargekonsept i hvitt



55,5 cm

Dobbeltgulv med stort, oppvarmet oppbevaringsrom:

- Høyde opptil 55,5 cm
- Tilgang utenfra via flere store luker*. Komfortabel tilgang innenfra via setet i L-sittegruppen, via sidesetet som kan slås opp (avhengig av modell) og via stor luke i bodelsgulvet
- Stort, sentralt gjennomgående lasterom (innvendig høyde 22 cm), dypt nedsenket oppbevaringsrom (nyttbar høyde 46 cm), enkelt lastbar gjennom bodelsdøren via stor oppstillbar luke i bodelsgulv
- Oppvarmet dobbeltgulv

* Modeller 144 LE/QB bare fra førerside

FIAT

AL-KO

AL-KO lavramme Carthago spesial light

- Tillatt totalvekt 3,5 t til 4,25 t



Carthago karosserikonstruksjon fra Liner premiumklassen:

- Meget stabil karosserisammenføyning ved hjelp av bærebjelke (tak-vegg / gulv-vegg)
- Bodel helt uten treverk, med vannavvisende RTM hardskum og isolerende kjerne
- Innervegg i aluminium for varmeregulering og som beskyttelse mot lynnedslag
- Innside vegger er trukket med mikrofiber-stoff

Chassis

Fiat Ducato med AL-KO lavramme Carthago Spezial light

- Motor: Diesel 2,3 l Multi-Jet med AdBlue (19 l), 140 hk (104 kW), 4 sylindret, 350 Nm, Euro 6d-TEMP, 6-trinns girkasse, forhjulsdrift
- Drivstofftank 90 l
- LED kjørellys
- Skvettlapper på for- og bakaksel
- ABS ESP, ASR, elektronisk startspærre, Hill holder, Hill Descent Control, Traction Plus
- Airbag fører/passasjer ¹¹⁾
- Hanskerom
- Reparasjonssett Fix & Go

Karosserikonstruksjon i Liner-premiumklassen

- Yttertak og bunnplaten over- og underside av glassfiberarmert plast
- Tak-veggforbindelse via takavrunding og bærebjelke
- Sidevegger og bakvegg med aluminium utvendig og innvendig
- Isolasjonskjerne av RTM-hardskum i tak, gulv og sidevegger
- Kuldebrofri karosserisammenføyning ved hjelp av formtilpassede limte aluminiumbærebjelker med ekstra kuldestopp
- Takskinnesystem med avløp for regnvann på sidene
- Total tykkelse vegg- og tak 38 mm
- Karosseri med vern mot lynnedslag, som et Faraday-bur
- 10 års tetthetsgaranti
- Utvendige luker i originalt sideveggmateriale "Carthago Isoplus"
- Dobbel luketetting: innvendig/utvendig, utvendig tetning i sprutsikker utførelse
- Tanklokk drivstoff plant lagt inn i sideveggen
- Sideskjørt segmentert av aluminiumsprofil
- 4-delt hekkramme med separat støtfanger (reparasjonsvennlig)
- Carthago-baklys med Carthago „C“-merket i LED
- Rammevinduer Seitz S4 med doble rammer uten kuldebroer, isolerglass, rullegardin med insektnett og plissé for mørklegging
- Bodelsdør "premium one", med dørstopper og dørvinde
- LED-belysning over bodelsdør med integrert dryppkant for regn
- Elektriske stigtrinn til bodelsdør med varselsignal
- Oppvarmet dørinnsteg med teppe til bodelen

Førerhus

- Kjøreaktivt, ekstra dypt nedsenket dashboard for tidlig øyekontakt med veibanen så nært som 2,77 m.
- Plisségardin i frontrute med isolerende hulromstruktur
- Formørkningsplissé bak sidevinduene (betjenes sideveis)
- Slett overgang fra soverom til førerhus
- Glassfiberarmert frontdeksel, tolags isolert
- Aguti "Roadliner" komfortseter for fører og passasjer, med logo i edeltreutførelse, dreibare, trukket med bodelmøbelstoff, med integrerte sikkerhetsbelter og armlener som er trukket med stoff og kan justeres på begge sider.
- Dashboard med skintrukket formdel, praktisk sidebord samt integrert monitor for ryggekamera og to holdere for drikkeflasker
- Forheng for senkeseng, i skinnutførelse med innfelte solskjermer, LED-lysspotter og oppbevaringsskap med frontluker
- Førerhusdør med dobbel sikkerhetslås, elektrisk betjent vindusheis og regnrenne
- Lavt, bekvemt dørinnsteg
- Støvisoleringstiltak i motorrom
- Stikkontakter 230 V / 12 V / USB i førerhus-/ sittegruppeområde i front

Dobbeltgulv

- Stort oppvarmet oppbevaringsrom
- Nyttbar høyde opptil 55,5 cm
- Tilgang utenfra via flere store luker.
- Tilgang innenfra via L-sittegruppen med patentbeslag og sidesetet som kan slås opp (ikke modeller 141 LE, 144 LE/QB) samt gjennom store luker i gulvet i entreen og kjøkkenseksjonen
- Sentralt gjennomgående lasterom (innvendig høyde 22 cm) med dypt nedsenket oppbevaringsrom (nyttbar høyde 46 cm)
- LED-belysning i det gjennomgående lasterommet i dobbeltgulvet

Stor scooterarasje

- Lett lasting via nedsenket lastekant
- Scooterarasje kan belastes med inntil 350 kg
- Stor garasjedør på passasjersiden samt en dør på førersiden
- Original bunnplate med glassfiberarmering på over- og underside, antisklibelegg
- Garasjen er frostsikkert isolert hele veien rundt og oppvarmet
- Fastsurringssystem for sikring av bagasjen via stabil bærebjelke inkl. åtte festekroker
- 230 V stikkontakt

Interiørdesign

- Design "epic bicolor": Møbeloverflater i bicolor-utseende med dekor briljant ask og høyglans elfenbenfronter med kromdekor
- Design Casablanca: Møbeloverflater i bicolor-utseende av lyst kirsebærtre og høyglans elfenben (tilvalg)

Bodel

- Ståhøyde i bodel gjennomgående 1,98 m
- L-sittegruppe med sidesete (modell 141 LE med uttrekkbart sidesete), to 3-punkts-sikkerhetsbelter i kjøreretningen, inkl. nakkestøtter
- Bodelsbord kan forskyves i to retninger og dreies 360° (med fotpedal)
- Skoskap med oppbevaringssystem i sittebenken (for 144 LE/QB i entreen)
- Setestoff med flerlags skumkjerne og ryggstøttefunksjon
- Møbler med dobbel sammenføyningsteknikk "Durafix", skrudd og tappet
- Lukelukking med myk demping
- Gardinsystem, inkl. pyntegardin, kan tas helt av for rengjøring
- Innside av tak og vegger er trukket med mikrofiber-stoff

Kjøkken

- Kjøkkenbenk i røpefast skiferdekor
- Kjøkkenbenk belyst fra undersiden med LED-lyst
- Kjøkkenseksjon med integrert avfallsbeholder og bestikkskuff
- Seks store rullelagrede "easy glide"-skuffer med selvintrekk og myk demping
- 3-bluss kokeapparat "Profi-Gourmet" med delt glasslokk (ikke delt i modell 143 LE / QB) med robust støpejernsrist og glassbunn
- Rund rustfri stålvaske innfelt i kjøkkenbenken, med multifunksjonelt lokk inkl. veggstativ for ekstra arbeidsflate.
- Høy vannarmatur med metallkran og keramikktetning av høy kvalitet
- Kjøkkenvegg i dekorglass creme
- Uttrekk for kaffemaskin i skapet over kjøkkenbenken (tilvalg)
- Kjøleskap 160 l innhold (modeller 141 LE, 143 LE, 144 LE/QB: Slimtower 145 l) med separat frysenskap, automatisk energikildesøk 12 V / 230 V / gassdrift

Bad / omkleddingsrom

Omkleddingsrom og romdeling

- Omkleddingsrom med låsbar romdelingsdør mot bodel (modeller 141 LE, 144 QB / LE)
- Omkleddingsrom: massiv skyvedør av tre foran soverom – baderomsdør som romdeling mot bodel (modeller 148 LE, 149 LE)
- Omkleddingsrom: uttrekkbar vegg som romdeler og TV-vegg foran soverom – baderomsdør som romdeler mot bodel (modell 150 QB)
- Høyt klesskap med klesstang og en hylle integrert i omkleddingsrommet (modell 148 LE)

Kombinert bad med separat runddusj

- Høydejusterbar hånddusj på kromstang
- Takluke Mini Heki
- Vaskeservant med underskap, toalettppapirholder og speilskap

Vario-svingbad (modell 141 LE)

- Innfelt svingvegg med integrert vaskeservant og separat dusjdør
- Plan overgang "one level" fra omkleddingsrom inn i baderommet
- Høydejusterbar hånddusj på kromstang
- Takluke Mini Heki
- Dusjdel med dusjfoldedør av flere deler, samtidig med funksjon innsynsbeskyttelse ved åpnet omkleddingsrom
- Speilskap
- Toalettsete av tre

Baderom med separat dusjrom

- Dusj med vannfast dusjmatte i bodelsgulvdesign og plant innsteg (modell 149 LE)
- Dusjmatte i bodelsgulvdesign, uttakbar for dusjing (ikke modell 149 LE)
- Hånddusj som er stillbar i høyden på stang i krom
- Takluke for utlufting i dusjrommet
- Takluke Mini-Heki i baderommet
- Vaskeservant med underskap, toalettppapirholder og speilskap

Soverom

Senkeseng over førerhuset

- Klassens største sengemål 195 x 160 cm
- Todelt sengebunn og kvalitetsmadrass
- Ekstra dyp nedsenking av sengen: Innstigning via sidesetet uten stige
- Sengen ligger stabilt, uten vakling
- Nattbord og LED-lesespotter
- Skilleforheng foran senkesengen mot bodelen

Faste senger i bakre soverom

- Todelt, oppvarmet og underluftet sengebunn
- Kvalitets-7-soners kaldskummadrass for beste og sunneste liggekomfort
- Takluke Mini Heki
- Langsgående enkeltsenger/queen-seng: Justerbar hodegavl (modell 144 LE bare på passasjerside, ikke modell 144 QB)
- Rammevinduer Seitz S4 over sengen mot endevegg (Modell 142 DB)

Langsgående enkeltsenger

- Komfortabel innstegstrapp som kan trekkes ut forover ved bruk av sengemålutvidelsen (ikke modell 144 LE)
- Utvidelse av sengemålet med innleggsmadrass
- Klesskap med hevefunksjon under sengene og delt madrass, nedsenket i dobbeltgulvet for større innvendig høyde (avhengig av modell)
- Overskap med god oppbevaringsplass hele veien rundt



Elektrisk system

Vann

- Tanker for ferskvann og spillvann integrert i det oppvarmede dobbeltgulvet, rengjøringsåpning gjennom luke i bodelsgulv eller scooter garasje (avhengig av modell)
- Vannavløpssentral sentralt i dobbeltgulvet
- Trykkvannpumpesystem med lavt vedlikeholdsbehov

Gass

- Oppbevaringsrom for gassflasker plassert lavt utvendig, separat utvendig luke med separat håndtak for åpen stilling (avhengig av modell)
- Modeller 141 LE, 143 LE: Rom for gassflasker i bakre del, tilgang gjennom separat dør
- Stengekran for gass i kjøkkenseksjonen

Elektrisk system

- El-sentral i scooter garasje, inkl. batterilader, sikringer, automatisk jordfeilbryter, ladeautomatikk 16 A med automatisk utkobling ved underspenning
- Oppvarmet batterisentral med 1 x 80 Ah gel-batteri i dobbeltgulvet, tilgang gjennom lasterom i dobbeltgulv på førerside, med hovedbryter
- Digitalt betjeningspanel Truma CP+ for varmluftoppvarming bak teknikkdekslet over bodelsdør

Moderne lyskonsept:

- Takbaldakin med ekstra LED lysspotter og indirekte LED-belysning

Varmeteknikk

- Varmluftdyser i førerhus, dashbord, dørinnsteg, bodel, dobbeltgulv og garasje
- Målrettet oppvarming av dashbordet med radiatoreffekt
- Oppvarmet dobbeltgulv

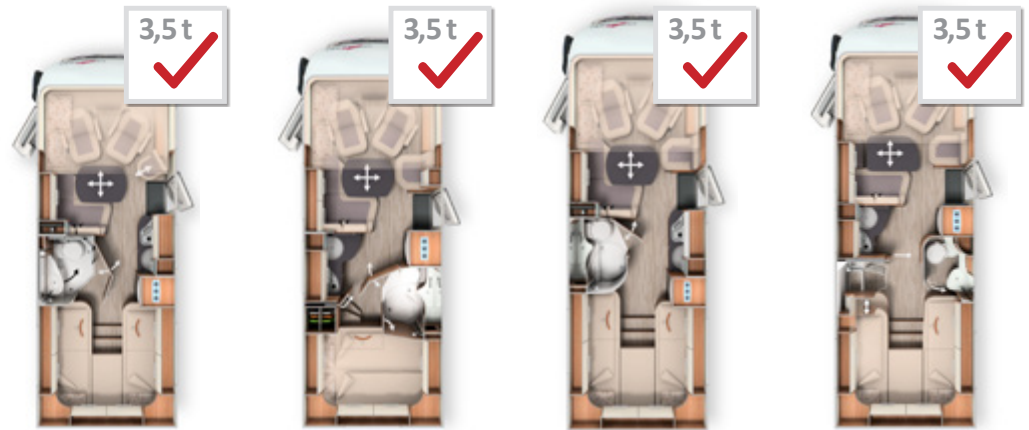

	I 141 LE	I 142 DB	I 143 LE	I 144 LE
Standard chassis	Fiat Ducato AL-KO lavramme 35 light	Fiat Ducato AL-KO lavramme 35 light	Fiat Ducato AL-KO lavramme 35 light	Fiat Ducato AL-KO lavramme 35 light
Standardmotor	Diesel 2,3 l (140 hk / 104 kW)	Diesel 2,3 l (140 hk / 104 kW)	Diesel 2,3 l (140 hk / 104 kW)	Diesel 2,3 l (140 hk / 104 kW)
Lengde/bredde/høyde (mm) ^{1) 2) 3)}	6650 / 2270 / 2890	6850 / 2270 / 2890	6950 / 2270 / 2890	6990 / 2270 / 2890
Hjulavstand (mm)	3525	3800	3800	4143
Høyde i dobbeltgulv (mm)	220 / 460	220 / 460	220 / 460	220 / 460
Ståhøyde i bodel (mm)	1980	1980	1980	1980
Hekkgarasje innvendig høyde (mm)	1200	1200	1200	1200
Dørbredde/-høyde garasje passasjerside (mm)	1050 x 1140	1050 x 1140	1050 x 1140	1050 x 1140
Dørbredde/-høyde garasje førerside (mm)	(2 x) 400 x 785	500 x 650	(2 x) 400 x 785	500 x 650
Tekn. tillatt totalvekt (kg) ⁶⁾	3 500 / 4 250 ¹	3 500 / 4 250 ¹	3 500 / 4 250 ¹	3 500 / 4 250 ¹
Vekt i kjøpreklar stand (kg) ^{6) 7) 9)}	2 975	3 005	3 025	3 055
Egenvekt standard (kg) ⁸⁾	2 790	2 820	2 840	2 870
Tilhengervekt maks. (kg) ¹⁰⁾	2 000	2 000	2 000	2 000
Maksimalt antall sitteplasser under kjøring med 3-punkts-belte standard / tilvalg ⁵⁾	4	4 / 5 ¹⁵⁾	4	4
Soveplasser standard / tilvalg	4	4 / 5	4 / 5	4 / 5
Mål bakre seng(er) (mm)	2000 / 1900 x 850	2100 x 1470 / 1350	2000 / 1900 x 850	2000 / 1950 x 850
Mål senkeseng (mm)	1950 x 1600	1950 x 1600	1950 x 1600	1950 x 1600
Mål sittegruppe ombygd til seng (mm)	-	1950 x 1330 / 685	1950 x 1330 / 685	2030 x 1155 / 608
Kjøleskap volum / derav frysenskap (l)	145 / 15	160 / 30	145 / 15	145 / 15
Varmesystem	Truma Combi 6 E	Truma Combi 6 E	Truma Combi 6 E	Truma Combi 6 E
Ferskvannstankvolum (l)	150	150	150	150
Spillvannstankvolum (l)	140	140	140	140
Batterikapasitet (Ah gel)	80	80	80	80
Stikkontakter 230 V / 12 V / USB	5 / 1 / 2	5 / 1 / 2	5 / 1 / 2	5 / 1 / 2
Artikkel nr.	110090	110100	110120	110130

¹ Tilvalg chassisvariant Fiat Ducato f40 heavy

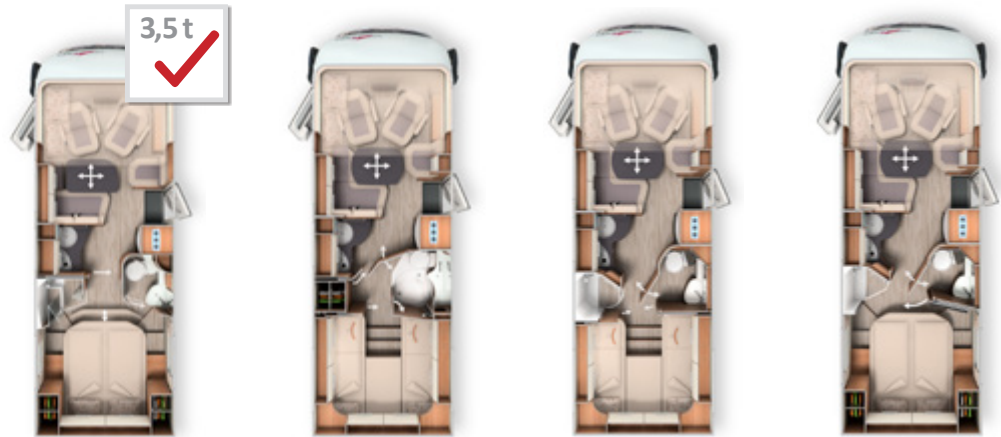

	I 144 QB	I 148 LE	I 149 LE	I 150 QB
Standard chassis	Fiat Ducato AL-KO lavramme 35 light	Fiat Ducato AL-KO lavramme 35 light	Fiat Ducato AL-KO lavramme 35 light	Fiat Ducato AL-KO lavramme 35 light
Standardmotor	Diesel 2,3 l (140 hk / 104 kW)	Diesel 2,3 l (140 hk / 104 kW)	Diesel 2,3 l (140 hk / 104 kW)	Diesel 2,3 l (140 hk / 104 kW)
Lengde/bredde/høyde (mm) ^{1) 2) 3)}	6990 / 2270 / 2890	7390 / 2270 / 2890	7520 / 2270 / 2890	7480 / 2270 / 2890
Hjulavstand (mm)	4143	4143	4143	4143
Høyde i dobbeltgulv (mm)	220 / 460	220 / 460	220 / 460	220 / 460
Ståhøyde i bodel (mm)	1980	1980	1980	1980
Hekkgarasje innvendig høyde (mm)	1120 / 1240*	1200	1200	1120 / 1240*
Dørbredde/-høyde garasje passasjerside (mm)	925 x 1100	1050 x 1140	1050 x 1140	1050 x 1100
Dørbredde/-høyde garasje førerside (mm)	500 x 650	500 x 650	500 x 650	500 x 650
Tekn. tillatt totalvekt (kg) ⁶⁾	3 500 / 4 250 ¹⁾	3 500 / 4 250 ¹⁾	3 500 / 4 250 ¹⁾	3 500 / 4 250 ¹⁾
Vekt i kjøpreklar stand (kg) ^{6) 7) 9)}	3 055	3 085	3 085	3 085
Egenvekt standard (kg) ⁸⁾	2 870	2 900	2 900	2 900
Tilhengervekt maks. (kg) ¹⁰⁾	2 000	2 000	2 000	2 000
Maksimalt antall sitteplasser under kjøring med 3-punkts-belte standard / tilvalg ⁵⁾	4	4 / 5 ¹⁵⁾	4 / 5 ¹⁵⁾	4 / 5 ¹⁵⁾
Soveplasser standard / tilvalg	4 / 5	4 / 5	4 / 5	4 / 5
Mål bakre seng(er) (mm)	1950 x 1450	2000 / 1900 x 850	2000 / 1900 x 850	1950 x 1450
Mål senkeseng (mm)	1950 x 1600	1950 x 1600	1950 x 1600	1950 x 1600
Mål sittegruppe ombygd til seng (mm)	2030 x 1155 / 608	1950 x 1330 / 685	1950 x 1330 / 685	1950 x 1330 / 685
Kjøleskap volum / derav frysenskap (l)	145 / 15	160 / 30	160 / 30	160 / 30
Varmesystem	Truma Combi 6 E	Truma Combi 6 E	Truma Combi 6 E	Truma Combi 6 E
Ferskvannstankvolum (l)	150	150	150	150
Spillvannstankvolum (l)	140	140	140	140
Batterikapasitet (Ah gel)	80	80	80	80
Stikkontakter 230 V / 12 V / USB	5 / 1 / 2	5 / 1 / 2	5 / 1 / 2	5 / 1 / 2
Artikkel nr.	110132	110160	110170	110180

* tilvalg el-sykkel-/scootergarasje

¹⁾ Tilvalg chassisvariant Fiat Ducato f40 heavy

Art. nr.	kg	kr	Art. nr.	kg	kr
212002 Chassispakke	33	Standard	212005 Komfortpakke	20	
Klimaautomatikk førerhus ³³⁾	19 600		Takluke Midi-Heki med takbaldakin og LED-spotter over L-sittegruppe	4 700	
Cruise control	3 300		Insektgardin i bodelsdør	3 600	
Buss-speil Carthago "bestview" med buss-speilhus svart/hvit, elektrisk justerbart	3 600		SOG-toalettventilasjon, utlufting over tak	3 100	
Seter i førerhus med justering av helningsvinkel og høyde (foran/bak)	5 100		Spillvannslangesett for komfortabel tømning	1 100	
Dashbordoppgradering med edeltreutførelse og ventiler i sølv	3 100		USB-stikkontakt i overskap over bakre seng	1 000	
Hjulpyntelister med Carthago skrifttrekk	700		Forberedelse for elektrisk taklukevifte	2 000	
Ladebooster ⁴⁷⁾	1 900		Forberedelse for solcellanlegg	2 000	
Radioforberedelse med takantenne, DAB+, høyttaler i førerhus (2x) og L-sittegruppe (2x), DVB-T2 mottak	3 800		Forberedelse for satellittanlegg	2 000	
Totalpris for de enkelte tilvalg	41 100		Forberedelse for ryggekamera (kamera med enkeltlinse)	2 000	
Pakkepris	Standard		Forberedelse for TV: TV-uttrekksystem i sidesetets ryggstøtte, i TV-uttrekksystem for TV-skap over L-sittegruppe (I 141 LE, 143 LE) eller veggholder i entreen (I 144 QB/LE) inkl. tilkoblingssett ³⁶⁾	4 200	
Du sparer	41 100		Totalpris for de enkelte tilvalg	25 700	
			Pakkepris	19 000	
			Du sparer	6 700	

Art. nr.	212010	212009	212011
Mediapakke	22" 141 LE, 143 LE	24" 144 QB / LE	32" 142 DB, 148 LE, 149 LE, 150 QB
Radio/CD/DVD dobbel DIN med DAB+, Bluetooth, USB, Music-Connect med touchscreen i førerhus	5 800	5 800	5 800
Carthago ryggekamerasystem med kamera-enkeltlinse integrert i endeveggen og 7" fargemonitor på siden i dashbordet	10 200	10 200	10 200
LED-flatskjerm 22" ³⁹⁾	12 200	-	-
LED-flatskjerm 24" ³⁹⁾	-	12 700	-
LED-flatskjerm 32" ³⁹⁾	-	-	17 400
Totalpris for de enkelte tilvalg	28 200	28 700	33 400
Pakkepris	18 500	19 000	23 100
Du sparer	9 700	9 700	10 300
210305 Pristillegg Ryggekamera med dobbeltlinse og deksel på endevegg i stedet for enkeltlinse-kamera	6 200	6 200	6 200
210330 PRISTILLEGG Mediasenter inkl. DAB+ med navigasjon og bobil-reiseruteforslag ¹⁹⁾	8 100	8 100	8 100
210211 PRISTILLEGG Sat-anlegg Teleco Flatsat Classic 85 med CI-slot ^{12) 23)}	25 600	25 600	25 600

Art. nr.	210580	210584
TV-pakke soverom:	22 / 25 kg	Modeller 141 LE, 143 LE, 148 LE, 149 LE
TV-skap med spesielt TV-uttrekksystem i soverom, inkludert tilkoblingssett ³⁶⁾	8 100	-
LED-flatskjerm 24" ³⁹⁾	12 700	-
Forberedelse for TV-tilkobling ved bakre seng inkl. kabelsett i baldakin og deksel ³⁶⁾	-	2 500
LED-flatskjerm 24" inkl. TV-holder, høyttaler og integrert kontaktbryter kabelløst integrert i TV-vegg ³⁹⁾	-	17 200
Totalpris for de enkelte tilvalg	20 800	19 700
Pakkepris	13 300	13 300
Du sparer	7 500	6 400
210212 PRISTILLEGG satellittanlegg Teleco Flatsat Classic 85 med Skew og Twin LNB for ekstra TV med CI-slot ^{12) 23)}	26 200	26 200

Art. nr.	210800	210805
Polarpakke	42 / 88 kg	Truma
Isolermatte frontrute og sidevinduer utvendig	4 100	Alde Ikke modeller 141 LE, 143 LE, 144 LE, QB
Isolermatte benplass førerhus innvendig	1 800	
Isolerende dobbeltglass-sidevinduer/dørvinde førerhus	10 200	
Varmluftvarmeveksler Sirocco 3 KW under førersete	3 300	-
ALDE vannbåren varme, drives med strøm 230 V eller gass, med booster i førerhus	-	29 600
ALDE varmeveksler for oppvarming av bodelen ved hjelp av motorvarme inkl. motorforvarming	-	9 200
Pakkepris	20 400	39 900



Artikkel nr.		ikke mulig med tilvalg:	NOK inkl. 25 % mva.	Ekstra-vekt kg	I 141 LE	I 142 DB	I 143 LE	I 144 LE	I 144 QB	I 148 LE	I 149 LE	I 150 QB
Chassis Fiat Ducato												
310001	Chassisvariant Fiat Ducato f40 heavy (tillatt totalvekt 4 250 kg), inkl 16" stålfelger ¹⁰⁾		14 200	40	○	○	○	○	○	○	○	○
310125	Motorvariant 160 hk (117 kW), Euro 6d-TEMP, slagvolum 2,3 l, 4-sylindret, 380/400 Nm, inkl. ECO-Pack ⁴⁹⁾		22 100	15	○	○	○	○	○	○	○	○
310135	Motorvariant 178 hk (130 kW), Euro 6d-TEMP, slagvolum 2,3 l, 4-sylindret, 400/450 Nm, inkl. skinntrukket ratt og girkule samt ECO-Pack ⁴⁹⁾		45 800	15	○	○	○	○	○	○	○	○
310401	Automatgir 9G-tronic (for versjon Fiat Ducato f35 bare sammen med 16" aluminiumsfelger)		35 800	18	○	○	○	○	○	○	○	○
310401E	Automatgir 9G-tronic for Fiat Ducato (for versjon Fiat Ducato f35 bare sammen med 16" aluminiumsfelger) for motorvariant 140 hk inkl. ECO-Pack ⁴⁹⁾		39 000	19,5	○	○	○	○	○	○	○	○
330325	16" stålfelger Fiat i stedet for 15"		2 300	16	○	○	○	○	○	○	○	○
330330	16" aluminiumsfelger Fiat for f35 light chassis		8 100	-8	○	○	○	○	○	○	○	○
330340	16" aluminiumsfelger Fiat for f40 heavy chassis		6 100	-10	○	○	○	○	○	○	○	○
311810	Forsterket fjæring på foraksel for optimert kjørekomfort	311815	5 500	3	○	○	○	○	○	○	○	○
311815	AL-KO "ACS" High Performance foraksel	311810	13 300	3	○	○	○	○	○	○	○	○
311820	AL-KO "ALC" Level Controller bakaksel		15 700	25	-	○	-	○	○	○	○	○
310630	Ratt og girkule i skinn (standard for Fiat Ducato 2,3 l 178 hk)		2 900	-	○	○	○	○	○	○	○	○
310632	Multifunksjonsratt		2 000	0,5	○	○	○	○	○	○	○	○
331620	Tåkelys		2 800	4	○	○	○	○	○	○	○	○
331610	Hovedlyskaster i LED-teknologi		10 200	-	○	○	○	○	○	○	○	○
311400	Tilhengerfeste		16 900	60	○	○	○	○	○	○	○	○
311430	Tilhengerfeste i forbindelse med el-sykel-/scootergarasje		20 200	50	-	-	-	-	-	-	-	○
311300	Justerbare støtteben bak for stabilisering ved parkering		3 900	10	○	○	○	○	○	○	○	○
Bodel utvendig												
410965	Bodelsdør "premium two" med sentrallås og dobbelt sikkerhetslås (inkl. førerdør)		4 100	3	○	○	○	○	○	○	○	○
410520	Takmarkise i kassett aluminium, grått stoff, lengde: 4,0 m		14 300	35	○	○	○	○	○	○	○	○
410560	Takmarkise i kassett aluminium, grått stoff, lengde: 4,5 m		15 400	45	○	○	○	○	○	○	○	○
410580	Takmarkise i kassett aluminium, grått stoff, lengde: 5,0 m		17 400	50	-	-	-	-	-	○	○	○
410660	Isolermatte front- og sidevinduer utvendig		4 100	10	●	●	●	●	●	●	●	●
410700	Isolert dobbeltglass sidevinduer/dørvindu førerhus		10 200	10	●	●	●	●	●	●	●	●
410720	Stor dør til scootergarasjen på førerside		5 100	-	○	○	○	○	○	○	○	○
410114	El-sykel-/scootergarasje med patentert utvidelse av lastehøyden opptil 124 cm ⁴²⁾	610500	4 500	15	-	-	-	-	○	-	-	○
410925	Innskyvnings- og transportsystem for to el-sykler (bare sammen med tilvalg el-sykel-/scootergarasje)		6 500	20	-	-	-	-	○	-	-	○
410840	Ekstra vindu ved bakre seng på passasjersiden		3 600	2	-	○	-	-	-	-	-	-
410785	Takluke Mini-Heki over senkeseng		3 100	1	○	○	○	○	○	○	○	○
410850	Elektrisk takvifte, funksjon avtrekk og tilluft over kjøkkenseksjonen		3 600	3	○	○	○	○	○	○	○	○

○ = tilleggsutstyr X = standardutstyr - = ikke mulig ● = inkludert i pakken

c-tourer I

Artikkel nr.		ikke mulig med tilvalg:	NOK inkl. 25 % mva.	Ekstra-vekt kg	I 141 LE	I 142 DB	I 143 LE	I 144 LE	I 144 QB	I 148 LE	I 149 LE	I 150 QB
Elektrisk system												
510020	Ekstra bodelsbatteri gel 80 Ah i eksisterende batterisentral		4 100	25	○	○	○	○	○	○	○	○
510050	90 Ah Li-Ion-batteri inkludert battericomputer ⁵⁵⁾		24 500	-12,5	○	○	○	○	○	○	○	○
510081	Solcelleanlegg: 2 x 100 watt ¹²⁾		20 400	20	○	○	○	○	○	○	○	○
510101	Solcelleanlegg: 1 x 135 watt ¹²⁾		14 300	15	○	○	○	○	○	○	○	○
510255	Stikkkontaktpakke med ekstra stikkontakter (3 x 230 V) ⁴⁵⁾		3 100	1,5	○	○	○	○	○	○	○	○
510201	Alarmanlegg Carthago Security (ultralydsensorer bodel, kontaktbryter for dør og scooter garasje, panikkalarmfunksjon, aktivering blinklys, gassensor KO-gass – propan/butan-gass) ³⁵⁾		8 200	5	○	○	○	○	○	○	○	○
Gass / vann / øvrig												
610020	Truma DuoControl CS med crash-sensor, omkoblingsautomatikk og funksjon Eis-Ex		3 300	5	○	○	○	○	○	○	○	○
610021	Gassfilter for Truma Duo Control CS (bare sammen med Truma Duo Control CS)		2 800	1	○	○	○	○	○	○	○	○
610045	Komfortsystem for uttrekk av gassflasker (bare sammen med Truma Duo Control CS)		4 500	10	○	-	○	-	-	-	-	-
610140	Utedusj varm/kald i scooter garasje på passasjerside		3 000	5	○	○	○	○	○	○	○	○
610480	Oppgradering av scooter garasjen med nålefilt, lastenett		3 100	10	○	○	○	○	○	○	○	○
610500	Riflet aluminiumsgulv for scooter garasje	410114	1 500	20	○	○	○	○	○	○	○	○
Kjøkken / utstyr												
550065	Slim Tec kjøleskapskombinasjon 145 l med separat fryseskap og gassovn		6 100	18	-	-	-	○	○	-	-	-
550080	Tec-Tower kjøleskapskombinasjon 160 l med separat fryseskap og gassovn		8 100	20	-	○	-	-	-	○	○	○
550067	Gassovn med grill i underskap ^{25) 37)}		9 400	12	○	-	○	-	-	-	-	-
550287	Kaffekapselmaskin med tilkoblingssett inkl. uttrekkssystem i overskap i kjøkken med vertikal bølgeform		2 800	2	○	○	○	○	○	○	○	○
Varme/klima												
650040	Truma Combi 6E (ekstra elvarmepatron 2 x 900 Watt / 230 V)	650230	Standard	2	X	X	X	X	X	X	X	X
650230	ALDE vannbåren varme, drives med strøm 230 V eller gass, med booster i førerhus	650100	29 600	45	-	●	-	-	-	●	●	●
650240	Alde varmeveksler for oppvarming av bodelen under kjøring ved hjelp av motorvarme inkl. funksjon motorforvarming	810680 650100	9 200	13	-	●	-	-	-	●	●	●
650100	Varmeluftvarmeveksler Sirocco 3 KW under fører sete	650230	3 300	15	●	●	●	●	●	●	●	●
Multimedia												
710026	Radio/CD/DVD dobbel DIN med DAB+, Bluetooth, USB, Music-Connect med touchscreen i førerhus		5 800	5	●	●	●	●	●	●	●	●
710084	Mediasenter førerhus med DAB+, navigasjonsfunksjon og bobil-reiserute forslag ¹⁹⁾		13 900	12	○	○	○	○	○	○	○	○
710160	Carthago ryggekamerasystem med kamera-enkeltlinse integrert i endevæggen og 7" fargemonitor på siden i dashbordet		10 200	6	●	●	●	●	●	●	●	●
710180	Carthago ryggekamerasystem, dobbeltlinse og deksel på endevegg inkl. 7" fargemonitor på siden i dashbordet		16 400	7	○	○	○	○	○	○	○	○
710521	LED-flatskjerm 22" ³⁹⁾		12 200	9	●	-	●	-	-	-	-	-
710547	LED-flatskjerm 24" for TV-uttrekkssystem ³⁹⁾		12 700	10	-	-	-	●	●	-	-	-
710548	LED-flatskjerm 32" for TV-uttrekkssystem ³⁹⁾		17 400	10	-	●	-	-	-	●	●	●
910460	Ekstra TV-tilkobling i området ved bakre seng inkl. tilkoblingssett ³⁶⁾	710470	3 000	3	●	-	●	○	○	●	●	-

c-tourer I



Artikkel nr.		ikke mulig med tilvalg:	NOK inkl. 25 % mva.	Ekstra-vekt kg	I 141 LE	I 142 DB	I 143 LE	I 144 LE	I 144 OB	I 148 LE	I 149 LE	I 150 OB
Multimedia												
710481	TV-skap med spesielt TV-uttrekksystem i soverom, inkludert tilkoblingssett ³⁶⁾	910460	8 100	12	●	-	●	-	-	●	●	-
710470	LED-flatskjerm 24" med høyttaler, ved bakre seng integrert i møblene (bare i TV pakke soverom) ³⁹⁾	910460	12 700	10	●	-	●	-	-	●	●	-
710477	Forberedelse for TV-tilkobling ved bakre seng inkl. kabelsett i baldakin og deksel		2 500	3	-	-	-	-	-	-	-	●
710478	LED-flatskjerm 24" inkl. TV-holder, høyttaler og integrert kontaktbryter kabelløst integrert i TV-vegg for soverom (bare sammen med tilkoblingssett)		17 200	10	-	-	-	-	-	-	-	●
710575	Service-kamera på avløpsrør spillvannstank med visning via dobbel-DIN monitor i dashbord, (bare sammen med radio, mediasenter eller ryggekamera)		4 000	2	○	○	○	○	○	○	○	○
Satellittanlegg												
750041	Satellittanlegg Teleco Flatsat Classic 85 med CI-slot ^{12) 23)}		29 600	28	○	○	○	○	○	○	○	○
750046	Satellittanlegg Teleco Flatsat Classic 85 med Skew og Twin LNB for to TV-er ^{12) 23)}		31 700	30	○	○	○	○	○	○	○	○
Interiør												
810027	Møbelkonsept Casablanca: Møbeloverflater i bicolor-utseende av lyst treverk i kirsebærutførelse og høyglans elfenben		6 100	-	○	○	○	○	○	○	○	○
810100	Teppe for bodel		3 600	6	○	○	○	○	○	○	○	○
810120	Teppe for førerhus		1 600	4	○	○	○	○	○	○	○	○
810440	Bortfall av senkeseng, til gjengjeld overskap hele veien rundt i førerhuset		5 900	0	○	○	○	○	○	○	○	○
810360	Senkeseng elektrisk betjent		10 100	5	○	○	○	○	○	○	○	○
810260	Bakre seng med Carawinx lamellfjærsystem i stedet for sengebunn		4 700	5	○	○	○	○	-	○	○	○
810340	Senkeseng med Carawinx lamellfjærsystem i stedet for sengebunn		4 000	5	○	○	○	○	○	○	○	○
810580	Sittegruppe som kan bygges om til sengeplass		4 400	10	-	○	○	○	○	○	○	○
810680	5. sitteplass i sidesete med 3-punkts belte ⁵⁾		8 800	10	-	○	-	-	-	○	○	○
Møbelstoff i bodel												
850040	Venezia – Antara-stoffkombinasjon		Standard	-	X	X	X	X	X	X	X	X
850060	Barcelona – Antara stoffkombinasjon		Standard	-	X	X	X	X	X	X	X	X
850120	Toulouse – Antara-stoffkombinasjon (bare sammen med møbelkonsept Casablanca)		Standard	-	X	X	X	X	X	X	X	X
850146	Ancona – tekstilskinn-stoffkombinasjon		3 700	3	○	○	○	○	○	○	○	○
850030	Malaga – tekstilskinn-stoffkombinasjon		3 700	3	○	○	○	○	○	○	○	○
850180	Delskinn Macchiato – skinn-stoffkombinasjon		13 300	7	○	○	○	○	○	○	○	○
850200	Delskinn Savannah – skinn-stoffkombinasjon	810027	13 300	7	○	○	○	○	○	○	○	○
850222	Delskinn elfenben – skinn-stoffkombinasjon		13 300	7	○	○	○	○	○	○	○	○
850242	Skinn elfenben		32 700	10	○	○	○	○	○	○	○	○
850291	Skinn sand		32 700	10	○	○	○	○	○	○	○	○
850296	Skinn Macchiato		32 700	10	○	○	○	○	○	○	○	○
850265	Skinn bicolor stone		33 700	10	○	○	○	○	○	○	○	○
850501	Carthago sovemiljø og dekorsett består av: En eller tre pynteputer (avhengig av modell), et jacquard-sengeteppe med innvevd Carthago logo-og et lakensett med nøyaktig passform for den respektive planløsningen		3 600	7	○	○	○	○	○	○	○	○

○ = tilleggsutstyr X = standardutstyr - = ikke mulig ● = inkludert i pakken

c-tourer I



Begeistringen for Carthago Liner-klassen:

Eleganse, komfort og høy kvalitet



Ekklusiv front- og bakre design:

- Carthago v-face frontdesign
- Moderne glassfiberarmert bakre del
- Carthago-baklys med dynamiske LED-blinklys



Komforttilpassede planløsninger:

- Stor L-sittegruppe med sidesete
- Separat omkleddingsrom



Dobbeltgulv med stort, oppvarmet oppbevaringsrom:

- Nyttbar høyde opptil 70 cm
- Tilgang utenfra via flere store luker. Tilgang innenfra via setet i L-sittegruppen, via sidesetet som kan slås opp og via luke i bodelsgulvet
- Stort gjennomgående lasterom med dypt nedsenket oppbevaringsrom som også kan lastes fra bodelsdøren gjennom stor luke i bodelsgulv



Uavhengighet over gjennomsnittet:

- 170 l ferskvann / 140 l spillvann
- 2 x 80 Ah batterier



AL-KO

AL-KO lavramme Carthago:

- Tillatt totalvekt inntil 4,5 t eller 5,0 t (avhengig av modell)



Carthago karosserikonstruksjon i Liner premiumklassen:

- Ytterst stabil karosserisammenføyning med bærebjelke
- Bodel helt uten treverk med RTM hardskum og isolasjonskjerne
- Innervegg i aluminium beskytter mot lynnedslag
- Mikrofiber-klima veggbelegg

Chassis

Fiat Ducato med AL-KO lavramme Carthago Spezial

- Motor: Diesel 2,3 l Multi-Jet med AdBlue (19 l), 140 hk (104 kW), 4 sylindret, 350 Nm, Euro 6d-TEMP, 6-trinns girkasse, forhjulsdrift
- Drivstofftank 90 l
- LED kjørellys
- Tåkelys
- Skvettlapper på for- og bakaksel
- 16" stålfelger (chassisvariant f40 heavy)
- Hjulcapsler med Carthago-emblem
- ABS ESP, ASR, elektronisk startspærre, Hillholder, Hill Descent Control, Traction Plus
- Airbag fører/passasjer ¹¹⁾
- Hanskerom
- Reparasjonssett Fix & Go

Karosserikonstruksjon i Liner-premiumklassen

- Yttertak og bunnplattens over- og underside av glassfiberarmert plast
- Tak-veggforbindelse via takavrundning og bærebjelke
- Sidevegger og bakvegg med aluminium utvendig og innvendig
- Isolasjonskjerne av RTM-hardskum i tak, gulv og sidevegger
- Kuldebrofri karosserisammenføyning ved hjelp av formtilpassede limte aluminiumbærebjelker med ekstra kuldestopp
- Takskinnesystem med avløp for regnvann på sidene
- Total tykkelse vegg- og tak 38 mm
- Karosseri med vern mot lynnedslag, som et Faraday-bur
- 10 års tetthetsgaranti
- Utvendige luker i originalt sideveggmateriale "Carthago Isoplus"
- Dobbel luketetning: innvendig/utvendig, utvendig tetning i sprutsikker utførelse
- Utvendige luker og bodelsdør med innfelte hengsler
- Tanklokk drivstoff plant lagt inn i sideveggen
- Sideskjørt segmentert av aluminiumsprofil
- Glassfiberarmert bakre del, dobbeltisolert, i to deler
- Carthago-baklys med dynamiske LED-blinklys
- Rammevinduer Seitz S4 med doble rammer uten kuldebroer, isolerglass, rullegardin med insektnett og plissé for mørklegging
- Bodelsdør "premium two" med dobbel sikkerhetslås, dørvinde med isolerglass, formørkningsplissé, insektgardin
- LED-belysning over bodelsdør med integrert dryppkant for regn
- Elektriske stigtrinn til bodelsdør med varselsignal
- Oppvarmet dørinnsteg med teppe til bodelen

Førerhus

- Kjøreaktivt, ekstra dypt nedsenket dashboard for tidlig øyekontakt med veibanen så nært som 2,77 m.
- Plisségardin i frontrute med isolerende hulromstruktur
- Formørkningsplissé bak sidevinduene (betjenes sideveis)
- Slett overgang fra soverom til førerhus
- Glassfiberarmert frontdeksel, tolags isolert
- Aguti "Roadliner" komfortseter for fører og passasjer, med logo i edeltreutførelse, dreibare, trukket med bodelmøbelstoff, med integrerte sikkerhetsbelter og armlener som er trukket med stoff og kan justeres på begge sider.
- Dashboard med skinntrukket formdel, praktisk sidebord samt integrert monitor for ryggekamera og to holdere for drikkeflasker
- Forheng for senkeseng, i skinnutførelse med innfelte solskjermer, LED-lysspotter og oppbevaringskap med frontluker
- Førerhusdør med dobbel sikkerhetslås, elektrisk betjent vindusheis og regnrenne
- Støvisoleringstiltak i motorrom
- Stikkontakter 230 V / 12 V / USB i førerhus-/ sittegruppeområde i front



Dobbeltgulv

- Stort oppvarmet oppbevaringsrom
- Høyde opptil hele 70 cm
- Tilgang utenfra via flere store luker.
- Tilgang innenfra via sittebenken i L-sittegruppen med patentbeslag og sidesetet som kan slås opp samt gjennom store luker i gulvet i entreen og kjøkkenseksjonen
- Sentralt gjennomgående lasterom (innvendig høyde 22 cm) med dypt nedsenket oppbevaringsrom (nyttbar høyde 46 cm)
- LED-belysning i det gjennomgående lasterommet i dobbeltgulvet

Stor scooterarasje

- Enkel lasting via nedsenket lastekant
- Scooterarasje kan belastes med inntil 350 kg
- Store garasjedører på fører- og passasjersiden
- Original bunnplate med glassfiberarmering på over- og underside, antisklibelegg
- Garasjen er frostsikkert isolert hele veien rundt og oppvarmet
- Fastsurringssystem for sikring av bagasjen via stabil bærebjelke inkl. åtte festekroker
- 230 V stikkontakt

Interiørdesign

- Møbelkonsept linea classica: Møbeloverflater i Wildbirne med hulkil og krominnfellinger
- Fronter i kjøkken og overskap i yacht-one-design høyglans-elfenben
- Møbelkonsept linea moderna: Møbeloverflater i moderne bicolor-utseende av gullakasje og fronter i høyglans elfenben med hulkil og krominnfellinger (tilvalg)

Bodel

- Ståhøyde i bodel gjennomgående 1,98 m
- L-sittegruppe med sidebenk, to 3-punkts-sikkerhetsbelter i kjøreretningen inkl. nakkestøtte
- Modell 5.3 QB SL: Sittegruppe med motstående sidesofaer og ekstra bred gjennomgang til førerhuset
- Modeller XL: XL-sittegruppe med ekstra stort bodelsbord og lang sidesofa på passasjersiden
- Panoramatakluke Heki III over sittegruppe, inkl. LED-lysspotter
- Bodelsbord kan forskyves i to retninger og dreies 360° (med fotpedal)
- Skoskap med oppbevaringssystem integrert i sittebenken
- Setestoff med flerlags skumkjerne og ryggstøttefunksjon
- Møbler med dobbel sammenføyningsteknikk "Durafix", skrudd og tapet
- Lukelukking med myk demping
- Raffroll blendingssystem med omløpende kjede på vinduene i bodelen, inkl. pyntegardiner
- Innside av tak og vegger er trukket med mikrofiber-stoff

Kjøkken

- Robust kjøkkenbenk i dekor Savannah med Corian dryppkant
- Kjøkkenbenk belyst fra undersiden med LED-lyslister
- Seks store rullelagrede "easy glide"-skuffer med selvinntrekk og myk demping
- Kjøkkenseksjon med sentral uttrekksvogn og to separate avfallsbeholdere
- Skuffseksjon inndelingssystem "flex" for individuell inndeling av skuffene
- Separat bestikkskuff med inndeling, flaskeholder
- 3-bluss kokeapparat "proff gourmet" med delt glasslokk for mer plass, robust støpejernsrist og glassbunn som lett kan rengjøres
- Rund rustfri stålvaske innfelt i kjøkkenbenken, med multifunksjonelt lokk inkl. veggstativ for ekstra arbeidsflate (ikke modell 5.3 QB SL).
- Design-vannkran av metall i høy utførelse, keramikketting og uttrekkbar dusj
- Kjøkkenvegg i dekorglass creme
- Heve/senkefunksjon for kaffemaskin fra overskap
- Kjøleskap 160 l innhold med separat fryserom, automatisk energikil-

desøk 12 V / 230 V / gassdrift

- Uttrekkbart apotekerskap (modeller 4.2 DB, 4.8 LE, 5.9 XL LE, 6.2 XL QB høyde til taket)
- Elektrisk vifte i takluke, funksjon avtrekk og tilluft
- 230 V stikkontakt

Bad / omkleddingsrom

Omkleddingsrom og romdeling

- Omkleddingsrom med låsbar romskilledør mot bodel og plisségardin mot soverommet (modell 4.2 DB)
- Omkleddingsrom: massiv skyvedør i tre foran soverom – baderomsdør som romdeling mot bodel (modeller 4.8 LE, 4.9 LE, 4.9 LE L, 5.0 QB L)
- Omkleddingsrom: uttrekkbar vegg som romdeler og TV-vegg foran soverom – baderomsdør som romdeler mot bodel (modeller 5.0 QB, 5.3 QB SL)
- Omkleddingsrom: Massiv skyvedør i tre foran soverommet (inkl. helfigurspeil) og salong (XL-modeller), fast speilvegg mot soverommet (modell 5.0 QB Suite)
- Klesskap i full høyde med to klesstenger og en hylle integrert i omkleddingsrommet (modeller 4.8 LE, 4.9 LE L, 5.0 QB L, modeller XL)

Komfortabelt badrom med separat runddusj:

- Dusj-/ badegulv med teakinnlegg i ekte tre, uttakbart for rengjøring
- Justerbar hånddusj på stangen i krom
- Takluke Mini Heki
- Vaskeservant med underskap, toalettppapirholder og speilskap

Baderom med separat dusjrom

- Dusj med vannfast dusjmatte i bodelsgulvdesign og plant innsteg (modell 5.0 QB / Suite dusjinnlegg av tre)
- Høydejusterbar hånddusj på kromstang
- Takluke for utlufting i dusjrommet
- Takluke Mini-Heki i baderommet
- Vaskeservant med underskap, toalettppapirholder og speilskap
- Dør med dobbelfunksjon som samtidig adskiller sove-/badområdet mot toalettet (ikke 5.0 QB Suite)

XL-baderom med XL-plass

- Åpent vaskeområde og designerservant
- Takluke Mini Heki
- XL-runddusj med vannfast dusjmatte i bodelsgulvdesign og plant innsteg, inkl takluke
- Høydejusterbar hånddusj på kromstang
- Additiv varmtvanns-gulvvarme: Ekstra varmeslanger i området med dobbeltgulv baderom
- Takluke Mini-Heki i toalettrommet
- Separat toalettrom med sidevindu, håndklevarmer og utvidet fotrom

Soverom

Senkeseng over førerhuset

- Klassens største sengemål 195 x 160 cm
- Todelt sengebunn og kvalitetsmadrass
- Ekstra dyp nedsenking av sengen: Innstigning via sidesetet uten stige
- Sengen ligger stabilt, uten vakling
- Nattbord og LED-lesespotter
- Skilleforheng foran senkesengen mot bodelen
- Takluke Mini Heki

Faste senger i bakre del

- Medisinsk anbefalt, punktbasert Carawinx madrasskonsept, oppvarmet og underluftet
- Kvalitets-7-soners kaldskummadrass for beste og sunneste liggekomfort
- Takluke Mini Heki
- Justerbar hodegavl (ikke modell 4.2 DB)
- Rammevinduer Seitz S4 fører- og passasjerside

Langsgående enkeltsenger

- Innstegstrapp som kan trekkes ut fremover (for bruk med utvidet liggeflate)
- Utvidelse av sengemålet med innleggsmadrass
- Integrrert TV-skap i soverom med hylle
- Klesskap med hevefunksjon under sengene og delt madrass, nedsenket i dobbeltgulvet for større innvendig høyde
- Overskap med god oppbevaringsplass hele veien rundt

Elektrisk system**Vann**

- Tanker for ferskvann og spillvann integrert i det oppvarmede dobbeltgulvet, rengjøringsåpning gjennom luke i bodelsgulv eller scooter-garasje (avhengig av modell)
- Vannavløpssentral sentralt i dobbeltgulvet.
- Trykkvannpumpesystem med lavt vedlikeholdsbehov
- Spillvannslangesett for komfortabel tømming

Gass

- Oppbevaringsrom for gassflasker plassert lavt utvendig, (2 x 11 kg gassflasker)
- Stengekran for gass i kjøkkenseksjonen

Elektrisk system

- El-sentral i scooter-garasje, inkl. batterilader, sikringer, automatisk jordfeilbryter, ladeautomatikk 16 A med automatisk utkobling ved underspenning
- Oppvarmet batterisentral, med 2 x 80 Ah gel batterier i dobbeltgulv, tilgang gjennom utvendig lasterom på passasjerside, med hovedbryter (XL-modeller i klesskap på passasjerside)
- Digitalt betjeningspanel Truma CP+ for varmluftoppvarming bak teknikkdekselet over bodelsdør (enkeltakslede modeller)

Moderne lyskonsept

- Belysningssystem med mange LED-lysspotter i førerhus, bodel og omkleddningsrom, med trinnløs dimming
- Takbaldakin med ekstra LED lysspotter og indirekte LED-belysning
- LED-markeringsslys med bakgrunnsbelysning i entreen

Varmeteknikk

- Varmluftdyser i førerhus, dashbord, dørinnsteg, bodel, dobbeltgulv og garasje
- Målrettet oppvarming av dashbordet med radiatoreffekt
- Gulvvarmeeffekt der hele dobbeltgulvet er varmet opp med klimalagringsfunksjon
- XL-modeller: Alde vannbåren varme, mange varmekonvektorer i førerhus, dashbord, bodel, dobbeltgulv og scooter-garasje
- Additiv varmtvannsgulvvarme: Ekstra varmeslanger i området med dobbeltgulv XL-baderom

Utstysversjon chic c-line superior

- Carthago Full-LED-lys (nær- og fjernlys) inkl. LED kjørellys
- Utvidet utvendig dekor
- 16" aluminiumsfelger
- Møbeloverflater i dekor Siena bicolor, overskapfronter i bodelsområde i høyglans elfenben
- Kjøkkenbenk i massiv og fugeløs corian utførelse
- Toalett Thetford C 260 med keramikkinlegg

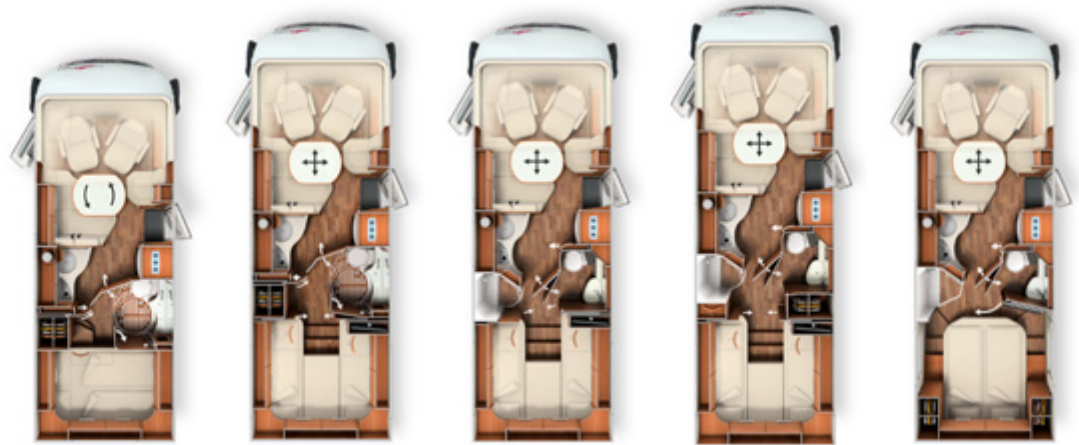

	I 4.2 DB	I 4.8 LE	I 4.9 LE	I 4.9 LE L	I 5.0 QB
Standard chassis	Fiat Ducato AL-KO lavramme 35 light	Fiat Ducato AL-KO lavramme 35 light	Fiat Ducato AL-KO lavramme 35 light	Fiat Ducato AL-KO lavramme 40 heavy	Fiat Ducato AL-KO lavramme 35 light
Standardmotor	Diesel 2,3 l (140 hk / 104 kW)	Diesel 2,3 l (140 hk / 104 kW)	Diesel 2,3 l (140 hk / 104 kW)	Diesel 2,3 l (140 hk / 104 kW)	Diesel 2,3 l (140 hk / 104 kW)
Lengde/bredde/høyde (mm) <small>1) 2) 3)</small>	6850 / 2270 / 2890	7400 / 2270 / 2890	7390 / 2270 / 2890	7770 / 2270 / 2890	7480 / 2270 / 2890
Hjulavstand (mm)	3800	4143	4143	4343	4143
Høyde i dobbeltgulv (mm)	220 / 460	220 / 460	220 / 460	220 / 460	220 / 460
Ståhøyde i bodel (mm)	1980	1980	1980	1980	1980
Hekkgarasje innvendig høyde (mm)	1200	1200	1200	1200	1150 / 1240*
Dørbredde/-høyde garasje passasjerside (mm)	1050 x 1140	1050 x 1140	1050 x 1140	1050 x 1140	1050 x 1100
Dørbredde/-høyde garasje førerside (mm)	1050 x 1140	1050 x 1140	1050 x 1140	1050 x 1140	1050 x 1100
Tekn. tillatt totalvekt (kg) ⁶⁾	3 500 / 4 500 ¹	3 500 / 4 500 ¹	3 500 / 4 500 ¹	4 250 / 4 500 ¹	3 500 / 4 500 ¹
Vekt i kjøpreklar stand (kg) ^{6) 7) 9)}	3 065	3 285	3 325	3 375	3 325
Egenvekt standard (kg) ⁸⁾	2 880	3 100	3 140	3 190	3 140
Tilhengervekt maks. (kg) ¹⁰⁾	2 000	2 000	2 000	1 800	2 000
Maksimalt antall sitteplasser under kjøring med 3-punkts-belte standard / tilvalg ⁵⁾	4 / 5 ¹⁵	4 / 5 ¹⁵	4 / 5 ¹⁵	4 / 5 ¹⁵	4 / 5 ¹⁵
Soveplasser standard / tilvalg	4 / 5	4 / 5	4 / 5	4 / 5	4 / 5
Mål bakre seng(er) (mm)	2100 x 1470	2000 / 2000 x 850	2000 / 1900 x 850	2000 / 2000 x 850	1950 x 1450
Mål senkeseng (mm)	1950 x 1600	1950 x 1600	1950 x 1600	1950 x 1600	1950 x 1600
Mål sittegruppe ombygd til seng (mm)	1950 x 1330 / 700	1950 x 1330 / 700	1950 x 1330 / 700	1950 x 1330 / 700	1950 x 1330 / 700
Kjøleskap volum / derav fryseskap (l)	160 / 30	160 / 30	160 / 30	160 / 30	160 / 30
Varmesystem	Truma Combi 6 E	Truma Combi 6 E	Truma Combi 6 E	Truma Combi 6 E	Truma Combi 6 E
Ferskvannstankvolum (l)	170	170	170	170	170
Spillvannstankvolum (l)	140	140	140	140	140
Batterikapasitet (Ah gel)	2 x 80	2 x 80	2 x 80	2 x 80	2 x 80
Stikkontakter 230 V / 12 V / USB	5 / 1 / 2	5 / 1 / 2	5 / 1 / 2	5 / 1 / 2	5 / 1 / 2
Artikkel nr.	130120	130160	130170	130179	130180

* tilvalg el-sykel-/scootergarasje

¹ Chassisvariant Fiat Ducato f40 heavy inkl. vektøkning

chic c-line I / XL



- chic c-line XL:**
- Tandemaksel, tillatt totalvekt 5 000 kg
 - Alde vannbåren varme
 - Isolert dobbeltglass i sidevinduer/dørvinu i førerhus
 - XL-baderom

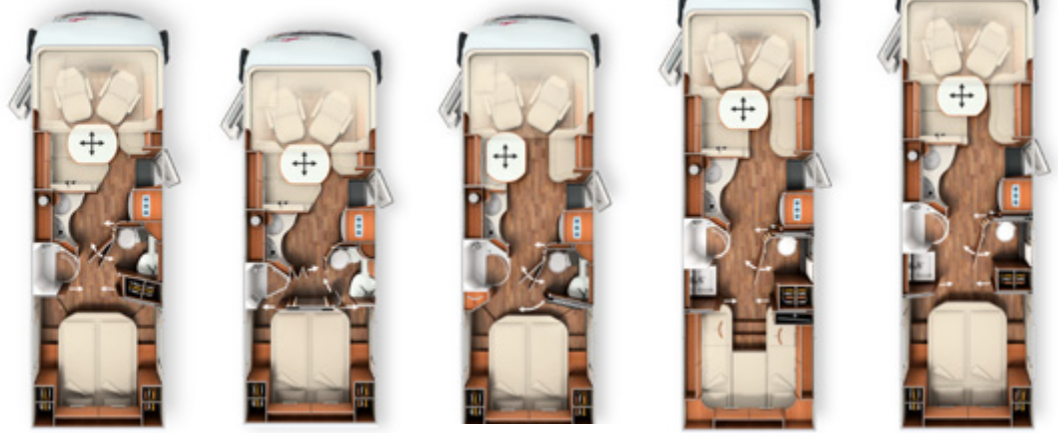

	I 5.0 QB L	I 5.0 QB Suite	I 5.3 QB SL	I 5.9 XL LE	I 6.2 XL QB
Standard chassis	Fiat Ducato AL-KO lavramme 40 heavy	Fiat Ducato AL-KO lavramme 40 heavy	Fiat Ducato AL-KO lavramme 40 heavy	Fiat Ducato AL-KO lavramme DA 40 heavy	Fiat Ducato AL-KO lavramme DA 40 heavy
Standardmotor	Diesel 2,3 l (140 hk / 104 kW)	Diesel 2,3 l (140 hk / 104 kW)	Diesel 2,3 l (140 hk / 104 kW)	Diesel 2,3 l (140 hk / 104 kW)	Diesel 2,3 l (140 hk / 104 kW)
Lengde/bredde/høyde (mm) 1) 2) 3)	7780 / 2270 / 2890	7560 / 2270 / 2890	7790 / 2270 / 2890	8400 / 2270 / 2890	8650 / 2270 / 2890
Hjulavstand (mm)	4343	4143	4343	4080 / 800	4080 / 800
Høyde i dobbeltgulv (mm)	220 / 460	220 / 460	220 / 460	220 / 460	220 / 460
Ståhøyde i bodel (mm)	1980	1980	1980	1980	1980
Hekkgarasje innvendig høyde (mm)	1150 / 1240*	1150	1150 / 1240*	1200	1150 / 1240*
Dørbredde/-høyde garasje passasjerside (mm)	1050 x 1100	1050 x 1100	1050 x 1100	1050 x 1140	1050 x 1100
Dørbredde/-høyde garasje førerside (mm)	1050 x 1100	1050 x 1100	1050 x 1100	1050 x 1140	1050 x 1100
Tekn. tillatt totalvekt (kg) ⁶⁾	4 250 / 4 500 ¹⁾	4 250 / 4 500 ¹⁾	4 250 / 4 500 ¹⁾	5 000	5 000
Vekt i kjøpreklar stand (kg) ^{6) 7) 9)}	3 375	3 375	3 365	3 835	3 855
Egenvekt standard (kg) ⁸⁾	3 190	3 190	3 180	3 650	3 670
Tilhengervekt maks. (kg) ¹⁰⁾	1 800	1 800	1 800	1 800	1 800
Maksimalt antall sitteplasser under kjøring med 3-punkts-belte standard / tilvalg ⁵⁾	4 / 5 ¹⁵⁾	4 / 5 ¹⁵⁾	4	4 / 5 ¹⁵⁾	4 / 5 ¹⁵⁾
Soveplasser standard / tilvalg	4 / 5	4 / 5	4 / 5	4 / 5	4 / 5
Mål bakre seng(er) (mm)	1950 x 1450	1950 x 1450	1950 x 1450	2000 / 2000 x 850	1950 x 1450
Mål senkeseng (mm)	1950 x 1600	1950 x 1600	1950 x 1600	1950 x 1600	1950 x 1600
Mål sittegruppe ombygd til seng (mm)	1950 x 1330 / 700	1950 x 1330 / 700	1950 x 1240 / 1020	1950 x 1330 / 700	1950 x 1330 / 700
Kjøleskap volum / derav fryseskap (l)	160 / 30	160 / 30	160 / 30	160 / 30	160 / 30
Varmesystem	Truma Combi 6 E	Truma Combi 6 E	Truma Combi 6 E	Alde VV	Alde VV
Ferskvannsvolum (l)	170	170	170	170	170
Spillvannstankvolum (l)	140	140	140	140	140
Batterikapasitet (Ah gel)	2 x 80	2 x 80	2 x 80	2 x 80	2 x 80
Stikkontakter 230 V / 12 V / USB	5 / 1 / 2	5 / 1 / 2	5 / 1 / 2	5 / 1 / 2	5 / 1 / 2
Artikkel nr.	130189	130187	130196	130200	130188

* tilvalg el-sykel-/scootergarasje

¹ Chassisvariant Fiat Ducato f40 heavy inkl. vektøkning

chic c-line I superior



Priser og tekniske data

chic c-line I superior:

- Carthago Full-LED-lys (nær- og fjernlys) inkl. LED-kjørellys
- Utvidet utvendig dekor
- Møbeloverflater i dekor Siena bicolor
- Kjøkkenbenkeplate i massiv corian-utførelse uten fuger
- Toalett Thetford C 260 med keramikkinnlegg
- 16" aluminiumsfelger

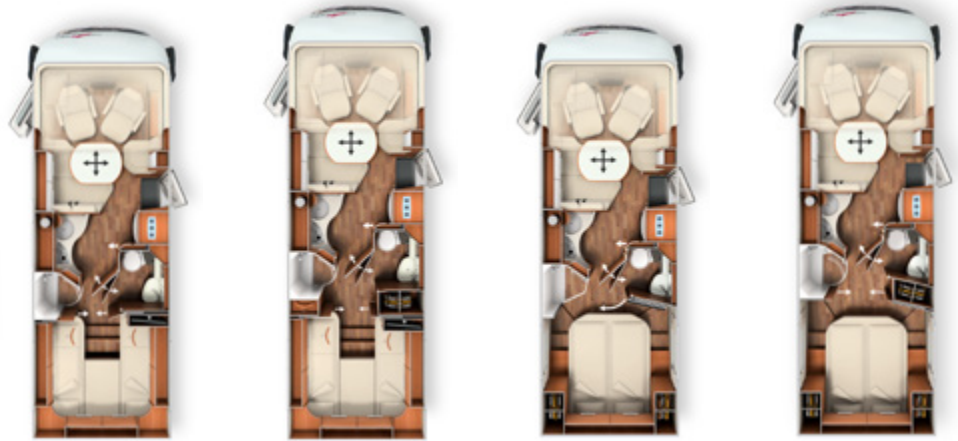

	I 4.9 LE superior	I 4.9 LE L superior	I 5.0 QB superior	I 5.0 QB L superior
Standard chassis	Fiat Ducato AL-KO lavramme 35 light	Fiat Ducato AL-KO lavramme 40 heavy	Fiat Ducato AL-KO lavramme 35 light	Fiat Ducato AL-KO lavramme 40 heavy
Standardmotor	Diesel 2,3 l (140 hk / 104 kW)	Diesel 2,3 l (140 hk / 104 kW)	Diesel 2,3 l (140 hk / 104 kW)	Diesel 2,3 l (140 hk / 104 kW)
Lengde/bredde/høyde (mm) ¹⁾²⁾³⁾	7390 / 2270 / 2890	7770 / 2270 / 2890	7480 / 2270 / 2890	7780 / 2270 / 2890
Hjulavstand (mm)	4143	4343	4143	4343
Høyde i dobbeltgulv (mm)	220 / 460	220 / 460	220 / 460	220 / 460
Ståhøyde i bodel (mm)	1980	1980	1980	1980
Hekkgarasje innvendig høyde (mm)	1200	1200	1150 / 1240*	1150 / 1240*
Dørbredde/-høyde garasje passasjerside (mm)	1050 x 1140	1050 x 1140	1050 x 1100	1050 x 1100
Dørbredde/-høyde garasje førerside (mm)	1050 x 1140	1050 x 1140	1050 x 1100	1050 x 1100
Tekn. tillatt totalvekt (kg) ⁶⁾	3 500 / 4 500 ¹	4 250 / 4 500 ¹	3 500 / 4 500 ¹	4 250 / 4 500 ¹
Vekt i kjøpreklar stand (kg) ⁶⁾⁷⁾⁹⁾	3 345	3 395	3 345	3 395
Egenvekt standard (kg) ⁸⁾	3 160	3 210	3 160	3 210
Tilhengervekt maks. (kg) ¹⁰⁾	2 000	1 800	2 000	1 800
Maksimalt antall sitteplasser under kjøring med 3-punkts-belte standard / tilvalg ⁵⁾	4 / 5 ¹⁵	4 / 5 ¹⁵	4 / 5 ¹⁵	4 / 5 ¹⁵
Soveplasser standard / tilvalg	4 / 5	4 / 5	4 / 5	4 / 5
Mål bakre seng(er) (mm)	2000 / 1900 x 850	2000 / 2000 x 850	1950 x 1450	1950 x 1450
Mål senkeseng (mm)	1950 x 1600	1950 x 1600	1950 x 1600	1950 x 1600
Mål sittegruppe ombygd til seng (mm)	1950 x 1330 / 700	1950 x 1330 / 700	1950 x 1330 / 700	1950 x 1330 / 700
Kjøleskap volum / derav frysenskap (l)	160 / 30	160 / 30	160 / 30	160 / 30
Varmesystem	Truma Combi 6 E	Truma Combi 6 E	Truma Combi 6 E	Truma Combi 6 E
Ferskvannstankvolum (l)	170	170	170	170
Spillvannstankvolum (l)	140	140	140	140
Batterikapasitet (Ah gel)	2 x 80	2 x 80	2 x 80	2 x 80
Stikkontakter 230 V / 12 V / USB	5 / 1 / 2	5 / 1 / 2	5 / 1 / 2	5 / 1 / 2
Artikkel nr.	130171	130177	130181	130188

* tilvalg el-sykel-/scootergarasje

¹ Chassisvariant Fiat Ducato f40 heavy inkl. vektøkning

Art. nr.		212050
Superpakke	92 kg	
Chassis-tilvalg		
Klimaautomatikk førerhus ³³⁾		19 600
Cruise control		3 300
Seter i førerhus med justering av helningsvinkel og høyde (foran/bak)		5 100
Dashbordoppgradering med edeltreutførelse og ventiler i sølv		3 100
Justerbare støtteben bak for stabilisering ved parkering		3 900
Ladebooster ⁴⁷⁾		1 900
Bodelstilvalg		
Buss-speil "Carthago bestview" med belysning av førerhusinnsteg, buss-speilhus i bicolor svart/sølv-platina, elektrisk justering		3 600
Sentrallås førerhusdører og bodelsdør, betjenbar via radiosender i tenningsnøkkel, med funksjon "coming home" ¹⁷⁾		4 400
Oppgradering av scootergarasjen med nålefilt, pakkenett, festesystem		3 100
SOG-toalettventilasjon, utlufting over tak		3 100
Truma DuoControl CS med crash-sensor, omkoblingsautomatikk og funksjon Eis-Ex		3 300
Barskap med glassholder og glass-sett over kjøkken		3 800
USB-stikkontakt i overskap over bakre seng		1 000
Forberedelse for solcelleanlegg		2 000
Forberedelse for satellittanlegg		2 000
Forberedelse for ryggekamera (kamera med enkeltlinse)		2 000
Radio/CD/DVD dobbel DIN med DAB+, Bluetooth, USB, Music-Connect med touchscreen i førerhus, inkl. radioforberedelse, takantenne inkl. 2 høyttalere i førerhus og 2 over sittegruppe bodel, DVB-T 2 mottak ⁵⁴⁾		9 500
Carthago ryggekamerasystem med kamera-enkeltlinse integrert i endeveggen og 7" fargemonitor på siden i dashbordet		10 200
Totalpris for de enkelte tilvalg		84 900
Pakkepris		Standard
Du sparer		84 900
210330 PRISTILLEGG mediasenter inkl. DAB+ med navigasjon og bobil-reiseruteforslag ¹⁹⁾		6 200
210300 PRISTILLEGG ryggekamera med dobbeltlinse og deksel på endevegg i stedet for enkeltlinsekamera		Standard

Art. nr.		210700	210730
Kjøkken-/kaffepakke	12 kg	med kaffe-filtermaskin	med kaffe-kapselmaskin
Inverter 12 V til 230 V, 1800 watt, nettprioritetskobling		17 400	17 400
Krups filterkaffemaskin for standard kaffemaskinlift		1 300	-
Kaffekapselmaskin for standard kaffemaskinlift		-	2 800
Totalpris for de enkelte tilvalg		18 700	20 200
Pakkepris		15 200	16 600
Du sparer		3 500	3 600

Art. nr.		210451	210464
TV-pakke bodel:	15 / 18 kg	32" (Ikke modeller XL)	40" (Bare modeller XL)
TV-uttrekkssystem 32" "Quick up" inkl. tilkoblingssett, svingbart		4 700	-
LED-flatskjerm 32" ³⁹⁾		17 400	-
Elektrisk uttrekk for LED-flatskjerm		-	8 800
LED-flatskjerm 40" ³⁹⁾		-	18 400
Totalpris for de enkelte tilvalg		22 100	27 200
Pakkepris		15 400	18 400
Du sparer		6 700	8 800
210211 PRISTILLEGG satellittanlegg Teleco Flatsat Classic 85 med CI-slot ^{12) 23)}		25 600	25 600



Art. nr.	210580	210581	210584
TV-pakke soverom:	18/13/13 kg		
	Modeller I 4.8 LE, 4.9 LE / LE L, 5.9 XL LE	Modeller I 5.0 QB L, 5.0 QB Suite	Modeller I 5.0 QB, 5.3 QB SL, 6.2 XL QB
Carthago spesial TV-uttrekksystem for standard TV-skap på soverommet (kan kjøres ekstra langt ut i midtgangen) inkl. tilkoblingssett ³⁶⁾	6 900	-	-
TV-holder ved bakre seng, inkl. tilkobling ³⁶⁾	-	4 500	-
LED-flatskjerm 24" ³⁹⁾	12 700	12 700	-
Forberedelse for TV-tilkobling ved bakre seng inkl. kabelsett i baldakin og deksel ³⁶⁾	-	-	2 500
LED-flatskjerm 24" inkl. TV-holder, høyttaler og integrert kontaktbryter kabelløst integrert i TV-vegg ³⁹⁾	-	-	17 200
Totalpris for de enkelte tilvalg	19 600	17 200	19 700
Pakkepris	13 300	12 200	13 300
Du sparer	6 300	5 000	6 400
210212 PRISTILLEGG satellittanlegg Teleco Flatsat Classic 85 med Skew og Twin LNB for ekstra TV med CI-slot ^{12) 23)}	26 200	26 200	26 200

Art. nr.	210800	210805
Polarpakke	42 / 88 kg	
	Truma (Ikke XL-modeller)	ALDE (ikke XL-modeller)
Isolermatte front- og sidevinduer utvendig	4 100	4 100
Isolermatte benplass førerhus innvendig	1 800	1 800
Isolerende dobbeltglass-sidevinduer/dørvindu førerhus	10 200	10 200
Varmluftvarmeveksler Sirocco 3 KW under fører sete	3 300	-
ALDE vannbåren varme, drives med strøm 230 V eller gass, med booster i førerhus	-	29 600
ALDE varmeveksler for oppvarming av bodelen ved hjelp av motorvarme inkl. motorforvarming	-	9 200
Pakkepris	20 400	39 900

chic c-line I

Artikkel nr.		ikke mulig med tilvalg:	NOK inkl. 25 % mva.	Ekstra-vekt kg	I 4.2 DB	I 4.8 LE	I 4.9 LE	I 4.9 LEL	I 5.0 QB	I 5.0 QBL	I 5.3 QB SL	I 5.0 QB Suite	I 5.9 XL LE	I 6.2 XL QB
Chassis Fiat Ducato														
310001	Chassisvariant Fiat Ducato f40 heavy (tillatt totalvekt 4 250 kg), inkl 16" stål felger ¹⁰⁾		14 200	40	○	○	○	×	○	×	×	×	×	×
310125	Motorvariant 160 hk (117 kW), Euro 6d-TEMP, slagvolum 2,3 l, 4-sylindret, 380/400 Nm, inkl. ECO-Pack ⁴⁹⁾		22 100	15	○	○	○	○	○	○	○	○	○	○
310135	Motorvariant 178 hk (130 kW), Euro 6d-TEMP, slagvolum 2,3 l, 4-sylindret, 400/450 Nm, inkl. skinntrukket ratt og girkule samt ECO-Pack ⁴⁹⁾		45 800	15	○	○	○	○	○	○	○	○	○	○
310401	Automatgir 9G-tronic (for versjon Fiat Ducato f35 bare sammen med 16" aluminiumsfelger)		35 800	18	○	○	○	○	○	○	○	○	○	○
310401E	Automatgir 9G-tronic (for versjon Fiat Ducato f35 bare sammen med 16" aluminiumsfelger) for motorvariant 140 hk inkl. ECO-Pack ⁴⁹⁾		39 000	19,5	○	○	○	○	○	○	○	○	○	○
330325	16" stål felger Fiat i stedet for 15"		2 300	16	○	○	○	-	○	-	-	-	-	-
330330	16" aluminiumsfelger Fiat for f35 light-chassis (standard c-line superior)		8 100	-8	○	○	○	-	○	-	-	-	-	-
330340	16" aluminiumsfelger Fiat for f40 heavy-chassis (standard c-line superior)		6 100	-10	○	○	○	○	○	○	○	○	-	-
330345	16" aluminiumsfelger Fiat for f40 heavy-chassis (tandemaksel)		10 200	-15	-	-	-	-	-	-	-	-	○	○
311810	Forsterket fjæring på foraksel for optimert kjørekomfort	311815	5 500	3	○	○	○	○	○	○	○	○	○	○
311815	AL-KO "ACS" High Performance foraksel	311810	13 300	3	○	○	○	○	○	○	○	○	○	○
311820	AL-KO "ALC" Level Controller bakaksel		15 700	25	○	○	○	○	○	○	○	○	-	-
330480	Vektøkning fra 4 250 kg til 4 500 kg på chassis heavy		3 000	-	○	○	○	○	○	○	○	○	-	-
330840	AL-KO Air Premium X2, full luftfjæring på bakaksel med funksjon heve/senke ¹³⁾		36 400	45	○	○	○	○	○	○	○	○	-	-
330860	AL-KO Air Premium X2, full luftfjæring på bakaksel med funksjon heve/senke (tandemaksel) ¹³⁾		49 900	60	-	-	-	-	-	-	-	-	○	○
330880	AL-KO Air Premium X4, 4-kanals full luftfjæring på bak- og foraksel med automatisk nivellering ^{13) 20)}		88 000	50	-	○	○	○	○	○	○	○	-	-
330900	AL-KO Air Premium X4, 4-kanals full luftfjæring på bak- og foraksel med automatisk nivellering (tandemaksel) ^{13) 20)}		108 600	82	-	-	-	-	-	-	-	-	○	○
331341	AL-KO HY4 hydrauliske støtteben med automatisk nivellering foran og bak ^{46) 48)}		73 700	70	○	○	○	○	○	○	○	○	○	○
310630	Ratt og girkule i skinn (standard for Fiat Ducato 2,3 l 178 hk)		2 900	-	○	○	○	○	○	○	○	○	○	○
310632	Multifunksjonsratt		2 000	0,5	○	○	○	○	○	○	○	○	○	○
330070	Varmesete førerhus (fører-/passasjerse)		7 100	2	○	○	○	○	○	○	○	○	○	○
331610	Hovedlyskastere med LED-teknologi (ikke c-line superior)		10 200	-	○	○	○	○	○	○	○	○	○	○
311400	Tilhengerfeste		16 900	60	○	○	○	○	○	○	○	○	○	○
311430	Tilhengerfeste i forbindelse med el-sykel-/scootergarasje		20 200	50	-	-	-	-	○	○	○	-	-	○
Bodel utvendig														
410150	Ekstra sikkerhetslåser i førerhusdør og bodelsdør		5 900	2	○	○	○	○	○	○	○	○	○	○
410260	Utvendig fargekombinasjon "silverline" (førerhus og bodel i sølv) ²¹⁾		32 700	1	○	○	○	○	○	○	○	○	○	○
410560	Takmarkise i kassett aluminium, grått stoff, lengde: 4,5 m		15 400	45	○	○	○	○	○	○	○	○	○	○
410580	Takmarkise i kassett aluminium, grått stoff, lengde: 5,0 m		17 400	50	-	○	○	○	○	○	○	○	○	○
410601	Takmarkise i kassett aluminium, grått stoff, lengde: 5,5 m		19 600	55	-	-	-	○	-	○	○	○	○	○
410640	Elektrisk takmarkise (230 V) kassett aluminium, grått stoff, lengde: 5,5 m ⁴³⁾		24 500	60	-	-	-	○	-	○	○	○	○	○
410670	Takmarkise i kassett aluminium, grått stoff, lengde: 6,0 m		21 700	60	-	-	-	-	-	-	-	-	○	○
410660	Isolermatte front- og sidevinduer utvendig		4 100	10	●	●	●	●	●	●	●	●	●	●
410700	Isolert dobbeltglass sidevinduer/dørvindu førerhus		10 200	10	●	●	●	●	●	●	●	●	×	×
410114	El-sykel-/scootergarasje med patentert utvidelse av lastehøyden opptil 124 cm ⁴²⁾	610500	4 500	15	-	-	-	-	○	○	○	-	-	○
410925	Innskyvnings- og transportsystem for to el-sykler (bare sammen med tilvalg el-sykel-/scootergarasje)		6 500	20	-	-	-	-	○	○	○	-	-	○

○ = tilleggsutstyr X = standardutstyr - = ikke mulig ● = inkludert i pakken



Artikkel nr.		ikke mulig med tilvalg:	NOK inkl. 25 % mva.	Ekstravekt kg	I 4.2 DB	I 4.8 LE	I 4.9 LE	I 4.9 LEL	I 5.0 QB	I 5.0 QBL	I 5.3 QB SL	I 5.0 QB Suite	I 5.9 XL LE	I 6.2 XL QB
Elektrisk system														
510051	90 Ah Li-Ion-batteri inkludert battericomputer ⁵⁵⁾		22 500	-37,5	○	○	○	○	○	○	○	○	○	○
510052	90 Ah Li-Ion-batteri nr. 2, totalt 180 Ah, inkludert battericomputer ⁵⁵⁾		22 500	12,5	○	○	○	○	○	○	○	○	○	○
510081	Solcelleanlegg: 2 x 100 watt ¹²⁾		20 400	20	○	○	○	○	○	○	○	○	○	○
510101	Solcelleanlegg: 1 x 135 watt ¹²⁾		14 300	15	○	○	○	○	○	○	○	○	○	○
510180	Strømomformer 12 V til 230 V, 1.800 W med nettprioritetskobling		17 400	10	●	●	●	●	●	●	●	●	●	●
510255	Stikkkontaktpakke med ekstra stikkontakter (3 x 230 V) ⁴⁵⁾		3 100	1,5	○	○	○	○	○	○	○	○	○	○
510201	Alarmanlegg Carthago Security (ultralysensorer bodel, kontaktbryter dør og scooterarasje, panikkalarmfunksjon, aktivering blinklys, gassensor KO-gass - propan/butan-gass) ³⁵⁾		8 200	5	○	○	○	○	○	○	○	○	○	○
510212	Truma iNet-system for fjernkontroll av varme, klimaanlegg (tilvalg – hvis kompatibel) inkl. to Truma LevelControl-sensorer (sjekke gassfyllnivå), app-styrt		7 500	1	○	○	○	○	○	○	○	○	○	○
Gass / vann / øvrig														
610021	Gassfilter for Truma DuoControl CS		2 800	1	○	○	○	○	○	○	○	○	○	○
610120	Utvendig gasstilkobling bak luke i dobbeltgulv på passasjerside		2 400	5	○	○	○	○	○	○	○	○	○	○
610140	Utedusj varm/kald i scooterarasje på passasjerside		3 000	5	○	○	○	○	○	○	○	○	○	○
610220	Toalett Thetford C 260 med keramikkinnsett og 3-trinns nivåindikator (standard c-line superior)		1 600	5	○	○	○	○	○	○	○	○	○	○
610500	Riflet aluminiumsgulv for scooterarasje	410114	1 500	20	○	○	○	○	○	○	○	○	○	○
610520	Safe (montert i dobbeltgulvet, avhengig av modell)		4 300	10	○	○	○	○	○	○	○	○	○	○
Kjøkken / utstyr														
550080	Tec-Tower kjøleskapskombinasjon 160 l med separat fryse-skap og gassovn		8 100	20	○	○	○	○	○	○	○	○	○	○
550240	Krups filterkaffemaskin for standard kaffemaskinlift		1 300	2	●	●	●	●	●	●	●	●	●	●
550286	Kaffekapselmaskin med tilkoblingssett for standard kaffemaskinlift		2 800	2	●	●	●	●	●	●	●	●	●	●
Varme/klima														
650040	Truma Combi 6E (ekstra elvarmepatron 2 x 900 Watt / 230 V)	650230	Standard	2	X	X	X	X	X	X	X	X	-	-
650230	ALDE vannbåren varme, drives med strøm 230 V eller gass, med booster i førerhus	650100	29 600	45	●	●	●	●	●	●	●	●	X	X
650240	Alde varmeveksler for oppvarming av bodelen under kjøring ved hjelp av motorvarme inkl. funksjon motorforvarming	810680 650100	9 200	13	●	●	●	●	●	●	●	●	○	○
650260	Klimaanlegg montert i tak Truma Aventa comfort ¹⁴⁾		23 500	30	○	○	○	○	○	○	○	○	○	○
650100	Varmluftvarmeveksler Sirocco 3 KW under fører sete	650230	3 300	15	●	●	●	●	●	●	●	●	-	-
Multimedia														
710084	Mediasenter førerhus med DAB+, navigasjonsfunksjon og mobil-reiseruteforslag ¹⁹⁾		13 900	12	○	○	○	○	○	○	○	○	○	○
710180	Carthago ryggekamerasystem, dobbeltlinse og deksel på endevegg inkl. 7" fargemonitor på siden i dashbordet		Standard	7	X	X	X	X	X	X	X	X	X	X
710548	LED-flatskjerm 32" for TV-uttrekkssystem ³⁹⁾		17 400	10	●	●	●	●	●	●	●	●	-	-
710505	LED-flatskjerm 40" inkl. elektrisk uttrekkssystem ³⁹⁾		27 100	18	-	-	-	-	-	-	-	-	●	●
910460	Ekstra TV-tilkobling i området ved bakre seng inkl. tilkoblingssett	710470	3 000	3	-	-	-	-	-	●	-	●	-	-
710471	Carthago spesial TV-uttrekkssystem for standard TV-skap i soverom (kan kjøres ut i midtgangen) inkl. tilkoblingssett ³⁶⁾		6 900	8	-	●	●	●	-	-	-	-	●	-

○ = tilleggsutstyr X = standardutstyr - = ikke mulig ● = inkludert i pakken

chic c-line I

Artikkel nr.		ikke mulig med tilvalg:	NOK inkl. 25 % mva.	Ekstra-vekt kg	I 4.2 DB	I 4.8 LE	I 4.9 LE	I 4.9 LEL	I 5.0 QB	I 5.0 QBL	I 5.3 QB SL	I 5.0 QB Suite	I 5.9 XL LE	I 6.2 XL QB
Multimedia														
710470	LED-flatskjerm 24" med høyttaler, ved bakre seng integrert i møblene (modell 5.0 QB S, henholdsvis bare i TV-pakke soverom) ³⁶⁾	910460	12 700	10	-	●	●	●	-	-	-	-	●	-
710477	Forberedelse for TV-tilkobling ved bakre seng inkl. kabelsett i baldakin og deksel		2 500	3	-	-	-	-	●	-	●	-	-	●
710478	LED-flatskjerm 24" inkl. TV-holder, høyttaler og integrert kontaktbryter kabelløst integrert i TV-vegg for soverom (bare sammen med tilkoblingssett)		17 200	10	-	-	-	-	●	●	●	●	-	●
710575	Service-kamera på avløpsrør spillvannstank med visning via dobbel-DIN monitor i dashbord, (bare sammen med radio, mediasenter eller ryggekamera)		4 000	2	○	○	○	○	○	○	○	○	○	○
Satellittanlegg														
750041	Satellittanlegg Teleco Flatsat Classic 85 med CI-slot ^{12) 23)}		29 600	28	○	○	○	○	○	○	○	○	○	○
750046	Satellittanlegg Teleco Flatsat Classic 85 med Skew og Twin LNB for to TV-er ^{12) 23)}		31 700	30	○	○	○	○	○	○	○	○	○	○
Interiør														
810029	Møbelkonsept linea moderna: Møbeloverflater i moderne bicolor-utseende av gullakasje og fronter i høyglans elfenben med hulkil og krominnfellinger (ikke c-line superior)		7 700	-	○	○	○	○	○	○	○	○	○	○
810100	Teppe for bodel		3 600	6	○	○	○	○	○	○	○	○	○	○
810120	Teppe for førerhus		1 600	4	○	○	○	○	○	○	○	○	○	○
810465	"Sky Dream komfort" med overskap hele veien rundt over sittegruppe og førerhus, to store panorama-takvinduer integrert i nedhengt designer-himling med indirekte ambiencebelysning, i stedet for senkeseng		20 400	10	○	○	○	○	○	○	-	○	○	○
810440	Bortfall av senkeseng, til gjengjeld overskap hele veien rundt i førerhuset		5 900	-	○	○	○	○	○	○	○	○	○	○
810360	Senkeseng elektrisk betjent		10 100	5	○	○	○	○	○	○	○	○	○	○
810340	Senkeseng med Carawinx lamellfjærsystem i stedet for sengebunn		4 000	5	○	○	○	○	○	○	○	○	○	○
810580	Sittegruppe som kan bygges om til sengeplass		4 400	10	○	○	○	○	○	○	○	○	○	○
810684	Sittegruppe med forkortet L-ben for bredere gjennomgang til førerhuset (som i c-tourer)		2 600	-	○	○	○	○	○	○	-	○	-	-
810680	5. sitteplass i sidesete med 3-punkts belte ⁵⁾		8 800	10	○	○	○	○	○	○	-	○	○	○
Møbelstoff i bodel														
850040	Venezia – Antara-stoffkombinasjon	810029	Standard	-	X	X	X	X	X	X	X	X	X	X
850060	Barcelona – Antara stoffkombinasjon		Standard	-	X	X	X	X	X	X	X	X	X	X
850100	Toulouse – Antara-stoffkombinasjon		Standard	-	X	X	X	X	X	X	X	X	X	X
850146	Ancona – tekstilskinn-stoffkombinasjon		3 700	3	○	○	○	○	○	○	○	○	○	○
850030	Malaga – tekstilskinn-stoffkombinasjon		3 700	3	○	○	○	○	○	○	○	○	○	○
850180	Delskinn Macchiato – skinn-stoffkombinasjon		13 300	7	○	○	○	○	○	○	○	○	○	○
850200	Delskinn Savannah – skinn-stoffkombinasjon		13 300	7	○	○	○	○	○	○	○	○	○	○
850222	Delskinn elfenben – skinn-stoffkombinasjon		13 300	7	○	○	○	○	○	○	○	○	○	○
850242	Skinn elfenben		32 700	10	○	○	○	○	○	○	○	○	○	○
850291	Skinn sand		32 700	10	○	○	○	○	○	○	○	○	○	○
850296	Skinn Macchiato		32 700	10	○	○	○	○	○	○	○	○	○	○
850265	Skinn bicolor stone	810029	33 700	10	○	○	○	○	○	○	○	○	○	○
850501	Carthago sovemiljø og dekorsett består av: En eller tre pynteputer (avhengig av modell), et jacquard-sengeteppe med innvevd Carthago logo-og et lakensett med nøyaktig passform for den respektive planløsningen		3 600	7	○	○	○	○	○	○	○	○	○	○

○ = tilleggsutstyr X = standardutstyr - = ikke mulig ● = inkludert i pakken



Best i Carthago Liner-klassen:

Mer komfort, mer entusiasme, mer uavhengighet



Ekklusivt utvendig design:

- Carthago med LED-hovedlys
- Moderne glassfiberarmert bakre del
- Carthago-baklys med dynamiske LED-blinklys



Bodelskonsept:

- Two-level romkonsept med ståhøyde i bodelsområdet: 2,11 m
- Romslig og komfortabel rund sittegruppe i front for inntil 6 personer



Dobbeltgulv med stort, oppvarmet oppbevaringsrom:

- Nyttbar høyde opptil 70 cm
- Tilgang utenfra via flere store luker, komfortabel tilgang innenfra via setet i den runde sittegruppen, via sidesetet som kan slås opp og via stor luke i bodelsgulvet
- Stort, sentralt gjennomgående lasterom (innvendig høyde 22 cm), dypt nedsenket oppbevaringsrom (nyttbar høyde 46 cm), enkelt lastbar gjennom bodelsdøren via stor oppstillbar luke i bodelsgulv
- Oppvarmet dobbeltgulv



Maksimal kapasiteter for uavhengighet:

- 235 l ferskvann / 185 l spillvann
- 2 x 80 Ah batterier (kan utvides til 3 x 80 Ah eller 90 Ah Li-Ion-batterier)
- Alde vannbåren varme



AL-KO

AL-KO lavramme Carthago spesial:

- Fiat Ducato AL-KO 2-akslers opptil 4,8 t¹ / 3-akslers opptil 5,4 t¹ tillatt totalvekt
- Mercedes-Benz AL-KO 2-akslers opptil 4,5 t / 3-akslers opptil 5,5 t tillatt totalvekt



AL-KO

Alternativ chassisvariant Mercedes-Benz Sprinter:

- AL-KO lavrammechassis med bred sporvidde
- Tillatt totalvekt 4,5 t / 5,5 t
- Mest moderne sikkerhets- og assistent-systemer (delvis tilvalg)
- Moderne førerhus
- Topp moderne infotainmentsystem MBUX (tilvalg)

Basiskjøretøy

Fiat Ducato med AL-KO lavramme Carthago Spezial

- Motor: Diesel 2,3 l Multi-Jet med AdBlue (19 l), 140 hk (104 kW), 4 sylindret, 350 Nm, Euro 6d-TEMP, 6-trinns girkasse, forhjulsdriфт
- Drivstofftank 90 l
- Carthago Full-LED-lys (nær- og fjernlys) inkl. LED kjørellys
- Tåkelys
- Skvettlapper på for- og bakaksel
- Forsterket fjær på foraksel med aksellastøkning til 2 300 kg
- 16" stålfelger inkl. hjulkapsler med Carthago-emblem
- Airbag fører/passasjer¹¹⁾
- ABS, ESP, ASR, elektronisk startspærre, Hillholder, Hill Descent Control, Traction Plus
- Hanskerom
- Reparasjonssett Fix & Go

Mercedes-Benz Sprinter med AL-KO lavramme Carthago Spezial

- Motor: Diesel 2,2 l med AdBlue (22 l), 143 hk (105 kW), 4 sylindret, 330 Nm, Euro 6c, 6-trinns girkasse, forhjulsdriфт
- Drivstofftank 65 l
- Carthago Full-LED-lys (nær- og fjernlys) inkl. LED kjørellys
- Tåkelys
- Skvettlapper på for- og bakaksel
- Forsterket fjær på foraksel med aksellastøkning til 2,1 t.
- Sporviddeøkning foraksel
- 16" stålfelger inkl. hjulkapsler original Mercedes-Benz
- Airbag fører/passasjer¹¹⁾
- Sidevindsassistent (enakslede modeller), bakkestarthjelp, ABS, ASR, EBV, ESP
- Nøkkelløs start, inkl start/stopp-knapp
- Koppholder, hanskerom passasjerside
- Automatisk styring av kjørellys
- Mercedes-Benz nødoppkallsystem, bistand ved driftstans
- EFB-batteri 12 V / 92 Ah
- Reparasjonssett Fix & Go

Karosserikonstruksjon i Liner-premiumklassen

- Yttertak og bunnplattens over- og underside av glassfiberarmert plast
- Tak-veggforbindelse via takavrundning og bærebjelke
- Sidevegger og bakvegg med aluminium utvendig og innvendig
- Isolasjonskjerne av RTM-hardskum i tak, gulv og sidevegger
- Kuldebrofri karosserisammenføyning ved hjelp av formtilpassede limte aluminiumbærebjelker med ekstra kuldestopp
- Takskinnesystem med avløp for regnvann på sidene
- Total tykkelse vegg- og tak 38 mm
- Karosseri med vern mot lynnedslag, som et Faraday-bur
- 10 års tetthetsgaranti
- Utvendige luker i originalt sideveggmateriale "Carthago Isoplus"
- Dobbel luketetting: innvendig/utvendig, utvendig tetning i sprutsikker utførelse
- Utvendige luker og bodelsdør med innfelte hengsler
- Tanklokk drivstoff plant lagt inn i sideveggen
- Sideskjørt segmentert av aluminiumsprofil
- Glassfiberarmert bakre del, dobbeltisolert, i to deler
- Carthago-baklys med dynamiske LED-blinklys
- Rammevinduer Seitz de Luxe, dobbeltramme uten kuldebro med isolert glass, plan ytterflate vindu, insektsnett rullegardin og formørkningsplissé
- LED-belysning over bodelsdør med integrert dryppkant for regn
- Elektriske stigtrinn til bodelsdør med varselsignal
- Oppvarmet dørinnsteg med teppe til bodelen

Førerhus

- Kjøreaktivt, ekstra dypt nedsenket dashboard for tidlig øyekontakt med veibanen så nært som 2,77 m (Mercedes-Benz ca. 3,77 m)
- Ekstra stor panoramafontrute trukket nedover
- Elektrisk frontruteplissé med programmert funksjon for skjerming av innsyn og solskjerming
- Formørkningsplissé bak sidevinduene (betjenes sideveis)
- Slett overgang fra bodel til førerhus
- Glassfiberarmert frontdeksel, tolags isolert
- Aguti "Roadliner" komfortseter for fører og passasjer, med logo i edeltreutførelse, dreibare, trukket med bodelmøbelstoff, med integrerte sikkerhetsbelter og armlener som er trukket med stoff og kan justeres på begge sider.

¹ Med forbehold om vektøkning – fortsatt uavklart ved redaksjons- carthago slutt. Ta kontakt med din forhandler for nærmere opplysninger

- Dashbord med skinntrukket formdel, praktisk sidebord samt integrert monitor for ryggekamera og flere holdere for drikkeflasker
- Forheng for senkeseng, i skinnutførelse, LED-lysspotter og oppbevaringskap med frontlucker
- Ståhøyde under senkesengen opptil 190 cm
- Sitteposisjon i førerhuset flyttet utover: bedre sikt og større gjennomgangsbredde i førerhuset
- Førerhusdør med dobbel sikkerhetslås, elektrisk betjent vindusheis og regnrenne
- Hylle/sidebord på passasjerside med to varmekonvektorer og overliggende oppbevaringsrom
- Støyisolerings tiltak i motorrom
- Stikkontakter 230 V / 12 V / USB i førerhus-/ sittegruppeområde i front

Varmekonsept for førerhus

- Isolert dobbeltglass i førerhus: Side- og dørvinduer, inkl. plissé
- Konvektorpakke med 2-trinns styrbar vifte under fører sete (booster) for målrettet oppvarming av benplassen
- Dashbordets overflate målrettet oppvarmet for ekstra varme i førerhuset (radiatoreffekt): integrerte varmekonvektorer med ledeplate for sirkulasjon (doble varmekonvektorer på fører- og passasjerside)
- Dørinnsteg til førerhus: målrettet oppvarming med ekstra konvektor

Dobbeltgulv

- Stort oppvarmet oppbevaringsrom
- Høyde opptil hele 70 cm
- Tilgang utenfra via flere store luker.
- Tilgang innenfra via sittebenken i den runde sittegruppen med patentbeslag og sidesetet som kan slås opp samt gjennom store luker i gulvet i bodelen.
- Sentralt gjennomgående lasterom (innvendig høyde 22 cm) med dypt nedsenket oppbevaringsrom (nyttbar høyde 46 cm)
- LED-belysning i det gjennomgående lasterommet i dobbeltgulvet

Stor scooter garasje

- Enkel lasting via nedsenket lastekant
- Scootergarasje kan belastes med inntil 450 kg
- Store garasjeluker på fører- og passasjerside, støttet med gassfjærer.
- Original bunnplate med glassfiberarmering på over- og underside, antisklibelegg
- Garasjen er frostsikkert isolert hele veien rundt og oppvarmet
- Fastsurringssystem for sikring av bagasjen via stabil bærebjelke inkl. åtte festekroker
- 230 V-stikkontakt / 12 V stikkontakt
- Utedusj i scooter garasje på passasjerside (varm/kaldt) med dusjhode og tilkoblingslange

Interiørdesign

- Møbelkonsept linea chiara: Møbelflater i dekor Noce Fino med overskap- og kjøkkenfronter i høyglans-elfenben og lotushvitt, bordflater i dekor Marmo Grigio
- Møbelkonsept linea nobile: Møbelflater og overskapfronter i edeltre-dekor Noce Fino, kjøkkenfronter i bicolor-utseende høyglans-elfenben og lotushvitt, bordflater i dekor Navajo (tilvalg)

Bodel

- Stor rund sittegruppe i front med bredt sidesete, to 3-punkts-sikkerhetsbelter i kjøreretningen inkl. nakkestøtte
- XL-modeller: XL-sittegruppe med ekstra stort bodelsbord og lang sidesofa med uttrekkbar ligge-/sitteflate på passasjersiden
- Panoramatakluke Heki III over sittegruppe, inkl. LED-lysspotter
- Bodelsvindu over sidesete på passasjerside
- Luksus-bodelsbord med eksklusiv rund profil i ekte tre, kan forskyves i to retninger (betjening via fotpedal)
- Uttrekkbart skoskap med oppbevaringssystem integrert i sittebensokkelen, låses med elektrisk sentrallås i kjøkkenet
- Setestoff med flerlags skumkjerne og ryggstøttefunksjon
- Møbler med dobbel sammenføyningsteknikk "Durafix", skrudd og tappet
- Lukelukkning med myk demping
- Raffroll blendingssystem med omløpende kjede på vinduene i bodelen, inkl. pyntegardiner
- Innside av tak og vegger er trukket med mikrofiber-stoff

Kjøkken

- Benkeflate på kjøkkenet i dekor Savannah med Corian dryppkant
- Kjøkkenbenk belyst fra undersiden med LED-lyslister
- Seks store rullelagrede "easy glide"-skuffer med selvinntrekk og myk demping
- Vinkelkjøkken med uttrekkbar kjøkkenbenk som utvidelse av arbeidsplate og lett tilgjengelig oppbevaringsrom, med svingbar avfallsbeholder og flaskeholder
- Elektrisk sentrallås i kjøkkenseksjonen for kjøkkenbenk, kjøkkenskuffer, overskap i kjøkkenet, barskap og skoskap.
- Skuffseksjon inndelingssystem "flex" for individuell inndeling av skuffene
- Separat bestikkskuff med inndeling
- 3-bluss kokeapparat "proff gourmet" med delt glasslokk for mer plass, robust støpejernsrist og glassbunn som lett kan rengjøres
- Rund rustfri stålvaske innfelt i kjøkkenbenken, med multifunksjonelt lokk inkl. veggstativ for ekstra arbeidsflate.
- Design-vannkran av metall i høy utførelse, keramikktenning og uttrekkbar dusj
- Kjøkkenvegg i dekorglass creme
- Kjøleskap 153 l innhold med dørstopper på begge sider, separat fryserom, automatisk energikildesøk 12 V / 230 V / gassdrift
- Apotekerskap uttrekkbart
- Elektrisk vifte i takluke, funksjon avtrekk og tilluft
- 230 V stikkontakt

Bad / omkleddingsrom

Omkleddingsrom og romdeling

- Omkleddingsrom: massiv skyvedør av tre foran soverom – baderomsdør som romdeling mot bodel (modeller 50 LE, 51 LE)
- Omkleddingsrom: uttrekkbar vegg som romdeler og TV-vegg foran soverom – baderomsdør som romdeler mot bodel (modell 51 QB)
- Omkleddingsrom: massiv skyvedør av tre foran soverom med helfigur-speil og skyvedør i full romhøyde som romdeling mot bodel (modeller 61 XL LE, 64 XL QB)
- Kleskap i full høyde med to klesstenger og en hylle integrert i omkleddingsrommet (modeller 50 LE, 51 LE og XL-modeller)
- Omkleddingsrom med takluke Mini Heki

Komfortabelt badertrom med separat dusj (modell 51 LE)

- Romslig innvendig bad, trinnløst badegulv
- Dusj-/ badegulv med teakinlegg i ekte tre, uttakbart for dusjing
- Justerbar hånddusj på stangen i krom
- Takluke Mini Heki
- Vaskeservant med underskap, toalett-papirholder og speilskap

Baderom med separat dusjrom

- Dusjvegger i sandstein-dekor
- Regndusj med takluke, ståhøyde 1,98 m
- Dusjkar i mørkt granitt-utseende, dusjsøyle i høyglans elfenben-utseende med klesknagger
- Dusj med vannfast dusjmatte i bodelsgulvdesign og plant innsteg
- Høydejusterbar hånddusj på kromstang (ikke modell 51 QB)
- Vaskeservant med underskap, toalett-papirholder og speilskap
- Dør med dobbelfunksjon som samtidig adskiller sove-/badområdet mot toalettet

XL-baderom med XL-plass

- Åpent vaskeområde og designerservant
- Takluke Mini Heki
- Runddusj med vannfast dusjmatte i bodelsgulvdesign og plant innsteg
- Regndusj med takluke, inkl. formørkningsplissé
- Høydejusterbar hånddusj på kromstang
- Dusjkar i mørkt granitt-utseende, dusjsøyle i høyglans elfenben-utseende med klesknagger
- Dusjvegger i sandstein-dekor
- Additiv varmtvannsgulvvarme: Ekstra varmeslanger i området med dobbeltgulv baderom
- Takluke Mini-Heki i toalettrommet
- Separat toalettrom med sidevindu, håndklevarmer og utvidet fotrom

Soverom

Senkeseng over førerhuset

- Klassens største sengemål 195 x 160 cm
- Todelt sengebunn og kvalitetsmadrass
- Ekstra dyp nedsenking av sengen: Innstigning via sidesetet uten stige
- Sengen ligger stabilt, uten vakling



- Nattbord og LED-lesespotter
- Skilleforheng foran senkesengen mot bodelen
- Takluke Mini Heki

Faste senger i bakre del

- Medisinsk anbefalt, punktbasert Carawinx madrasskonsept, oppvarmet og underluftet
- Kvalitets-7-soners kaldskummadrass for beste og sunneste liggekomfort
- Takluke Mini Heki
- Justerbar hodegavl

Langsgående enkeltsenger

- Innstegstrapp som kan trekkes ut fremover (for bruk med utvidet liggeflate)
- Utvidelse av sengemålet med innleggs Madrass
- Integrrert TV-skap i soverom med hylle
- Klesskap med hevefunksjon under sengene og delt madrass, nedsenket i dobbeltgulvet for større innvendig høyde
- Ekstra lav tilgang til bakre seng (modeller 51 LE)
- Overskap med god oppbevaringsplass hele veien rundt

Elektrisk system

Vann

- Tanker for ferskvann og spillvann integrert i det oppvarmede dobbeltgulvet, rengjøringsåpning gjennom luke i bodelsgulv eller scooter-garasje (avhengig av modell)
- Tappekraner med kuleventil plassert frostsikkert i dobbeltgulvet (vannavløpssentral)
- Trykkvannpumpesystem med lavt vedlikeholdsbehov
- Slangesett for spillvann med bajonettkobling

Gass

- Oppbevaringsrom for gassflasker plassert lavt utvendig, (2 x 11 kg gassflasker)
- Stengekran for gass i kjøkkenseksjonen

Elektrisk system

- El-sentral lett tilgjengelig i scooter-garasje inkl. batterilader/sikringer/automatisk jordfeilbryter, ladeautomatikk 22 A, elektronisk regulering, utkoblingsautomatikk ved underspenning, inkl. ladefunksjon for startbatterier
- Oppvarmet batterisentral med 2 x 80 Ah gel batterier i dobbeltgulvet, tilgang fra scooter-garasjen (enkeltakslede modeller 50 LE, 51 LE, 51 QB gjennom lasterom i dobbeltgulv, passasjerside), med hovedbryter
- Multifunksjonspanel bak teknikkdekslet over inngangsdøren

Moderne lyskonsept

- Belysningsystem med mange LED-lysspotter i førerhus, bodel og omkleddningsrom, med trinnløs dimming
- Takbaldakin med ekstra LED lysspotter og indirekte LED-belysning
- LED-markeringsslys med bakgrunnsbelysning i entreen
- LED-markeringsslys i kjøkkenseksjon og sittebenkens sokkel
- LED-markeringsslys med bakgrunnsbelysning i den buede badeveggen
- Separat nattbelysning ved gulvet med LED-spotter, kan styres fra entreen og soverommet
- Trappetrinn til omkleddningsrommet med innfelt flatebelysning

TV

- TV-uttrekkssystem i sidesetets ryggstøtte og forberedelse for tilkobling for 32"

Alde vannbåren varmeteknikk:

- ALDE vannbåren varme, drives med 230 V strøm eller gass, inkl. 230 V varmepatron, varmtvannsbereder, lufteventiler, mange varmekonvektorer i førerhus, dashboard, bodel, dobbeltgulv og scooter-garasje
- Gulvvarme: Varme blir lagret i det isolerte dobbeltgulvet, varmer opp hele bodelsgulvet fra undersiden og gir dette en behagelig temperatur.
- Additiv varmtvannsgulvvarme: Ekstra varmeslanger i området med dobbeltgulv XL-baderom
- Målrettet oppvarming av dashboardet for ekstra oppvarming av førerhuset: Isolert sandwichflate under dashboardet med varmtvanns-varmeslanger for radiatoreffekt
- Booster: Konvektorpakke med 2-trinns vifte under førersetet, ekstra konvektor i dørrinnsteget

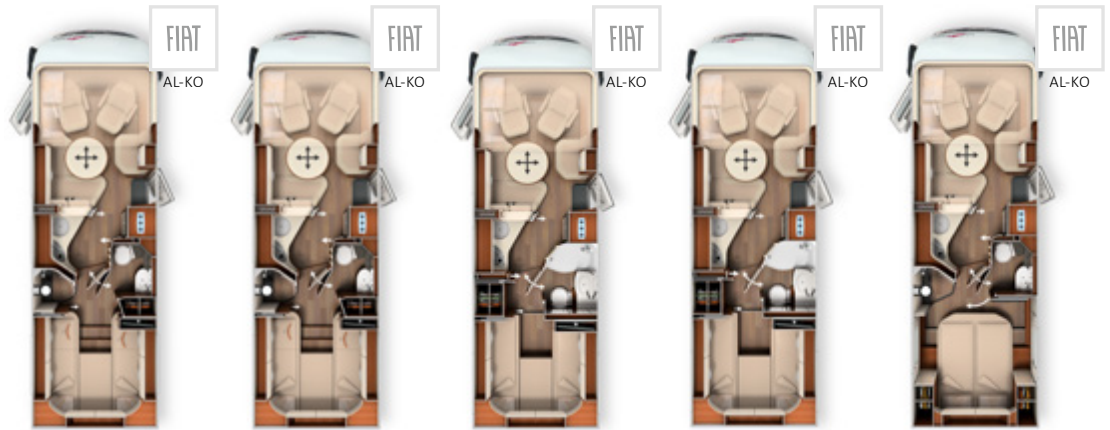

	I 50 LE	I 50 LE DA	I 51 LE	I 51 LE DA	I 51 QB
Standard chassis	Fiat Ducato AL-KO lavramme 40 heavy	Fiat Ducato AL-KO lavramme 40 heavy DA	Fiat Ducato AL-KO lavramme 40 heavy	Fiat Ducato AL-KO lavramme 40 heavy DA	Fiat Ducato AL-KO lavramme 40 heavy
Standardmotor	Diesel 2,3 l (140 hk / 104 kW)	Diesel 2,3 l (140 hk / 104 kW)	Diesel 2,3 l (140 hk / 104 kW)	Diesel 2,3 l (140 hk / 104 kW)	Diesel 2,3 l (140 hk / 104 kW)
Lengde/bredde/høyde (mm) ¹⁾ _{2) 3)}	7890 / 2270 / 3050	7890 / 2270 / 3050	7880 / 2270 / 3050	7880 / 2270 / 3050	7910 / 2270 / 3050
Hjulavstand (mm)	4543	3820 / 800	4543	3820 / 800	4543
Høyde i dobbeltgolv (mm)	220 / 460	220 / 460	220 / 460	220 / 460	220 / 460
Ståhøyde i bodel / omkleddnings-/soverom (i mm)	2110 / 1980	2110 / 1980	2110 / 1980	2110 / 1980	2110 / 1980
Hekkgarasje innvendig høyde (mm)	1320	1320	1200	1200	1120 / 1240*
Dørbredde/-høyde garasje passasjerside (mm)	1150 x 1280	1150 x 1280	1080 x 1150	1080 x 1150	1150 x 1080
Dørbredde/-høyde garasje førerside (mm)	1150 x 1280	1150 x 1280	1080 x 1150	1080 x 1150	1150 x 1080
Tekn. tillatt totalvekt (kg) ⁶⁾	4 500 / 4 800 ¹⁾	5 000 / 5 400 ¹⁾	4 500 / 4 800 ¹⁾	5 000 / 5 400 ¹⁾	4 500 / 4 800 ¹⁾
Vekt i kjøpreklar stand (kg) ^{6) 7) 9)}	3 745	3 885	3 685	3 815	3 755
Egenvekt standard (kg) ⁸⁾	3 530	3 670	3 470	3 600	3 540
Tilhengervekt maks. (kg) ¹⁰⁾	1 800	1 800	1 800	1 800	1 800
Maksimalt antall sitteplasser under kjøring med 3-punktsbelte standard / tilvalg ⁵⁾	4 / 5 ¹⁵⁾	4 / 5 ¹⁵⁾	4 / 5 ¹⁵⁾	4 / 5 ¹⁵⁾	4 / 5 ¹⁵⁾
Soveplasser standard / tilvalg	4 / 5	4 / 5	4 / 5	4 / 5	4 / 5
Mål bakre seng(er) (mm)	2050 / 2070 x 850	2050 / 2070 x 850	2030 / 2000 x 850	2030 / 2000 x 850	2000 x 1450
Mål senkeseng (mm)	1950 x 1600	1950 x 1600	1950 x 1600	1950 x 1600	1950 x 1600
Mål sittegruppe ombygd til seng (mm)	1950 x 1480 / 845	1950 x 1480 / 845	1950 x 1480 / 845	1950 x 1480 / 845	1950 x 1480 / 845
Kjøleskap volum / derav fryseskap (l)	153 / 29	153 / 29	153 / 29	153 / 29	153 / 29
Varmesystem	Alde VV	Alde VV	Alde VV	Alde VV	Alde VV
Ferskvannsvolum (l)	235	235	235	235	235
Spillvannstankvolum (l)	185	185	185	185	185
Batterikapasitet (Ah gel)	2 x 80	2 x 80	2 x 80	2 x 80	2 x 80
Stikkontakter 230 V / 12 V / USB	5 / 2 / 2	5 / 2 / 2	5 / 2 / 2	5 / 2 / 2	5 / 2 / 2
Artikkel nr.	132138	132148	132158	132168	132178

* tilvalg el-sykel-/scootergarasje

¹⁾ Med forbehold om vektøkning – fortsatt uavklart ved redaksjonsslutt. Ta kontakt med din forhandler for nærmere opplysninger

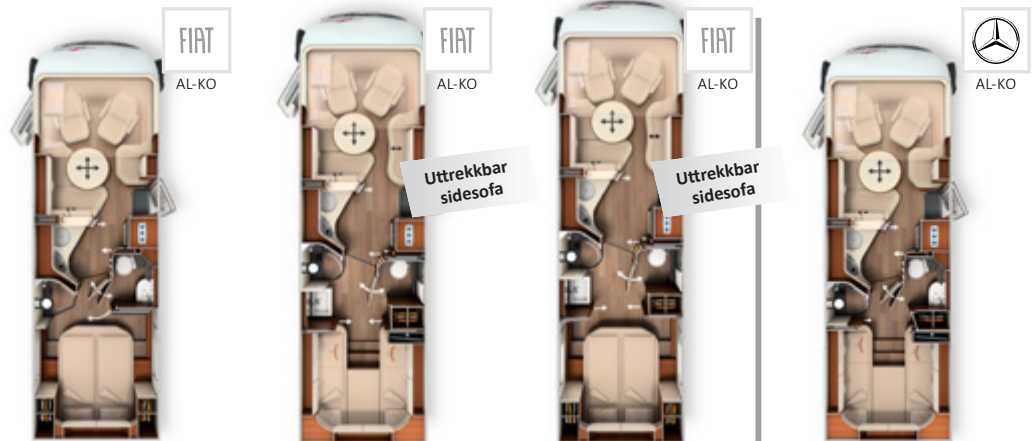

	I 51 QB DA	I 61 XL LE	I 64 XL QB	50 LE
Standard chassis	Fiat Ducato AL-KO lavramme 40 heavy DA	Fiat Ducato AL-KO lavramme 40 heavy DA	Fiat Ducato AL-KO lavramme 40 heavy DA	Mercedes-Benz Sprinter 414 CDI AL-KO lavramme
Standardmotor	Diesel 2,3 l (140 hk / 104 kW)	Diesel 2,3 l (140 hk / 104 kW)	Diesel 2,3 l (140 hk / 104 kW)	Diesel 2,2 l (143 hk / 105 kW)
Lengde/bredde/høyde (mm) ^{1) 2) 3)}	7910 / 2270 / 3050	8590 / 2270 / 3050	8840 / 2270 / 3050	8050 / 2270 / 3105
Hjulavstand (mm)	3820 / 800	4240 / 800	4240 / 800	4643
Høyde i dobbeltgulv (mm)	220 / 460	220 / 460	220 / 460	220 / 460
Ståhøyde i bodel / omkleddings-/soverom (i mm)	2110 / 1980	2110 / 1980	2110 / 1980	2110 / 1980
Hekkgarasje innvendig høyde (mm)	1120 / 1240*	1320	1120 / 1240*	1320
Dørbredde/-høyde garasje passasjerside (mm)	1150 x 1080	1110 x 1280	1150 x 1080	1150 x 1280
Dørbredde/-høyde garasje førerside (mm)	1150 x 1080	1110 x 1280	1150 x 1080	1150 x 1280
Tekn. tillatt totalvekt (kg) ⁶⁾	5 000 / 5 400 ¹⁾	5 000 / 5 400 ¹⁾	5 000 / 5 400 ¹⁾	4 500
Vekt i kjøpreklar stand (kg) ^{6) 7) 9)}	3 835	4 015	4 065	3 775**
Egenvekt standard (kg) ⁸⁾	3 620	3 800	3 850	3 560**
Tilhengervekt maks. (kg) ¹⁰⁾	1 800	1 800	1 800	2 000
Maksimalt antall sitteplasser under kjøring med 3-punkts-belte standard / tilvalg ⁵⁾	4 / 5 ¹⁵⁾	4 / 5 ¹⁵⁾	4 / 5 ¹⁵⁾	4 / 5 ¹⁵⁾
Soveplasser standard / tilvalg	4 / 5	4 / 5	4 / 5	4 / 5
Mål bakre seng(er) (mm)	2000 x 1450	2000 / 2000 x 850	2000 x 1450	2050 / 2070 x 850
Mål senkeseng (mm)	1950 x 1600	1950 x 1600	1950 x 1600	1950 x 1600
Mål sittegruppe ombygd til seng (mm)	1950 x 1480 / 845	1950 x 1480 / 845	1950 x 1480 / 845	1950 x 1480 / 845
Kjøleskap volum / derav fryseskap (l)	153 / 29	153 / 29	153 / 29	153 / 29
Varmesystem	Alde VV	Alde VV	Alde VV	Alde VV
Ferskvannsvolum (l)	235	235	235	235
Spillvannstankvolum (l)	185	185	185	185
Batterikapasitet (Ah gel)	2 x 80	2 x 80	2 x 80	2 x 80
Stikkontakter 230 V / 12 V / USB	5 / 2 / 2	5 / 2 / 2	5 / 2 / 2	5 / 2 / 2
Artikkel nr.	132188	132212	132222	132438

* tilvalg el-sykel-/scootergarasje

** Vektangivelsene foreligger ikke ved redaksjonsslutt.

Angivelsene er teoretisk anslåtte verdier med forbehold.

¹⁾ Med forbehold om vektøkning – fortsatt uavklart ved redaksjonsslutt. Ta kontakt med din forhandler for nærmere opplysninger

chic e-line I Mercedes-Benz Sprinter



Priser og tekniske data

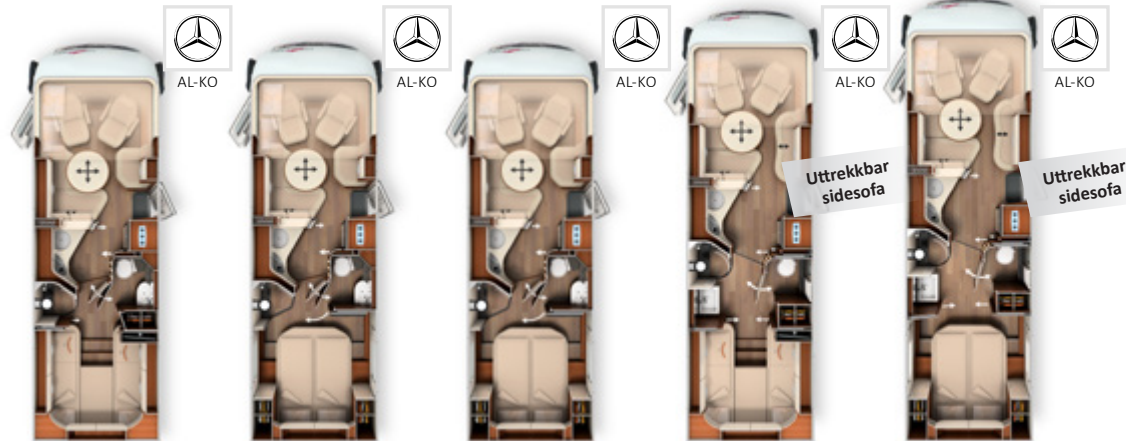

	50 LE DA	51 QB	51 QB DA	61 XL LE	64 XL QB
Standard chassis	Mercedes-Benz Sprinter 414 CDI AL-KO lavramme DA	Mercedes-Benz Sprinter 414 CDI AL-KO lavramme	Mercedes-Benz Sprinter 414 CDI AL-KO lavramme DA	Mercedes-Benz Sprinter 414 CDI AL-KO lavramme DA	Mercedes-Benz Sprinter 414 CDI AL-KO lavramme DA
Standardmotor	Diesel 2,2 l (143 hk / 105 kW)	Diesel 2,2 l (143 hk / 105 kW)	Diesel 2,2 l (143 hk / 105 kW)	Diesel 2,2 l (143 hk / 105 kW)	Diesel 2,2 l (143 hk / 105 kW)
Lengde/bredde/høyde (mm) ^{1) 2) 3)}	8050 / 2270 / 3105	8070 / 2270 / 3105	8070 / 2270 / 3105	8740 / 2270 / 3105	8990 / 2270 / 3105
Hjulavstand (mm)	3920 / 800	4643	3920 / 800	4340 / 800	4340 / 800
Høyde i dobbeltgulv (mm)	220 / 460	220 / 460	220 / 460	220 / 460	220 / 460
Ståhøyde i bodel / omkleddings-/soverom (i mm)	2110 / 1980	2110 / 1980	2110 / 1980	2110 / 1980	2110 / 1980
Hekkgarasje innvendig høyde (mm)	1320	1120 / 1240*	1120 / 1240*	1320	1120 / 1240*
Dørbredde/-høyde garasje passasjerside (mm)	1150 x 1280	1150 x 1080	1150 x 1080	1110 x 1280	1150 x 1080
Dørbredde/-høyde garasje førerside (mm)	1150 x 1280	1150 x 1080	1150 x 1080	1110 x 1280	1150 x 1080
Tekn. tillatt totalvekt (kg) ⁶⁾	5 000 / 5 500 ¹⁾	4 500	5 000 / 5 500 ¹⁾	5 000 / 5 500 ¹⁾	5 000 / 5 500 ¹⁾
Vekt i kjøpreklar stand (kg) ^{6) 7) 9)}	3 915**	3 785**	3 865**	4 045**	4 095**
Egenvekt standard (kg) ⁸⁾	3 700**	3 570**	3 650**	3 830**	3 880**
Tilhengervekt maks. (kg) ¹⁰⁾	2 000	2 000	2 000	2 000	2 000
Maksimalt antall sitteplasser under kjøring med 3-punkts-belte standard / tilvalg ⁵⁾	4 / 5 ¹⁵⁾	4 / 5 ¹⁵⁾	4 / 5 ¹⁵⁾	4 / 5 ¹⁵⁾	4 / 5 ¹⁵⁾
Soveplasser standard / tilvalg	4 / 5	4 / 5	4 / 5	4 / 5	4 / 5
Mål bakre seng(er) (mm)	2050 / 2070 x 850	2000 x 1450	2000 x 1450	2000 / 2000 x 850	2000 x 1450
Mål senkeseng (mm)	1950 x 1600	1950 x 1600	1950 x 1600	1950 x 1600	1950 x 1600
Mål sittegruppe ombygd til seng (mm)	1950 x 1480 / 845	1950 x 1480 / 845	1950 x 1480 / 845	1950 x 1480 / 845	1950 x 1480 / 845
Kjøleskap volum / derav fryseskap (l)	153 / 29	153 / 29	153 / 29	153 / 29	153 / 29
Varmesystem	Alde VV	Alde VV	Alde VV	Alde VV	Alde VV
Ferskvannsvolum (l)	235	235	235	235	235
Spillvannstankvolum (l)	185	185	185	185	185
Batterikapasitet (Ah gel)	2 x 80	2 x 80	2 x 80	2 x 80	2 x 80
Stikkontakter 230 V / 12 V / USB	5 / 2 / 2	5 / 2 / 2	5 / 2 / 2	5 / 2 / 2	5 / 2 / 2
Artikkel nr.	132448	132478	132488	132412	132422

chic e-line I

* tilvalg el-sykel-/scootergarasje

** Vektangivelsene foreligger ikke ved redaksjonsslutt.

Angivelsene er teoretisk anslåtte verdier med forbehold.

¹⁾ Med forbehold om vektøkning – fortsatt uavklart ved redaksjonsslutt. Ta kontakt med din forhandler for nærmere opplysninger

Art. nr.	212080	212085	212086
Superpakke	Fiat EA / DA	Mercedes-Benz EA	Mercedes-Benz DA
Chassis-tilvalg			
Klimaautomatikk førerhus (Mercedes-Benz: helautomatisk klimaanlegg THERMOTRONIC) ³³⁾	19 600	28 900	28 900
Cruise control	3 300	4 200	4 200
Automatgir 9G-Tronic inkl. hold-funksjon	-	-	28 000
Drivstofftank 92 liter	-	4 000	4 000
Skintrukket ratt med tilvalg multifunksjonsknapper (for manuell girkasse inkl. skintrukket girspak)	-	3 300	3 300
Kombiinstrument med fargeskjerm	-	4 600	4 600
Regnsensor	-	1 800	1 800
Elektrisk parkeringsbrems	-	4 000	4 000
Seter i førerhus med justering av helningsvinkel og høyde (foran/bak)	5 100	5 100	5 100
Dashbordoppgradering med edeltreutførelse og ventilert i bronse	3 100	-	-
Justerbare støtteben bak for stabilisering ved parkering	3 900	3 900	3 900
Ladebooster ⁴⁷⁾	1 900	1 900	1 900
Bodelstilvalg			
Buss-speil "Carthago bestview" med belysning av førerhusinnsteg, buss-speilhus i bicolor svart/sølv, elektrisk justering	3 600	3 600	3 600
Bodelsdør "Luxus" med trepunkts- og sentrallås, inkl. fjernkontroll i tenningsnøkkel med funksjon "coming home" ¹⁷⁾	15 300	15 300	15 300
Sentrallås for lasteluker og scooterarasjeluker (ikke luke til rom for gassflasker og toalett-kasset)	10 200	10 200	10 200
Oppgradering av scooterarasjen med nålefilt, pakkenett, festesystem	3 100	3 100	3 100
SOG-toalettventilasjon med ventilasjon via tak	3 100	3 100	3 100
Varmeveksler for oppvarming av bodelen under kjøring ved hjelp av motorvarme inkl. funksjon motorforvarming	9 200	9 200	9 200
Truma DuoControl CS med crash-sensor, omkoblingsautomatikk og funksjon Eis-Ex	3 300	3 300	3 300
Barskap med glassholder og glass-sett over kjøkken ¹⁸⁾	4 400	4 400	4 400
Carthago trippel skipsursett Nautic, integrert i undersiden av senkesengen	2 800	2 800	2 800
Toalett Thetford C 260 med keramikkinlegg	1 600	1 600	1 600
USB-stikkontakt i overskap over bakre seng	1 000	1 000	1 000
Forberedelse for solcelleanlegg	2 000	2 000	2 000
Forberedelse for satellittanlegg	2 000	2 000	2 000
Forberedelse for ryggekamera (kamera med enkeltlinse)	2 000	2 000	2 000
Radio/CD/DVD dobbel DIN med DAB+, Bluetooth, USB, Music-Connect med touchscreen i førerhus, inkl. radioforberedelse, takantenne inkl. 2 høyttalere i førerhus og 2 over sittegruppe, DVB-T 2 mottak ⁵⁴⁾	9 500	9 500	9 500
Carthago ryggekamerasystem med kamera-enkeltlinse integrert i endeveggen og 7" fargemonitor på siden i dashbordet	10 200	10 200	10 200
Totalpris for de enkelte tilvalg	120 200	145 000	173 000
Pakkepris	Standard	Standard	Standard
Du sparer	120 200	145 000	173 000
210330 PRISTILLEGG Mediasenter inkl. DAB+ med navigasjon og bil-reiseruteforslag ¹⁹⁾	8 100	8 100	8 100
210300 PRISTILLEGG ryggekamera med dobbeltlinse og deksel på endevegg i stedet for enkeltlinse-kamera	Standard	Standard	Standard
210334 PRISTILLEGG Mercedes-Benz MBUX 7" Multimediasystem inkl. navigasjon og DAB+ i stedet for radio / CD / DVD dobbel-DIN ⁵¹⁾	-	19 400	19 400
210335 PRISTILLEGG Mercedes-Benz MBUX 10,2" Multimediasystem inkl. navigasjon og DAB+ i stedet for radio / CD / DVD dobbel-DIN ⁵¹⁾	-	29 600	29 600

Art. nr.	212315	212316
Førerassistentspakke Mercedes-Benz *	Modell EA	Modell DA
Aktiv avstandsassistent DISTRONIC	✓	✓
Aktiv bremseassistent	✓	✓
Aktiv oppmerksomhetsassistent	✓	✓
System for kontroll av dekktrykk	✓	-
Pakkepris	16 300	13 300

* Bare i forbindelse med multimediasystem MBUX 7" eller 10,2" og automatgir 9G-Tronic

! Du kan finne mer informasjon om førerassistentspakken på nettstedet vårt: www.carthago.com

Art. nr.		210731
Kjøkken-/kaffepakke	12 kg	
Inverter 12 V til 230 V, 1800 watt, nettprioritetskobling		17 400
Kaffekapselmaskin som kan svinges ut fra overskap i kjøkkenet, med tilkobling, inkludert et sett Carthago-kopper med to kaffekopper og to espressokopper (230 V)		5 100
Totalpris for de enkelte tilvalg		22 500
Pakkepris		19 400
Du sparer		3 100

Art. nr.		210561	210563
Satellitt- og TV-pakke	38 / 46 kg	32" (ikke XL-modeller)	40" (bare XL-modeller)
LED-flatskjerm 32" ³⁹⁾		17 400	-
Elektrisk uttrekk for LED-flatskjerm 40"		-	8 800
LED-flatskjerm 40" ³⁹⁾		-	18 400
Satellittanlegg Teleco Flatsat Classic 85 med CI-slot ^{12) 23)}		29 600	29 600
Totalpris for de enkelte tilvalg		47 000	56 800
Pakkepris		34 800	40 900
Du sparer		12 200	15 900
210213 PRISTILLEGG satellittanlegg Teleco Flatsat Classic 85 med Skew og Twin LNB for ekstra TV med CI-slot ^{12) 23)}		2 000	2 000
210217 PRISTILLEGG satellittanlegg Oyster Vision med Skew og Twin LNB for ekstra TV ^{12) 23)}		3 000	3 000

Art. nr.		210580	210584
TV-pakke soverom:	18 / 13 kg	Modeller: 50 LE, 51 LE, 61 XL LE	Modeller: 51 QB, 64 XL QB
Carthago spesial TV-uttrekksystem for standard TV-skap på soverommet (kan kjøres ekstra langt ut i midtgangen) inkl. tilkoblingssett ³⁶⁾		6 900	-
LED-flatskjerm 24" ³⁹⁾		12 700	-
Forberedelse for TV-tilkobling ved bakre seng inkl. kabelsett i baldakin og deksel ³⁶⁾		-	2 500
LED-flatskjerm 24" inkl. TV-holder, høyttaler og integrert kontaktbryter kabelløst (strøm og Tv-signal) integrert i TV-vegg ³⁹⁾		-	17 200
Totalpris for de enkelte tilvalg		19 600	19 700
Pakkepris		13 300	13 300
Du sparer		6 300	6 400
210212 PRISTILLEGG satellittanlegg Teleco Flatsat Classic 85 med Skew og Twin LNB for ekstra TV med CI-slot ^{12) 23)}		26 200	26 200
210216 PRISTILLEGG satellittanlegg Oyster Vision med Skew og Twin LNB for ekstra TV ^{12) 23)}		29 800	29 800

Art. nr.		210840
Klima sommerpakke	90 kg	kr
Klimaanlegg montert i tak Truma Aventa comfort ¹²⁾		23 500
Takmarkise kassett aluminium, grått stoff, maksimal mulig lengde, modellavhengig		21 700
Totalpris for de enkelte tilvalg		45 200
Pakkepris		32 700
Du sparer		12 500
210310 PRISTILLEGG Elektrisk takmarkise (ikke for takmarkise lengre enn 6,0 m) ⁴³⁾		4 900



Artikkel nr.		ikke mulig med tilvalg:	NOK inkl. 25 % mva.	Ekstra-vekt kg	I 50 LE	I 50 LE DA	I 51 LE	I 51 LEDA	I 51 QB	I 51 QB DA	I 61 XL LE	I 64 XL QB
Chassis Fiat Ducato												
310125	Motorvariant 160 hk (117 kW), Euro 6d-TEMP, slagvolum 2,3 l, 4-sylindret, 380/400 Nm, inkl. ECO-Pack ⁴⁹⁾		22 100	15	○	○	○	○	○	○	○	○
310135	Motorvariant 178 hk (130 kW), Euro 6d-TEMP, slagvolum 2,3 l, 4-sylindret, 400/450 Nm, inkl. skinntrukket ratt og girkule samt ECO-Pack ⁴⁹⁾		45 800	15	○	○	○	○	○	○	○	○
310401	Automatgir 9G-Tronic		35 800	18	○	○	○	○	○	○	○	○
310401E	Automatgir 9G-Tronic for motorvariant 140 hk inkl. ECO-Pack ⁴⁹⁾		39 000	19,5	○	○	○	○	○	○	○	○
330340	16" aluminiumsfelger Fiat		6 100	-10	○	-	○	-	○	-	-	-
330345	16" aluminiumsfelger Fiat (tandemaksler)		10 200	-15	-	○	-	○	-	○	○	○
212400	Vektøkning fra 4 500 kg til 4 800 kg (AL-KO Air Premium X2, fire spesielle aluminiumsfelger med høyere bærelast) ^{29) 32)}	330340	60 500	45	○	-	○	-	○	-	-	-
212405	Vektøkning fra 4 500 kg til 4 800 kg (AL-KO Air Premium X2, fire spesielle aluminiumsfelger med høyere bærelast) ^{29) 32)}	330340	117 800	50	○	-	○	-	○	-	-	-
212410	Vektøkning fra 5 000 kg til 5 400 kg * tillatt totalvekt (tandemaksler) ^{30) 32)}		10 200	-	-	○	-	○	-	○	○	○
212415	Vektøkning fra 5 000 kg til 5 400 kg* tillatt totalvekt (AL-KO Air Premium X2") ^{30) 32)}		56 300	60	-	○	-	○	-	○	○	○
212420	Vektøkning fra 5 000 kg til 5 400 kg tillatt totalvekt (AL-KO Air Premium X4") ^{30) 32)}		111 700	82	-	○	-	○	-	○	○	○
311816	AL-KO "ACS" High Performance foraksler		8 300	3	○	○	○	○	○	○	○	○
311820	AL-KO "ALC" Level Controller bakaksler		15 700	25	○	-	○	-	○	-	-	-
330840	AL-KO Air Premium X2, full luftfjæring på bakaksler med funksjon heve/senke ¹³⁾		36 400	45	○	-	○	-	○	-	-	-
330860	AL-KO Air Premium X2, full luftfjæring på bakaksler med funksjon heve/senke (tandemaksler) ¹³⁾		49 900	60	-	○	-	○	-	○	○	○
330880	AL-KO Air Premium X4, 4-kanals full luftfjæring på bak- og foraksler med automatisk nivellering ^{13) 20)}		88 000	50	○	-	○	-	○	-	-	-
330900	AL-KO Air Premium X4, 4-kanals full luftfjæring på bak- og foraksler med automatisk nivellering (tandemaksler) ^{13) 20)}		108 600	82	-	○	-	○	-	○	○	○
331341	AL-KO HY4 hydrauliske støtteebein med automatisk nivellering foran og bak ^{46) 48)}		73 700	70	○	○	○	○	○	○	○	○
310630	Ratt og girkule i skinn (standard for Fiat Ducato 2,3 l 178 hk)		2 900	-	○	○	○	○	○	○	○	○
310632	Multifunksjonsratt		2 000	0,5	○	○	○	○	○	○	○	○
330070	Varmesete førerhus (fører-/passasjersele)		7 100	2	○	○	○	○	○	○	○	○
331200	Fast kurvelys med dobbel funksjon tåkelys		6 100	4	○	○	○	○	○	○	○	○
311400	Tilhengerfeste		16 900	60	○	○	○	○	○	○	○	○
311430	Tilhengerfeste i forbindelse med el-syssel-/scootergarasje		20 200	50	-	-	-	-	○	○	-	○
331600	Reservehjul med holder erstatter standard reparasjonssett Fix & Go	610240 331341	3 200	20	○	○	○	○	○	○	○	○

* Med forbehold om vektøkning – fortsatt uavklart ved redaksjonsslutt. Ta kontakt med din forhandler for nærmere opplysninger

○ = tilleggsutstyr X = standardutstyr - = ikke mulig ● = inkludert i pakken

chic e-line I

Artikkel nr.		ikke mulig med tilvalg:	NOK inkl. 25 % mva.	Ekstra-vekt kg	I 50 LE	I 50 LE DA	I 51 LE	I 51 LE DA	I 51 QB	I 51 QB DA	I 61 XL LE	I 64 XL QB
Bodel utvendig												
410150	Ekstra sikkerhetslåser i førerhusdør og bodelsdør		5 900	2	○	○	○	○	○	○	○	○
410260	Utvendig fargekombinasjon "silverline" (førerhus og bodel i sølv) ²¹⁾		32 700	1	○	○	○	○	○	○	○	○
410580	Takmarkise i kassett aluminium, grått stoff, lengde: 5,0 m		17 400	50	○	○	○	○	○	○	○	○
410601	Takmarkise i kassett aluminium, grått stoff, lengde: 5,5 m		19 600	55	●	●	●	●	●	●	○	○
410640	Elektrisk takmarkise (230 V) kassett aluminium, grått stoff, lengde: 5,5 m ⁴³⁾		24 500	60	○	○	○	○	○	○	○	○
410670	Takmarkise i kassett aluminium, grått stoff, lengde: 6,0 m		21 700	60	–	–	–	–	–	–	●	●
410690	LED-lyslister på takmarkise		3 100	5	○	○	○	○	○	○	○	○
410660	Isolermatte front- og sidevinduer utvendig		4 100	10	○	○	○	○	○	○	○	○
410710	Uttrekkssystem for lasterom i dobbeltgulvet med fire transportboks	810660 (unntatt XL)	7 100	20	○	○	○	○	○	○	○	○
410114	El-sykel-/scootergarasje med patentert utvidelse av lastehøyden opptil 124 cm ⁴²⁾	610500	4 500	15	–	–	–	–	○	○	–	○
410925	Innskyvnings- og transportsystem for to el-syker (bare sammen med tilvalg el-sykel-/scootergarasje)		6 500	20	–	–	–	–	○	○	○	○
Elektrisk system												
510040	Tredje bodelsbatteri gel, i alt: 3 x 80 Ah med ladeapparater 2 x 16 A = 32 A		5 900	25	○	○	○	○	○	○	○	○
210151	Uavhengighetspakke 1: 90 Ah Li-Ion-batteri inkludert batteri-computer, 1x 135 W solcelleanlegg ^{12) 55)}		33 700	-22,5	○	○	○	○	○	○	○	○
210152	Uavhengighetspakke 2: 90 Ah Li-Ion-batteri inkludert batteri-computer, 2 x 135 W solcelleanlegg ^{12) 55)}		43 000	-7,5	○	○	○	○	○	○	○	○
210251	Uavhengighetspakke plus 1: 2 x 90 Ah Li-Ion-batterier, totalt 180 Ah, inkludert batteri-computer, 1 x 135 W solcelleanlegg ^{12) 55)}		57 300	-10	○	○	○	○	○	○	○	○
210252	Uavhengighetspakke plus 2: 2 x 90 Ah Li-Ion-batterier, totalt 180 Ah, inkludert batteri-computer, 2 x 135 W solcelleanlegg ^{12) 55)}		66 500	5	○	○	○	○	○	○	○	○
510081	Solcelleanlegg: 2 x 100 watt ¹²⁾		20 400	20	○	○	○	○	○	○	○	○
510101	Solcelleanlegg: 1 x 135 watt ¹²⁾		14 300	15	○	○	○	○	○	○	○	○
510121	Solcelleanlegg: 2 x 135 watt ¹²⁾		24 500	30	○	○	○	○	○	○	○	○
510180	Strømomformer 12 V til 230 V, 1.800 W med nettprioritetskobling		17 400	10	●	●	●	●	●	●	●	●
510255	Stikkontakt-pakke med ekstra stikkontakter (3 x 230 V) ⁴⁵⁾		3 100	1,5	○	○	○	○	○	○	○	○
510201	Alarmanlegg Carthago Security (ultralysensorer bodel, kontaktbryter dør og scootergarasje, panikkalarmfunksjon, aktivering blinklys, gassensor KO-gass - propan/butan-gass) ³⁵⁾		8 200	5	○	○	○	○	○	○	○	○
510212	Truma iNet-system for fjernkontroll av varme, klimaanlegg (tilvalg – hvis kompatibel) inkl. to Truma LevelControl-sensorer (sjekke gassfyllnivå), app-styrt		7 500	1	○	○	○	○	○	○	○	○
510500	Elektrisk frontruteoppvarming med tidsstyring		7 700	-	○	○	○	○	○	○	○	○
Gass / vann / øvrig												
610021	Gassfilter for Truma DuoControl CS		2 800	1	○	○	○	○	○	○	○	○
610120	Utvendig gasstilkobling bak luke i dobbeltgulv på passasjerside		2 400	5	○	○	○	○	○	○	○	○
610240	Toalett Thetford med pumpe-system og toalett-tank, tankvolum: Kassett 13 l pluss fekalietank 127 l (total 140 l) ¹⁶⁾	331600 610400	13 300	30	–	○	–	○	–	○	○	○
610400	Ekstra toalett-kassett inkl. holder	610240	3 000	5	○	○	○	○	○	○	○	○
610500	Riflet aluminiumsgulv for scootergarasje	410114	1 500	20	○	○	○	○	○	○	○	○
610520	Safe (montert i dobbeltgulvet, avhengig av modell)		4 300	10	○	○	○	○	○	○	○	○



Artikkel nr.		ikke mulig med tilvalg:	NOK inkl. 25 % mva.	Ekstra-vekt kg	I 50 LE	I 50 LE DA	I 51 LE	I 51 LE DA	I 51 QB	I 51 QB DA	I 61 XL LE	I 64 XL QB
Kjøkken / utstyr												
550020	Kjøkkenbenk i Corian av høy kvalitet, bearbeidet uten fuger		12 700	10	○	○	○	○	○	○	○	○
550081	Tec-Tower kjøleskapkombinasjon 153 l med dørstopper på begge sider, separat fryserom og gassovn		8 100	20	○	○	○	○	○	○	○	○
550288	Kaffekapselmaskin som kan svinges ut fra overskap i kjøkkenet, med tilkobling, inkludert et sett Carthago-kopper med to kaffekopper og to espressokopper		5 100	3,5	●	●	●	●	●	●	●	●
550089	Kjøleskapfront i Arktic (antrasitt) i stedet for høyglans creme.		1 100	-	○	○	○	○	○	○	○	○
Varme/klima												
650180	Additiv varmtvann-gulvvarme: ekstra varmeslanger i dobbelt-gulvet område sittegruppe		5 100	10	-	○	-	○	-	○	○	○
650020	Alde: oppvarmbar gulvmatte førerhus		5 600	10	○	○	○	○	○	○	○	○
650260	Klimaanlegg montert i tak Truma Aventa comfort		23 500	30	●	●	●	●	●	●	●	●
650160	Varmtvann-drivstofftilleggsvarme Webasto inkl. funksjon motorforvarming		20 300	10	○	○	○	○	○	○	○	○
Multimedia												
710084	Mediasenter førerhus med DAB+, navigasjonsfunksjon og bobil-reiseruteforslag ¹⁹⁾		13 900	12	○	○	○	○	○	○	○	○
710180	Carthago ryggekamerasystem, dobbeltlinse og deksel på endevegg inkl. 7" fargemonitor på siden i dashbordet		Standard	7	X	X	X	X	X	X	X	X
710548	LED-flatskjerm 32" for TV-uttrekksystem ³⁹⁾		17 400	10	●	●	●	●	●	●	-	-
710471	Carthago spesial TV-uttrekksystem for standard TV-skap i soverom (kan kjøres ut i midtgangen) inkl. tilkoblingssett ³⁶⁾		6 900	8	●	●	●	●	-	-	●	-
710470	LED-flatskjerm 24" med høyttaler, ved bakre seng integrert i møblene (bare i TV pakke soverom) ³⁹⁾		12 700	10	●	●	●	●	-	-	●	-
710477	Forberedelse for LED-tilkobling ved bakre seng inkl. kabelsett i baldakin og deksel		2 500	3	-	-	-	-	●	●	-	●
710478	LED-flatskjerm 24" inkl. TV-holder, høyttaler og integrert kontaktbryter kabelløst integrert i TV-vegg for soverom (bare sammen med tilkoblingssett)		17 200	10	-	-	-	-	●	●	-	●
710575	Servicekamera på avløpsrør for spillvannstank med visning på dobbel-DIN-monitor i dashbord, (bare sammen med radio, mediasenter eller ryggekamera)		4 000	2	○	○	○	○	○	○	○	○
Satellittanlegg												
750041	Satellittanlegg Teleco Flatsat Classic 85 med CI-slot ^{12) 23)}		29 600	28	●	●	●	●	●	●	●	●
750046	Satellittanlegg Teleco Flatsat Classic 85 med Skew og Twin LNB for to TV-er ^{12) 23)}		31 700	30	○	○	○	○	○	○	○	○
750065	Satellittanlegg Oyster 85 HD TV: TV-mottak over 85 cm parabol med CI-slot ^{12) 23)}		31 700	30	○	○	○	○	○	○	○	○
750086	Satellittanlegg Oyster Vision 85 med Skew og Twin LNB for ekstra TV/mottaker ^{12) 23)}		35 800	37	○	○	○	○	○	○	○	○

○ = tilleggsutstyr X = standardutstyr - = ikke mulig ● = inkludert i pakken

chic e-line I

Artikkel nr.		ikke mulig med tilvalg:	NOK inkl. 25 % mva.	Ekstra-vekt kg	I 50 LE	I 50 LE DA	I 51 LE	I 51 LE DA	I 51 QB	I 51 QB DA	I 61 XL LE	I 64 XL QB
Interiør												
810032	Møbelkonsept linea nobile: Møbelflater og overskapfronter i edeltredekor Noce Fino, kjøkkenfronter i bicolor-utseende høyglans-elfenben og lotushvitt, bordflater i dekor Navajo		-	-	○	○	○	○	○	○	○	○
810140	Løse tepper i førerhus og bodel		4 600	10	○	○	○	○	○	○	○	○
810465	“Sky Dream comfort” med overskap hele veien rundt over sittegruppe og førerhus, to store panorama-takvinduer integrert i nedhengt designer-himling med indirekte ambientebelysning, i stedet for senkeseng (kan leveres fra november 2019)		20 400	10	○	○	○	○	○	○	○	○
810440	Bortfall av senkeseng, til gjengjeld overskap hele veien rundt i førerhuset (kan leveres fra november 2019)		5 900	-	○	○	○	○	○	○	○	○
810360	Senkeseng med elektrisk betjening (kan leveres fra januar 2020)		10 100	5	○	○	○	○	○	○	○	○
810340	Senkeseng med Carawinx lamellfjærsystem i stedet for sengebunn		4 000	5	○	○	○	○	○	○	○	○
810580	Sittegruppe som kan bygges om til sengeplass		4 400	10	○	○	○	○	○	○	○	○
810830	Bodelsbord uttrekkbart		4 900	1	-	-	-	-	-	-	○	○
810660	5. sitteplass sidesete med 3-punkts belte ^{4) 5) 27)}	410710	8 800	10	○	○	○	○	○	○	○	○
710505	LED-flatskjerm 40" inkl. elektrisk uttrekkssystem ³⁹⁾		27 100	18	-	-	-	-	-	-	●	●
810910	Takbaldakin over senkeseng i forkortet utførelse		1 100	-10	○	○	○	○	○	○	○	○
Møbelstoff i bodel												
850080	Barcelona – Antara stoffkombinasjon		Standard	-	X	X	X	X	X	X	X	X
850180	Delskinn Macchiato – skinn-stoffkombinasjon		13 300	7	○	○	○	○	○	○	○	○
850222	Delskinn elfenben – skinn-stoffkombinasjon		13 300	7	○	○	○	○	○	○	○	○
850242	Skinn elfenben		32 700	10	○	○	○	○	○	○	○	○
850291	Skinn sand		32 700	10	○	○	○	○	○	○	○	○
850296	Skinn Macchiato		32 700	10	○	○	○	○	○	○	○	○
850293	Skinn sand Performance		37 800	10	○	○	○	○	○	○	○	○
850298	Skinn Macchiato Performance		37 800	10	○	○	○	○	○	○	○	○
850501	Carthago sovemiljø og dekorsett består av: En eller tre pynteputer (avhengig av modell), et jacquard-sengeteppe med innvevd Carthago logo-og et lakensett med nøyaktig passform for den respektive planløsningen		3 600	7	○	○	○	○	○	○	○	○

○ = tilleggsutstyr X = standardutstyr – = ikke mulig ● = inkludert i pakken



Artikkel nr.		ikke mulig med tilvalg:	NOK inkl. 25 % mva.	Ekstravekt kg	50 LE	50 LE DA	51 QB	51 QB DA	61 XL LE	64 XL QB
Chassis Mercedes-Benz Sprinter										
310145	Motorvariant 177 HK (130 kW), Euro 6c, slagvolum 2,2 l, 4-sylindret, 400 Nm		17 700	-	○	○	○	○	○	○
310402	Automatgir 9G-Tronic inkl. hold-funksjon		28 000	30	○	○	○	○	●	●
330350	16" aluminiumsfelger Mercedes-Benz (sølv) med helårsdekk		12 500	-10	○	-	○	-	-	-
330360	16" aluminiumsfelger Mercedes-Benz (sølv) med helårsdekk (tandemaksel)		20 400	-15	-	○	-	○	○	○
310468	Vektøkning fra 5 000 kg til 5 500 kg (tandemaksel)		4 800	-	-	○	-	○	○	○
410011	Innstegstrapp førerhusdør kan kjøres elektrisk inn og ut (kan leveres fra januar 2020)		4 100	5	○	○	○	○	○	○
330070	Varmesete førerhus (fører-/passasjersele)		7 100	2	○	○	○	○	○	○
331200	Fast kurvelys med dobbel funksjon tåkelys		6 100	4	○	○	○	○	○	○
311400	Tilhengerfeste		16 900	60	○	○	○	○	○	○
311430	Tilhengerfeste i forbindelse med el-sykel-/scootergarasje		20 200	50	-	-	○	○	-	○
Bodel utvendig										
410150	Ekstra sikkerhetslåser i førerhusdør og bodelsdør		5 900	2	○	○	○	○	○	○
410260	Utvendig fargekombinasjon "silverline" (førerhus og bodel i sølv) ²¹⁾		32 700	1	○	○	○	○	○	○
410580	Takmarkise i kassett aluminium, grått stoff, lengde: 5,0 m		17 400	50	○	○	○	○	○	○
410601	Takmarkise i kassett aluminium, grått stoff, lengde: 5,5 m		19 600	55	●	●	●	●	○	○
410640	Elektrisk takmarkise (230 V) kassett aluminium, grått stoff, lengde: 5,5 m ⁴³⁾		24 500	60	○	○	○	○	○	○
410670	Takmarkise i kassett aluminium, grått stoff, lengde: 6,0 m		21 700	60	-	-	-	-	●	●
410690	LED-lyslis på takmarkise		3 100	5	○	○	○	○	○	○
410710	Uttrekkssystem for lasterom i dobbeltgulvet med fire transportbokser	810660 (unntatt XL)	7 100	20	○	○	○	○	○	○
410114	El-sykel-/scootergarasje med patentert utvidelse av lastehøyden opptil 124 cm ⁴²⁾	610500	4 500	15	-	-	○	○	-	○
410925	Innskyvnings- og transportsystem for to el-sykler (bare sammen med tilvalg el-sykel-/scootergarasje)		6 500	20	-	-	○	○	-	○
Elektrisk system										
510040	Tredje bodelsbatteri gel, i alt: 3 x 80 Ah med ladeapparater 2 x 16 A = 32 A		5 900	25	○	○	○	○	○	○
210151	Uavhengighetspakke 1: 90 Ah Li-Ion-batteri inkludert battericomputer, 1 x 135 W solcelleanlegg ^{12) 55)}		33 700	-22,5	○	○	○	○	○	○
210152	Uavhengighetspakke 2: 90 Ah Li-Ion-batteri inkludert battericomputer, 2 x 135 W solcelleanlegg ^{12) 55)}		43 000	-7,5	○	○	○	○	○	○
210251	Uavhengighetspakke plus 1: 2 x 90 Ah Li-Ion-batterier, totalt 180 Ah, inkludert battericomputer, 1 x 135 W solcelleanlegg ^{12) 55)}		57 300	-10	○	○	○	○	○	○
210252	Uavhengighetspakke plus 2: 2 x 90 Ah Li-Ion-batterier, totalt 180 Ah, inkludert battericomputer, 2 x 135 W solcelleanlegg ^{12) 55)}		66 500	5	○	○	○	○	○	○
510081	Solcelleanlegg: 2 x 100 watt ¹²⁾		20 400	20	○	○	○	○	○	○
510101	Solcelleanlegg: 1 x 135 watt ¹²⁾		14 300	15	○	○	○	○	○	○
510121	Solcelleanlegg: 2 x 135 watt ¹²⁾		24 500	30	○	○	○	○	○	○
510180	Strømomformer 12 V til 230 V, 1.800 W med nettprioritetskobling		17 400	10	●	●	●	●	●	●
510255	Stikkontaktpakke med ekstra stikkontakter (3 x 230 V) ⁴⁵⁾		3 100	1,5	○	○	○	○	○	○
510201	Alarmanlegg Carthago Security (ultralysensorer bodel, kontaktbryter dør og scootergarasje, panikkalarmfunksjon, aktivering blinklys, gassensor KO-gass – propan/butan-gass) ³⁵⁾		8 200	5	○	○	○	○	○	○
510212	Truma iNet-system for fjernkontroll av varme, klimaanlegg (tilvalg – hvis kompatibel) inkl. to Truma LevelControl-sensorer (sjekke gassfyllnivå), app-styrt		7 500	1	○	○	○	○	○	○
510500	Elektrisk frontruteoppvarming med tidsstyring		7 700	-	○	○	○	○	○	○

○ = tilleggsutstyr X = standardutstyr - = ikke mulig ● = inkludert i pakken

chic e-line I

Artikkel nr.		ikke mulig med tilvalg:	NOK inkl. 25 % mva.	Ekstravekt kg	50 LE	50 LE DA	51 QB	51 QB DA	61 XL LE	64 XL QB
Gass / vann / øvrig										
610021	Gassfilter for Truma DuoControl CS		2 800	1	○	○	○	○	○	○
610120	Utvendig gasstilkobling bak luke i dobbeltgulv på passasjerside		2 400	5	○	○	○	○	○	○
610240	Toalett Thetford med pumpesystem og toalettank, tankvolum: Kasset 13 l pluss fekalietank 127 l (total 140 l) ¹⁶⁾	610400	13 300	30	-	○	-	○	○	○
610400	Ekstra toalett-kasset inkl. holder	610240	3 000	5	○	○	○	○	○	○
610500	Riflet aluminiumsgulv for scooterparasje	410114	1 500	20	○	○	○	○	○	○
610520	Safe (montert i dobbeltgulvet, avhengig av modell)		4 300	10	○	○	○	○	○	○
Kjøkken / utstyr										
550020	Kjøkkenbenk i Corian av høy kvalitet, bearbeidet uten fuger		12 700	10	○	○	○	○	○	○
550081	Tec-Tower kjøleskapkombinasjon 153 l med dørstopper på begge sider, separat fryserom og gassovn		8 100	20	○	○	○	○	○	○
550288	Kaffekapselmaskin som kan svinges ut fra overskap i kjøkkenet, med tilkobling, inkludert et sett Carthago-kopper med to kaffekopper og to espressokopper		5 100	3,5	●	●	●	●	●	●
550089	Kjøleskapfront i Arktic (antrasitt) i stedet for høyglans creme.		1 100	-	○	○	○	○	○	○
Varme/klima										
650180	Additiv varmtvann-gulvvarme: ekstra varmeslanger i dobbeltgulvet område sittegruppe		5 100	10	-	○	-	○	○	○
650020	Alde: oppvarmbar gulvmatte førerhus (kan leveres fra januar 2020)		5 600	10	○	○	○	○	○	○
650260	Klimaanlegg montert i tak Truma Aventa komfort		23 500	30	●	●	●	●	●	●
650160	Varmtvann-drivstofftilleggsvarme Webasto inkl. funksjon motorforvarming		20 300	10	○	○	○	○	○	○
Multimedia										
710084	Mediasenter førerhus med DAB+, navigasjonsfunksjon og bil-reise-ruteforslag ¹⁹⁾		13 900	12	○	○	○	○	○	○
710180	Carthago ryggekamerasystem, dobbeltlinse og deksel på endevegg inkl. 7" fargemonitor på siden i dashbordet		Standard	7	X	X	X	X	X	X
710548	LED-flatskjerm 32" for TV-uttrekksystem ³⁹⁾		17 400	10	●	●	●	●	-	-
710505	LED-flatskjerm 40" inkl. elektrisk uttrekksystem ³⁹⁾		27 100	18	-	-	-	-	●	●
710471	Carthago spesial TV-uttrekksystem for standard TV-skap i soverom (kan kjøres ut i midtgangen) inkl. tilkoblingssett ³⁶⁾		6 900	8	●	●	-	-	●	-
710470	LED-flatskjerm 24" med høyttaler, ved bakre seng integrert i møblene (bare i TV pakke soverom) ³⁹⁾		12 700	10	●	●	-	-	●	-
710477	Forberedelse for TV-tilkobling ved bakre seng inkl. kabelsett i baldakin og deksel		2 500	3	-	-	●	●	-	●
710478	LED-flatskjerm 24" inkl. TV-holder, høyttaler og integrert kontaktbryter kabelløst integrert i TV-vegg for soverom (bare sammen med tilkoblingssett)		17 200	10	-	-	●	●	-	●
710575	Service-kamera på avløpsrør spillvannstank med visning via dobbel-DIN monitor i dashbord, (bare sammen med radio, mediasenter eller ryggekamera)		4 000	2	○	○	○	○	○	○
Satellittanlegg										
750041	Satellittanlegg Teleco Flatsat Classic 85 med CI-slot ^{12) 23)}		29 600	28	●	●	●	●	●	●
750046	Satellittanlegg Teleco Flatsat Classic 85 med Skew og Twin LNB for to TV-er ^{12) 23)}		31 700	30	○	○	○	○	○	○
750065	Satellittanlegg Oyster 85 HD TV: TV-mottak over 85 cm parabol med CI-slot ^{12) 23)}		31 700	30	○	○	○	○	○	○
750086	Satellittanlegg Oyster Vision 85 med Skew og Twin LNB for ekstra TV/mottaker ^{12) 23)}		35 800	37	○	○	○	○	○	○

○ = tilleggsutstyr X = standardutstyr - = ikke mulig ● = inkludert i pakken



Artikkel nr.		ikke mulig med tilvalg:	NOK inkl. 25 % mva.	Ekstra-vekt kg	50 LE	50 LE DA	51 QB	51 QB DA	61 XL LE	64 XL QB
Interiør										
810032	Møbelkonsept linea nobile: Møbelflater og overskapfronter i edeltre-dekor Noce Fino, kjøkkenfronter i bicolor-utseende høyglans-elfenben og lotushvitt, bordflater i dekor Navajo		-	-	○	○	○	○	○	○
810140	Løse tepper i førerhus og bodel		4 600	10	○	○	○	○	○	○
810465	“Sky Dream comfort” med overskap hele veien rundt over sittegruppe og førerhus, to store panorama-takvinduer integrert i nedhengt designer-himling med indirekte ambientebelysning, i stedet for senkeseng (kan leveres fra november 2019)		20 400	10	○	○	○	○	○	○
810440	Bortfall av senkeseng, til gjengjeld overskap hele veien rundt i førerhuset (kan leveres fra november 2019)		5 900	-	○	○	○	○	○	○
810360	Senkeseng med elektrisk betjening (kan leveres fra januar 2020)		10 100	5	○	○	○	○	○	○
810340	Senkeseng med Carawinx lamellfjærsystem i stedet for sengebunn		4 000	5	○	○	○	○	○	○
810580	Sittegruppe som kan bygges om til sengeplass	810830	4 400	10	○	○	○	○	○	○
810830	Bodelsbord uttrekkbart	810580	4 900	1	-	-	-	-	○	○
810660	5. sitteplass sidesete med 3-punkts belte ^{4) 5) 27)}	410710	8 800	10	○	○	○	○	○	○
810910	Takbaldakin over senkeseng i forkortet utførelse		1 100	-10	○	○	○	○	○	○
Møbelstoff i bodel										
850080	Barcelona – Antara stoffkombinasjon		Standard	-	X	X	X	X	X	X
850180	Delskinn Macchiato – skinn-stoffkombinasjon		13 300	7	○	○	○	○	○	○
850222	Delskinn elfenben – skinn-stoffkombinasjon		13 300	7	○	○	○	○	○	○
850242	Skinn elfenben		32 700	10	○	○	○	○	○	○
850291	Skinn sand		32 700	10	○	○	○	○	○	○
850296	Skinn Macchiato		32 700	10	○	○	○	○	○	○
850293	Skinn sand Performance		37 800	10	○	○	○	○	○	○
850298	Skinn Macchiato Performance		37 800	10	○	○	○	○	○	○
850501	Carthago sovemiljø og dekorsett består av: En eller tre pynteputer (avhengig av modell), et jacquard-sengeteppe med innvevd Carthago logo-og et lakensett med nøyaktig passform for den respektive planløsningen		3 600	7	○	○	○	○	○	○



Best i Carthago Liner-klassen:

Mer komfort, mer frihet, mer uavhengighet



Eksklusivt utvendig design:

- Carthago fullt LED-hovedlys
- Moderne glassfiberarmert bakre del
- Carthago-baklys med dynamiske LED-blinklys



Bodelskonsept

- Two-level romkonsept med ståhøyde i bodelsområdet: 2,11 m
- Romslig og komfortabel rund sittegruppe i front for opptil 6 personer



Dobbeltgulv med stort, oppvarmet oppbevaringsrom:

- Nyttbar høyde opptil 74 cm (65 C: 78 cm)
- Tilgang utenfra via flere store luker, komfortabel tilgang innenfra via setet i den runde sittegruppen, via sidesetet som kan slås opp og via stor luke i bodelsgulvet
- Stort, sentralt gjennomgående lasterom (innvendig høyde 20 cm), oppbevaringsrom (høyde 20 cm), enkelt lastbar via bodelsdøren via stor oppbevaringsluke i bodelsgulv
- Oppvarmet dobbeltgulv



Maksimale kapasiteter for uavhengighet:

- 235 l ferskvann / 200 l spillvann
- 2 x 80 Ah batterier (kan utvides)
- Alde vannbåren varme



Iveco Daily:

- Bakhjulsdrift med solid veigrep
- Tilhengervekt inntil 3 500 kg
- Ekstremt kraftige motorer med 3,0 l slagvolum, 210 hk og 447 Nm dreiemoment (tilvalg)

Chassis

Iveco Daily

- Motor: HPI Diesel 3,0 l med AdBlue (20 l), 156 hk / 110 kW, Euro 6d, 6-trinns girkasse, bakhjulsdrift
- Iveco Daily 50 C (till. totalvekt 5,6 t) / 65 C (till. totalvekt 6,5t / 6,7 t) høy ramme med tvillinghjul på bakaksel
- Drivstofftank 90 l
- Carthago Full-LED-lys (nær- og fjernlys) inkl. LED kjørellys
- Tåkelys
- Foraksel med enkelt hjuloppheng og torsjonsfjæring, doble triangelarmer og forhøyet akselbelastning, stiv bakaksel med parabel fjæring
- 16" stålfelger
- ESP, ABS, elektronisk startspærre, ASR, bakkeholder
- Assistentskjerm (sentralt TFT-plassert skjerm)
- Elektrisk styresystem
- Cruise control
- Forberedelse for tilhengerfeste (utsparing i glassfiberhekk med kabelforlegging)
- Reparasjonssett Fix & Go

Karosserikonstruksjon i Liner-premiumklassen

- Yttertak og bunnplattens over- og underside av glassfiberarmert plast
- Tak-veggforbindelse via takavrunding og bærebjelke
- Sidevegger og bakvegg med aluminium utvendig og innvendig
- Isolasjonskjerne av RTM-hardskum i tak, gulv og sidevegger
- Kuldebrofri karosserisammenføring ved hjelp av formtilpassede limte aluminiumbærebjelker med ekstra kuldestopp
- Takskinnesystem med avløp for regnvann på sidene
- Total tykkelse vegg- og tak 38 mm
- Karosseri med vern mot lynnedslag, som et Faraday-bur
- 10 års tetthetsgaranti
- Utvendige luker i originalt sideveggmateriale "Carthago Isoplus"
- Dobbel luketetting: innvendig/utvendig, utvendig tetning i sprutsikker utførelse
- Utvendige luker og bodelsdør med innfelte hengsler
- Tanklokk drivstoff/AdBlue innfelt i flukt med sideveggen
- Glassfiberarmert bakre del, dobbeltisolert, i to deler
- Carthago-baklys med dynamiske LED-blinklys
- Rammevinduer Seitz de Luxe, dobbeltramme uten kuldebro med isolert glass, plan ytterflate vindu, insektsnett rullegardin og formørkningsplissé
- LED-belysning over bodelsdør med integrert dryppkant for regn
- Elektriske stigrinn til bodelsdør med varselsignal
- Oppvarmet dørinnsteg med teppe til bodelen

Førerhus

- Kjøreaktivt, ekstra dypt nedsenket dashbord for tidlig øyekontakt med veibanen
- Ekstra stor panoramafrontrute trukket nedover
- Elektrisk, stukturert isolerende frontruteplissé med programmert funksjon for skjerming av innsyn og solskjerming
- Formørkningsplissé bak sidevinduene (betjenes sideveis)
- Speilarmforlengelse med funksjon for regnvannsavløp
- Slett overgang fra bodel til førerhus
- Glassfiberarmert frontdeksel, tolags isolert
- Motgående buss-vindusviskeranlegg
- Aguti "Roadliner" komfortseter for fører og passasjer, med logo i edeltreutførelse, dreibare, trukket med bodelmøbelstoff, med integrerte sikkerhetsbelter og armlener som er trukket med stoff og kan justeres på begge sider.
- Dashbord med skinntrukket formdel, praktisk sidebord samt integrert monitor for ryggekamera og to holdere for drikkeflasker
- Forheng for senkeseng, i skinnutførelse, med LED-lysspotter og oppbevaringsskap med frontluker
- Ståhøyde under senkesengen opptil 190 cm
- Sitteposisjon i førerhuset flyttet utover: bedre sikt og større gjennomgangsbredde i førerhuset
- Førerhusdør med dobbel sikkerhetslås, elektrisk betjent vindusheis og regnrenne
- Hylle/sidebord på passasjerside med to varmekonvektorer og overliggende oppbevaringsrom
- Støysoleringstiltak i motorrom
- Stikkontakter 230 V / 12 V / USB i førerhus-/ sittegruppeområde i front



Varmekonsept for førerhus

- Isolert dobbeltglass i førerhus: Side- og dørvinduer, inkl. plissé
- Konvektorpakke med 2-trinns styrbar vifte under fører sete (booster) for målrettet oppvarming av benplassen
- Dashbordets overflate målrettet oppvarmet for ekstra varme i førerhuset (radiatoreffekt): integrerte varmekonvektorer med ledeplate for sirkulasjon (doble varmekonvektorer på fører- og passasjerside)

Dobbeltgulv

- Stort oppvarmet oppbevaringsrom
- Høyde opptil 74 cm (Iveco Daily 65C: 78 cm)
- Tilgang utenfra via flere store luker.
- Tilgang innenfra via sittebenken i den runde sittegruppen med patentbeslag og sidesetet som kan slås opp samt gjennom store luker i gulvet i bodelen.
- Sentralt gjennomgående lasterom (innvendig høyde 20 cm) med dypt nedsenket oppbevaringsrom (nyttbar høyde 20 cm)
- LED-belysning i det gjennomgående lasterommet i dobbeltgulvet

Stor scooterarasje

- Lett lasting via nedsenket lastekant
- Scooterasje kan belastes med inntil 450 kg
- Store garasjeluker på fører- og passasjerside, støttet med gassfjærer.
- Original bunnplate med glassfiberarmering på over- og underside, antisklibelegg
- Garasjen er frostsikkert isolert hele veien rundt og oppvarmet
- Fastsurringssystem for sikring av bagasjen via stabil bærebjelke inkl. åtte festekroker
- 230 V-stikkontakt / 12 V stikkontakt
- Utedusj i scooterarasje på passasjerside (varm/kaldt) med dusjhode og tilkoblingslange

Interiørdesign

- Møbelkonsept linea chiara: Møbelflater i dekor Noce Fino med overskap- og kjøkkenfronter i høyglans-elfenben og lotushvitt, bordflater i dekor Marmo Grigio
- Møbelkonsept linea nobile: Møbelflater og overskapfronter i edeltre-dekor Noce Fino, kjøkkenfronter i bicolor-utseende høyglans-elfenben og lotushvitt, bordflater i dekor Navajo (tilvalg)

Bodel

- Stor rund sittegruppe i front med bredt sidesete, to 3-punkts-sikkerhetsbelter i kjøreretningen inkl. nakkestøtte
- Modeller XL: XL-sittegruppe med ekstra stort bodelsbord og lang sidesofa med uttrekkbar ligge-/sitteflate på passasjersiden
- Panoramatakluke Heki III over sittegruppe, inkl. LED-lysspotter
- Bodelsvindu over sidesete på passasjerside
- Luksus-bodelsbord med eksklusiv rund profil i ekte tre, kan forskyves i to retninger (betjening via fotpedal)
- Uttrekkbart skoskap med oppbevaringssystem integrert i sittebensokkelen, låses med elektrisk sentrallås i kjøkkenet
- Setestoff med flerlags skumkjerne og ryggstøttefunksjon
- Møbler med dobbel sammenføringsteknikk "Durafix", skrudd og tappet
- Lukelukkning med myk demping
- Raffroll blendingssystem med omløpende kjede på vinduene i bodelen, inkl. pyntegardiner
- Inside av tak og vegger er trukket med mikrofiber-stoff

Kjøkken

- Benkeflate på kjøkkenet i dekor Savannah med Corian dryppkant
- Kjøkkenbenk belyst fra undersiden med LED-lyslister
- Seks store rullelagrede "easy glide"-skuffer med selvinntrekk og myk demping
- Vinkelkjøkken med uttrekkbar kjøkkenbenk som utvidelse av arbeidsplate og lett tilgjengelig oppbevaringsrom, med svingbar avfallsbeholder og flaskeholder
- Elektrisk sentrallås i kjøkkenseksjonen for kjøkkenbenk, kjøkkenskuffer, overskap i kjøkkenet, barskap og skoskap.
- Skuffeksjon inndelingssystem "flex" for individuell inndeling av skuffene
- Separat bestikkskuff med inndeling
- 3-bluss kokeapparat "proff gourmet" med delt glasslokk for mer plass, robust støpejernsrist og glassbunn som lett kan rengjøres
- Rund rustfri stålvaske innfelt i kjøkkenbenken, med multifunksjonelt lokk inkl. veggstativ for ekstra arbeidsflate.
- Design-vannkran av metall i høy utførelse, keramikkettning og uttrekkbar dusj
- Kjøkkenvegg i dekorglass creme
- Kjøleskap 153 l innhold med dørstopper på begge sider, separat fryserom, automatisk energikildesøk 12 V / 230 V / gassdrift
- Apotekerskap uttrekkbart
- Elektrisk vifte i takluke, funksjon avtrekk og tilluft
- 230 V stikkontakt

Bad / omkleddingsrom

Omkleddingsrom og romdeling

- Omkleddingsrom: massiv skyvedør av tre foran soverom – baderomsdør som romdeling mot bodel (modell 50 LE)
- Omkleddingsrom: uttrekkbar vegg som romdeler og TV-vegg foran soverom – baderomsdør som romdeler mot bodel (modell 52 QB)
- Omkleddingsrom: massiv skyvedør av tre foran soverom med helfigurspeil og skyvedør i full romhøyde som romdeling mot bodel (modeller 61 XL LE, 64 XL QB)
- Klesskap i full høyde med to klesstenger og en hylle integrert i omkleddingsrommet
- Omkleddingsrom med takluke Mini Heki

Baderom med separat dusjrom

- Dusjvegger i sandstein-dekor
- Regndusj med takluke, ståhøyde 1,98 m
- Dusjkar i mørkt granitt-utseende, dusjsøyle i høyglans elfenben-utseende med klesknagger
- Dusj med vannfast dusjmatte i bodelsgulvdesign og plant innsteg
- Høydejusterbar hånddusj på kromstang (ikke modell 52 QB)
- Vaskeservant med underskap, toalett-papirholder og speilskap
- Dør med dobbelfunksjon som samtidig adskiller sove-/badområdet mot toalettet

XL-baderom med XL-plass

- Åpent vaskeområde og designerservant
- Takluke Mini Heki
- Runddusj med vannfast dusjmatte i bodelsgulvdesign og plant innsteg
- Regndusj med takluke, inkl. formørkningsplissé
- Høydejusterbar hånddusj på kromstang
- Dusjkar i mørkt granitt-utseende, dusjsøyle i høyglans elfenben-utseende med klesknagger
- Dusjvegger i sandstein-dekor
- Additiv varmtvannsgulvvarme: Ekstra varmeslanger i området med dobbeltgulv baderom
- Takluke Mini-Heki i toalettrommet
- Separat toalettrom med sidevindu, håndklevarmer og utvidet fotrom

Soverom

Senkeseng over førerhuset

- Klassens største sengemål 195 x 160 cm
- Todelt sengebunn og kvalitetsmadrass
- Ekstra dyp nedsenking av sengen: Innstigning via sidesetet uten stige
- Sengen ligger stabilt, uten vakling
- Nattbord og LED-lesespotter
- Skilleforheng foran senkesengen mot bodelen
- Takluke Mini Heki

Faste senger i bakre del

- Medisinsk anbefalt, punktbasert Carawinx madrasskonsept, oppvarmet og underluftet
- Kvalitets-7-soners kaldskummadrass for beste og sunneste liggekomfort
- Takluke Mini Heki
- Justerbar hodegavl

Langsgående enkeltsenger

- Innstegstrapp som kan trekkes ut fremover (for bruk med utvidet liggeflate)
- Utvidelse av sengemålet med innleggsmadrass
- Integrert TV-skap i soverom med hylle
- Klesskap med hevefunksjon under sengene og delt madrass, nedsenket i dobbeltgulvet for større innvendig høyde
- Overskap med god oppbevaringsplass hele veien rundt

Elektrisk system

Vann

- Tanker for ferskvann og spillvann integrert i det oppvarmede dobbeltgulvet, rengjøringsåpning gjennom luke i bodelsgulv eller scooterparasje (avhengig av modell)
- Tappekraner med kuleventil plassert frostsikkert i dobbeltgulvet (vannavløpssentral)
- Trykkvannpumpesystem med lavt vedlikeholdsbehov
- Slangesett for spillvann med bajonettkobling

Gass

- Oppbevaringsrom for gassflasker plassert lavt utvendig, (2 x 11 kg gassflasker)
- Stengekran for gass i kjøkkenseksjonen

Elektrisk system

- El-sentral lett tilgjengelig i scooterparasje inkl. batterilader/sikringer/automatisk jordfeilbryter, ladeautomatikk 22 A, elektronisk regulering, utkoblingsautomatikk ved underspenning, inkl. ladefunksjon for startbatteri
- Oppvarmet batterisentral med 2 x 80 Ah gel batterier i dobbeltgulvet, tilgang fra scooterparasje, med hovedbryter
- Multifunksjonspanel bak teknikkdekselet over inngangsdøren

Moderne lyskonsept

- Belysningssystem med mange LED-lysspotter i førerhus, bodel og omkleddingsrom, med trinnløs dimming
- Takbaldakin med ekstra LED lysspotter og indirekte LED-belysning
- LED-markeringslys med bakgrunnsbelysning i entreen
- LED-markeringslys i kjøkkenseksjon og sittebenkens sokkel
- LED-markeringslys med bakgrunnsbelysning i den buede badeveggen
- Separat nattbelysning ved gulvet med LED-spotter, kan styres fra entreen og soverommet
- Trappetrinn til omkleddingsrommet med innfelt flatebelysning

TV

- TV-uttrekksystem i sidesetets ryggstø og forberedelse for tilkobling for 32"

Alde vannbåren varmeteknikk:

- ALDE vannbåren varme, drives med 230 V strøm eller gass, inkl. 230 V varmepatron, varmtvannsbereider, lufterventiler, mange varmekonvektorer i førerhus, dashbord, bodel, dobbeltgulv og scooterparasje
- Gulvvarme: Varme blir lagret i det isolerte dobbeltgulvet, varmer opp hele bodelsgulvet fra undersiden og gir dette en behagelig temperatur.
- Additiv varmtvannsgulvvarme: Ekstra varmeslanger i området med dobbeltgulv XL-baderom
- Målrettet oppvarming av dashbordet for ekstra oppvarming av førerhuset: Isolert sandwichflate under dashbordet med varmtvannsvarmeslanger for radiator effekt
- Booster: Konvektorpakke med 2-trinns vifte under fører sete, ekstra konvektor i bodelsdøren

chic s-plus I



Priser og tekniske data



Uttrekkbar sidesofa

Uttrekkbar sidesofa

	I 50 LE	I 52 QB	I 61 XL LE	I 64 XL QB
Standard chassis	Iveco Daily 50C	Iveco Daily 50C	Iveco Daily 65C	Iveco Daily 65C
Standardmotor	Diesel 3,0 l (156 hk/110 kW)	Diesel 3,0 l (156 hk/110 kW)	Diesel 3,0 l (156 hk/110 kW)	Diesel 3,0 l (156 hk/110 kW)
Lengde/bredde/høyde (mm) ^{1) 2) 3)}	7910/2270/3125 (3290*)	8250/2270/3125 (3290*)	8600 / 2270 / 3290	8860 / 2270 / 3290
Hjulavstand (mm)	4350	4350	4750	5100
Høyde i dobbeltgulv (mm)	200 / 200	200 / 200	200 / 200	200 / 200
Ståhøyde i bodel / omkleingsrom / soverom (mm)	2110 / 1980	2110 / 1980	2110 / 1980	2110 / 1980
Hekkgarasje innvendig høyde (mm)	1450	1250	1450	1290
Dørbredde/-høyde garasje passasjerside (mm)	1150 x 1400	1150 x 1200	1100 x 1280	1150 x 1200
Dørbredde/-høyde hekkgarasje førerside (mm)	1150 x 1400	1150 x 1200	1100 x 1280	1150 x 1200
Tekn. tillatt totalvekt (kg) ⁶⁾	5 600 / 5 800 / 6 700	5 600 / 5 800 / 6 700	6 700	6 700
Vekt i kjøpreklar stand (kg) ^{6) 7) 9)}	4 005	4 115	4 485	4 555
Egenvekt standard (kg) ⁸⁾	3 790	3 900	4 270	4 340
Tilhengervekt maks. (kg) ¹⁰⁾	3 500	3 500	3 500	3 500
Maksimalt antall sitteplasser under kjøring med 3-punkts-belte standard / tilvalg ⁵⁾	4 / 5 ¹⁵⁾	4 / 5 ¹⁵⁾	4 / 5 ¹⁵⁾	4 / 5 ¹⁵⁾
Soveplasser standard / tilvalg	4 / 5	4 / 5	4 / 5	4 / 5
Mål bakre seng(er) (mm)	2050 / 2070 x 850	2000 x 1450	2000 / 2000 x 850	2000 x 1450
Mål senkeseng (mm)	1950 x 1600	1950 x 1600	1950 x 1600	1950 x 1600
Mål sittegruppe ombygd til seng (mm)	1950 x 1480 / 845	1950 x 1480 / 845	1950 x 1480 / 845	1950 x 1480 / 845
Kjøleskap volum / derav frysenskap (l)	153 / 29	153 / 29	153 / 29	153 / 29
Varmesystem	Alde VV	Alde VV	Alde VV	Alde VV
Ferskvannsvolum (l)	235	235	235	235
Spillvannstankvolum (l)	200	200	200	200
Batterikapasitet (Ah gel)	2 x 80	2 x 80	2 x 80	2 x 80
Stikkontakter 230 V / 12 V / USB	5 / 2 / 2	5 / 2 / 2	5 / 2 / 2	5 / 2 / 2
Artikkel nr.	132308	132318	132338	132342

* Tilvalg chassisvariant Iveco Daily 65 C

Art. nr.		212090
Superpakke	122 kg	
Chassis-tilvalg		
Klimaautomatikk førerhus ³³⁾		16 900
ESP med Traction Control og hjelp ved kjøring i nedoverbakke ⁴¹⁾		7 200
Skintrukket ratt med tilvalg multifunksjonsknapper (for manuell girkasse inkl. skintrukket girspak)		5 100
Elektrisk parkeringsbrems		8 400
Dashbordoppgradering med dekor i sølv		2 600
Seter i førerhus med justering av helningsvinkel og høyde (foran/bak)		5 100
Justerbare støtteben bak for stabilisering ved parkering		4 100
Bodelstilvalg		
Buss-speil "Carthago bestview" med belysning av førerhusinnsteg, buss-speilhus i bicolor svart/sølv-platina, elektrisk justering		3 600
Bodelsdør "Luxus" med trepunkts- og sentrallås, inkl. fjernkontroll i tenningsnøkkel med funksjon "coming home" ¹⁷⁾		15 300
Sentrallås for luker og luke scootergarasje (ikke gasskasse og luke toalett-kassett)		10 200
Oppgradering av scootergarasjen med nålefilt, pakkenett, festesystem		3 100
SOG-toalettventilasjon, utlufting over tak		3 100
Varmeveksler for oppvarming av bodelen under kjøring ved hjelp av motorvarme inkl. funksjon motorforvarming		9 200
Truma DuoControl CS med crash-sensor, omkoblingsautomatikk og funksjon Eis-Ex		3 300
Barskap med glassholder og glass-sett over kjøkken ¹⁸⁾		4 400
Carthago trippel skipsursett Nautic, integrert i undersiden av senkesengen		2 800
Toalett Thetford C 260 med keramikkinnlegg		1 600
USB-stikkontakt i overskap over bakre seng		1 000
Forberedelse for solcelleanlegg		2 000
Forberedelse for satellittanlegg		2 000
Forberedelse for ryggekamera (kamera med enkeltlinse)		2 000
Radio/CD/DVD dobbel DIN med DAB+, Bluetooth, USB, Music-Connect med touchscreen i førerhus, inkl. radioforberedelse, takantenne inkl. 2 høyttalere i førerhus og 2 over sittegruppe, DVB-T 2 mottak		9 500
Carthago ryggekamerasystem med kamera-enkeltlinse integrert i endeveggen og 7" fargemonitor på siden i dashbordet		10 200
Totalpris for de enkelte tilvalg		132 700
Pakkepris		Standard
Du sparer		132 700
210330 PRISTILLEGG mediasenter inkl. DAB+ med navigasjon og bobil-reiseruteforslag ¹⁹⁾		8 100
210300 PRISTILLEGG ryggekamera med dobbeltlinse og deksel på endevegg i stedet for enkeltlinsekamera		Standard



Art. nr.		210731
Kjøkken-/kaffepakke	12 kg	
Inverter 12 V til 230 V, 1800 watt, nettprioritetskobling		17 400
Kaffekapselmaskin som kan svinges ut fra overskap i kjøkkenet, med tilkobling, inkludert et sett Carthago-kopper med to kaffekopper og to espressokopper (230 V)		5 100
Totalpris for de enkelte tilvalg		22 500
Pakkepris		19 400
Du sparer		3 100

Art. nr.		210561	210563
Satellitt- og TV-pakke	38 / 46 kg	32" Modeller: 50 LE, 52 QB	40" Modeller: 61 XL LE, 64 XL QB
LED-flatskjerm 32" ³⁹⁾		17 400	-
Elektrisk uttrekk for LED-flatskjerm 40"		-	8 800
LED-flatskjerm 40" ³⁹⁾		-	18 400
Satellittanlegg Teleco Flatsat Classic 85 med CI-slot ^{12) 23)}		29 600	29 600
Totalpris for de enkelte tilvalg		47 000	56 800
Pakkepris		34 800	40 900
Du sparer		12 200	15 900
210213 PRISTILLEGG satellittanlegg Teleco Flatsat Classic 85 med Skew og Twin LNB for ekstra TV med CI-slot ^{12) 23)}		2 000	2 000
210217 PRISTILLEGG satellittanlegg Oyster Vision med Skew og Twin LNB for ekstra TV ²³⁾		3 000	3 000

Art. nr.		210580	210584
TV-pakke soverom:	18 / 13 kg	Modeller 50 LE, 61 XL LE	Modeller 52 QB, 64 XL QB
Carthago spesial TV-uttrekksystem for standard TV-skap på soverommet (kan kjøres ekstra langt ut i midtgangen) inkl. tilkoblingssett ³⁶⁾		6 900	-
LED-flatskjerm 24" ³⁹⁾		12 700	-
Forberedelse for TV-tilkobling ved bakre seng inkl. kabelsett i baldakin og deksel ³⁶⁾		-	2 500
LED-flatskjerm 24" inkl. TV-holder, høyttaler og integrert kontaktbryter kabelløst (strøm og Tv-signal) integrert i TV-vegg ³⁹⁾		-	17 200
Totalpris for de enkelte tilvalg		19 600	19 700
Pakkepris		13 300	13 300
Du sparer		6 300	6 400
210212 PRISTILLEGG satellittanlegg Teleco Flatsat Classic 85 med Skew og Twin LNB for ekstra TV med CI-slot ^{12) 23)}		26 200	26 200
210216 PRISTILLEGG satellittanlegg Oyster Vision med Skew og Twin LNB for ekstra TV ^{12) 23)}		29 800	29 800

Art. nr.		210840
Klima sommerpakke	90 kg	kr
Klimaanlegg montert i tak Truma Aventa comfort		23 500
Takmarkise kassett aluminium, grått stoff, maksimal mulig lengde, modellavhengig		21 700
Totalpris for de enkelte tilvalg		45 200
Pakkepris		32 700
Du sparer		12 500
210310 PRISTILLEGG Elektrisk takmarkise (ikke for takmarkise lengre enn 6,0 m) ⁴³⁾		4 900

Artikkel nr.		ikke mulig med tilvalg:	NOK inkl. 25 % mva.	Ekstra-vekt kg	I 50 LE	I 52 QB	I 61 XL LE	I 64 XL QB
Chassis Iveco Daily								
310010	Chassisvariant Iveco Daily 65C (inkl. vektøkning 6,7 t tillatt totalvekt, øket foraksellast 2,3 t) ³¹⁾		141 900	290	○	○	X	X
310261	Motorvariant Iveco 21: 3,0 l Euro 6d, AdBlue (20 l), 4-sylindret, 210 hk (154 kW), 470 Nm, inkl. 8-trinns automatgir		93 990	123	○	○	○	○
310012	Vektøkning standardchassis 50C fra 5,6 t til 5,8 t, inkl. lettmetallfelger (foraksellast 2,3 t) ²⁴⁾		30 700	-	○	○	-	-
310620	Differensialspærre bakaksel		9 600	15	○	○	○	○
331340	Hydraulisk 4-kanalers støttebein med automatisk nivåregulering ^{40) 46) 48)}	610060	86 300	130	○	○	○	○
410010	Innstegstrapp førerhusdør kan kjøres elektrisk inn og ut ³⁴⁾		5 100	5	○	○	○	○
330600E	50 C: Standardkjøretøy komfortpakke (anbefalt pakke!) ²⁴⁾ - Øket sporvidde på for- og bakaksel - Tilleggsluftfjæring foraksel / full luftfjæring med heve- og senkefunksjon på bakaksel - Lettmetallfelger foraksel, med 235/65R16C-dekk - Vektøkning standardchassis 50C fra 5,6 t til 5,8 t		122 900	65	○	○	-	-
330605E	65 C: Standardkjøretøy komfortpakke (anbefalt pakke!) ²⁴⁾ - Øket sporvidde på foraksel - Tilleggsluftfjæring foraksel / full luftfjæring med heve- og senkefunksjon på bakaksel - Lettmetallfelger foraksel		134 250	65	○	○	○	○
330070	Varmesete førerhus (fører-/passasjerse)		7 100	2	○	○	○	○
331200	Fast kurvelys med dobbel funksjon tåkelys		6 100	4	○	○	○	○
331440	Tilhengerfeste (tilhengervekt max. 3.300 kg ved 50 C)		20 200	50	○	○	○	○
Bodel utvendig								
410150	Ekstra sikkerhetslåser i førerhusdør og bodelsdør		5 900	2	○	○	○	○
410260	Utvendig fargekombinasjon "silverline" (førerhus og bodel i sølv) ²¹⁾		32 700	1	○	○	○	○
410580	Takmarkise i kassett aluminium, grått stoff, lengde: 5,0 m		17 400	50	○	○	○	○
410601	Takmarkise i kassett aluminium, grått stoff, lengde: 5,5 m		19 600	55	●	●	○	○
410640	Elektrisk takmarkise (230 V) kassett aluminium, grått stoff, lengde: 5,5 m ⁴³⁾		24 500	60	○	○	○	○
410670	Takmarkise i kassett aluminium, grått stoff, lengde: 6,0 m		21 700	60	-	-	●	●
410690	LED-lyslister på takmarkise		3 100	5	○	○	○	○
410660	Isolermatte front- og sidevinduer utvendig		4 100	10	○	○	○	○
410710	Uttrekkssystem for lasterom i dobbeltgulvet med fire transportbokser	810660 (unntatt XL)	7 100	20	○	○	○	○
Elektrisk system								
510040	Tredje bodelsbatteri gel, i alt: 3 x 80 Ah med ladeapparater 2 x 16 A = 32 A		5 900	25	○	○	○	○
510061	Ekstra strømpakke: Totalt 4 x 80 Ah gelbatterier, inkl. ladeapparat 44 Ah		9 900	50	○	○	○	○
210151	Uavhengighetspakke 1: 90 Ah Li-Ion-batteri inkludert battericomputer, 1 x 135 W solcelleanlegg ^{12) 55)}		33 700	-22,5	○	○	○	○
210152	Uavhengighetspakke 2: 90 Ah Li-Ion-batteri inkludert battericomputer, 2 x 135 W solcelleanlegg ^{12) 55)}		43 000	-7,5	○	○	○	○
210251	Uavhengighetspakke pluss 1: 2 x 90 Ah Li-Ion-batterier, totalt 180 Ah, inkludert battericomputer, 1 x 135 W solcelleanlegg ^{12) 55)}		57 300	-10	○	○	○	○
210252	Uavhengighetspakke pluss 2: 2 x 90 Ah Li-Ion-batterier, totalt 180 Ah, inkludert battericomputer, 2 x 135 W solcelleanlegg ^{12) 55)}		66 500	5	○	○	○	○
510081	Solcelleanlegg: 2 x 100 watt ¹²⁾		20 400	20	○	○	○	○
510101	Solcelleanlegg: 1 x 135 watt ¹²⁾		14 300	15	○	○	○	○
510121	Solcelleanlegg: 2 x 135 watt ¹²⁾		24 500	30	○	○	○	○

○ = tilleggsutstyr X = standardutstyr - = ikke mulig ● = inkludert i pakken



Artikkel nr.		ikke mulig med tilvalg:	NOK inkl. 25 % mva.	Ekstra-vekt kg	I 50 LE	I 52 QB	I 61 XL LE	I 64 XL QB
Elektrisk system								
510180	Strømomformer 12 V til 230 V, 1.800 W med nettprioritetskobling		17 400	10	●	●	●	●
510255	Stikkkontaktpakke med ekstra stikkontakter (3 x 230 V) ⁴⁵⁾		3 100	1,5	○	○	○	○
510201	Alarmanlegg Carthago Security (ultralydsensorer bodel, kontaktbryter dør og scootergarasje, panikkalarmfunksjon, aktivering blinklys, gassensor KO-gass – propan/butan-gass) ³⁵⁾		8 200	5	○	○	○	○
510212	Truma iNet-system for fjernkontroll av varme, klimaanlegg (tilvalg – hvis kompatibel) inkl. to Truma LevelControl-sensorer (sjekke gassfyllnivå), app-styrt		7 500	1	○	○	○	○
510500	Elektrisk frontruteoppvarming med tidsstyring		7 700	-	○	○	○	○
Gass / vann / øvrig								
610021	Gassfilter for Truma DuoControl CS		2 800	1	○	○	○	○
610120	Utvendig gasstilkobling bak luke i dobbeltgulv på passasjerside		2 400	5	○	○	○	○
610060	Fast gasstank, med Eis-Ex-regulatoroppvarming, 60 l innhold ⁴⁰⁾ ⁴⁶⁾	331340	18 300	50	○	○	○	○
610260	Toalett Thetford med pumpesystem og toalettank, tankvolum: Kasset 13 l pluss toalettank 123 l eller 210 l (avhengig av modell) ¹⁶⁾	610243 610400	16 600	30	○	○	○	○
610243	Keramikktoalett med fast tank: kapasitet 120 l eller 200 l (avhengig av modell), rengjøringsdyse med Gardenatilkobling (merk: bruker plass i dobbeltgulvets lasterom)	610260	20 400	25	○	○	○	○
610300	Spyleanordning for toalettank med gråvann gjennom ompumping		8 800	5	○	○	○	○
610400	Ekstra toalett-kasset inkl. holder	610260 610243	3 000	5	○	○	○	○
610500	Riflet aluminiumsgulv for scootergarasje		1 500	20	○	○	○	○
610520	Safe (montert i dobbeltgulvet, avhengig av modell)		4 300	10	○	○	○	○
Kjøkken / utstyr								
550020	Kjøkkenbenk i Corian av høy kvalitet, bearbeidet uten fuger		12 700	10	○	○	○	○
550081	Tec-Tower kjøleskapkombinasjon 153 l med dørstopper på begge sider, separat fryserom og gassovn		8 100	20	○	○	○	○
550288	Kaffekapselmaskin som kan svinges ut fra overskap i kjøkkenet, med tilkobling, inkludert et sett Carthago-kopper med to kaffekopper og to espressokopper		5 100	3,5	●	●	●	●
550089	Kjøleskapfront i Arktic (antrasitt) i stedet for høyglans creme.		1 100	-	○	○	○	○
Varme/klima								
650190	Additiv varmtvanns-gulvvarme: ekstra varmeslanger i området med dobbeltgulv sittegruppe bodel inkl. førerhus		5 100	10	○	○	○	○
650260	Klimaanlegg montert i tak Truma Aventa comfort		23 500	30	●	●	●	●
650160	Varmtvann-drivstofftilleggsvarme Webasto inkl. funksjon motorforvarming		20 300	10	○	○	○	○
Multimedia								
710084	Mediasenter førerhus med DAB+, navigasjonsfunksjon og bil-reiseruteforslag ¹⁹⁾		13 900	12	○	○	○	○
710180	Carthago ryggekamerasystem, dobbeltlinse og deksel på endevegg inkl. 7" fargemonitor på siden i dashbordet		Standard	7	X	X	X	X
710548	LED-flatskjerm 32" for TV-uttrekkssystem ³⁹⁾		17 400	10	●	●	-	-
710505	LED-flatskjerm 40" inkl. elektrisk uttrekkssystem ³⁹⁾		27 100	18	-	-	●	●
710471	Carthago spesial TV-uttrekkssystem for standard TV-skap i soverom (kan kjøres ut i midtgangen) inkl. tilkoblingssett ³⁶⁾		6 900	8	●	-	●	-
710470	LED-flatskjerm 24" med høyttaler, ved bakre seng integrert i møblene (bare i TV pakke soverom) ³⁹⁾		12 700	10	●	-	●	-
710477	Forberedelse for TV-tilkobling ved bakre seng inkl. kabelsett i baldakin og deksel		2 500	3	-	●	-	●
710478	LED-flatskjerm 24" inkl. TV-holder, høyttaler og integrert kontaktbryter kabelløst integrert i TV-vegg for soverom (bare sammen med tilkoblingssett)		17 200	10	-	●	-	●
710575	Service-kamera på avløpsrør spillvannstank med visning via dobbel-DIN monitor i dashbord, (bare sammen med radio, mediasenter eller ryggekamera)		4 000	2	○	○	○	○

○ = tilleggsutstyr X = standardutstyr - = ikke mulig ● = inkludert i pakken

Artikkel nr.		ikke mulig med tilvalg:	NOK inkl. 25 % mva.	Ekstra-vekt kg	I 50 LE	I 52 QB	I 61 XL LE	I 64 XL QB
Satellittanlegg								
750041	Satellittanlegg Teleco Flatsat Classic 85 med CI-slot ^{12) 23)}		29 600	28	●	●	●	●
750046	Satellittanlegg Teleco Flatsat Classic 85 med Skew og Twin LNB for to TV-er ^{12) 23)}		31 700	30	○	○	○	○
750065	Satellittanlegg Oyster 85 HD TV: TV-mottak over 85 cm parabol med CI-slot ^{12) 23)}		31 700	30	○	○	○	○
750086	Satellittanlegg Oyster Vision 85 med Skew og Twin LNB for ekstra TV/mottaker ^{12) 23)}		35 800	37	○	○	○	○
Interiør								
810032	Møbelkonsept linea nobile: Møbelflater og overskapfronter i edeltredecor Noce Fino, kjøkkenfronter i bicolor-utseende høyglans-elfenben og lotushvitt, bordflater i dekor Navajo		-	-	○	○	○	○
810140	Løse tepper i førerhus og bodel		4 600	10	○	○	○	○
810465	"Sky Dream komfort" med overskap hele veien rundt over sittegruppe og førerhus, to store panorama-takvinduer integrert i nedhengt designer-himling med indirekte ambientebelysning, i stedet for senkeseng (kan leveres fra november 2019)		20 400	10	○	○	○	○
810440	Bortfall av senkeseng, til gjengjeld overskap hele veien rundt i førerhuset (kan leveres fra november 2019)		5 900	-	○	○	○	○
810360	Senkeseng med elektrisk betjening (kan leveres fra januar 2020)		10 100	5	○	○	○	○
810340	Senkeseng med Carawinx lamellfjærsystem i stedet for sengebunn		4 000	5	○	○	○	○
810580	Sittegruppe som kan bygges om til sengeplass		4 400	10	○	○	○	○
810830	Bodelsbord uttrekkbart		4 900	1	-	-	○	○
810660	5. sitteplass sidesete med 3-punkts belte ^{4) 5)}	410710	8 800	10	○	○	○	○
810910	Takbaldakin over senkeseng i forkortet utførelse		1 100	-10	○	○	○	○
Møbelstoff i bodel								
850080	Barcelona – Antara stoffkombinasjon		Standard	-	X	X	X	X
850180	Delskinn Macchiato – skinn-stoffkombinasjon		13 300	7	○	○	○	○
850222	Delskinn elfenben – skinn-stoffkombinasjon		13 300	7	○	○	○	○
850242	Skinn elfenben		32 700	10	○	○	○	○
850291	Skinn sand		32 700	10	○	○	○	○
850296	Skinn Macchiato		32 700	10	○	○	○	○
850293	Skinn sand Performance		37 800	10	○	○	○	○
850298	Skinn Macchiato Performance		37 800	10	○	○	○	○
850501	Carthago sovemiljø og dekorsett består av: En eller tre pynteputer (avhengig av modell), et jacquard-sengeteppe med innvevd Carthago logo-og et lakensett med nøyaktig passform for den respektive planløsningen		3 600	7	○	○	○	○

○ = tilleggsutstyr X = standardutstyr - = ikke mulig ● = inkludert i pakken



Unik. Innovativ. Elegant.

**Enestående 4-romskonsept (modell 53 med bare 7,83 m total lengde):**

- Rund salonggruppe i bakre del med elektrisk recliner, opphøyd kjøkkenbenk i vertikal bølgeform og enestående 4-romskonsept
- 40" flatskjerm med elektrisk heis (tilvalg)
- Under sittegruppe i bakre del integrert el-sykel-/scootergarasje med innvendig høyde på 114 cm (53 L opptil 145 cm)
- Elektrisk nedsenkbar langsgående enkelt seng med romslig sengemål og gjennomgående liggeflate på 200/195x210 cm, dypt nedsenkbar for enkel innstigning via uttrekkbar innstegstrapp, stor sittehøyde

**Dobbeltgulv med stort, oppvarmet oppbevaringsrom:**

- Nyttbar høyde opptil 50 cm (Fiat), 57 cm (Iveco)
- Tilgang utenfra via flere store luker
- Komfortabel tilgang innenfra via store gulvluker i bodelsgulvet
- Ekstra dypt utvendig oppbevaringsrom i dobbeltgulv (høyde 63 cm, bredde 110 cm) på fører- og passasjerside
- Stort sentralt gjennomgående lasterom (innvendig høyde 36 cm/Fiat, 33 cm/Iveco) med stort oppbevaringsrom (høyde 36 cm/Fiat, 33 cm/Iveco), enkelt lastbart også gjennom bodelsdøren via stor oppbevaringsluke i bodelsgulv
- Oppvarmet dobbeltgulv

**Teknikk og uavhengighet:**

- Stort forråd av ferskvann og spillvann (225 l / 180 l)
- Vannavløpssentral under dobbeltgulvet (entré)
- Alde vannbåren varmeteknikk med varmebooster i førerhus
- Ekte varmtvannsgulvvarme i den runde salonggruppen i bakre del

Chassis**Fiat Ducato med AL-KO lavramme Carthago Spezial**

- Motor: Diesel 2,3 l Multi-Jet med AdBlue (19 l), 140 hk (104 kW), 4 sylindret, 350 Nm, Euro 6d-TEMP, 6-trinns girkasse, forhjulsdrift
- Modell 53: Fiat Ducato AL-KO lavramme enkeltaksel, modell 53 L: Fiat Ducato AL-KO lavramme tandemaksel
- Drivstofftank 90 l
- LED-kjørelys
- Tåkelys
- Skvettlapper på for- og bakaksel
- Forsterket fjær på foraksel med aksellastøkning til 2 300 kg
- 16" stålfelger inkl. hjulkapsler med Carthago-emblem
- Airbag fører/passasjer¹¹⁾
- ABS, ESP, ASR, elektronisk startspærre, Hillholder, Hill Descent Control, Traction Plus
- Hanskerom
- Reparasjonssett Fix & Go

Iveco Daily

- Motor: HPI Diesel 3,0 l med AdBlue (20 l), 156 hk / 110 kW, Euro 6d, 6-trinns girkasse, bakhjulsdrift
- Modell 53: Iveco Daily 50 C (till. totalvekt 5,8 t)
- Modell: 53 L: Iveco Daily 65 C (till. totalvekt 6,7 t)
- Høy ramme med tvillinghjul på bakaksel
- Drivstofftank 90 l
- LED-kjørelys
- Tåkelys
- Foraksel med enkelt hjuloppheng og torsjonsfjæring, doble triangelarmer og forhøyet akselbelastning, stiv bakaksel med parabelfjæring
- 16" stålfelger
- ESP, ABS, elektronisk startspærre, ASR, bakkeholder
- Assistent skjerm (sentralt TFT-plassert skjerm)
- Elektrisk styresystem
- Cruise control
- Forberedelse for tilhengerfeste (utsparing i glassfiberhekk med kabelforlegging)
- Reparasjonssett Fix & Go

Karosserikonstruksjon i Liner-premiumklassen

- Yttertak og bunnplattens over- og underside av glassfiberarmert plast
- Tak-veggforbindelse via takavrunding og bærebjelke
- Sidevegger og bakvegg med aluminium utvendig og innvendig
- Isolasjonsskjerne av RTM-hardskum i tak, gulv og sidevegger
- Kuldebrofri karosserisammenføyning ved hjelp av formtilpassede limte aluminiumbærebjelker med ekstra kuldestopp
- Takskinnesystem med avløp for regnvann på sidene
- Total tykkelse vegg- og tak 38 mm
- Karosseri med vern mot lynnedslag, som et Faraday-bur
- 10 års tetthetsgaranti
- Utvendige luker i originalt sideveggmateriale "Carthago Isoplus"
- Dobbel luketetning: innvendig/utvendig, utvendig tetning i sprutsikker utførelse
- Utvendige luker og bodelsdør med innfelte hengsler
- Tanklokk drivstoff plant lagt inn i sideveggen
- Sideskjørt segmentert av aluminiumsprofil (Fiat Ducato)
- Glassfiberarmert bakre del, dobbeltisolert, i to deler
- Carthago-baklys med dynamiske LED-blinklys
- Sentrallås førerhusdør og bodelsdør
- Rammevinduer Seitz de Luxe, dobbelramme uten kuldebro med isolert glass, plan ytterflate vindu, insektsnett rullegardin og formørkningsplissé
- LED-belysning over bodelsdør med integrert dryppkant for regn
- Elektriske stigtrinn til bodelsdør med varselsignal
- Oppvarmet dørinnsteg med teppe til bodelen



Førerhus

- Kjøreaktivt, ekstra dypt nedsenket dashboard for tidlig øyekontakt med veibanen så nært som 2,77 m.
- Ekstra stor panoramafontrute trukket nedover
- Plisségardin i frontrute med isolerende hulromstruktur
- Formørkningsplissé bak sidevinduene (betjenes sideveis)
- Speilarmforlengelse med funksjon for regnvannsavløp (Iveco Daily)
- Glassfiberarmert frontdeksel, tolags isolert
- Motgående buss-vindusviskeranlegg (Iveco Daily)
- Fører- og passasjerkomfortstoler Aguti "Roadliner" inkl. logo i edel-treutførelse svingbare, trukket med bodeltekstiler, med integrerte sikkerhetsbelter og armlener som kan justeres på begge sider.
- Dashboard med skinntrukket formdel, praktisk sidebord samt integrert monitor for ryggekamera og to holdere for drikkeflasker
- Skinnkledd underside av senkeseng, med indirekte belysning og LED-lysspotter i fører- og passasjerområdet
- Førerhusdør med dobbel sikkerhetslås, elektrisk betjent vindusheis og regnerenne
- Hylle/sidebord på passasjerside med to varmekonvektorer og overliggende oppbevaringsrom
- Støvisoleringstiltak i motorrom
- Stikkontakter 230 V / 12 V / USB i førerhuset

Varmekonsept for førerhus

- Isolert dobbeltglass i førerhus: Side- og dørvinduer, inkl. plissé
- Konvektorpakke med 2-trinns styrbar vifte under førersete (booster) for målrettet oppvarming av benplassen
- Dashboardets overflate målrettet oppvarmet for ekstra varme i førerhuset (radiatoreffekt): integrerte varmekonvektorer med ledeplate for sirkulasjon (doble varmekonvektorer på fører- og passasjerside)
- Dørrinnsteg til førerhus: målrettet oppvarming med ekstra konvektor

Dobbeltgulv

- Stort oppvarmet oppbevaringsrom
- Nyttbar høyde opptil 50 cm (Fiat), 57 cm (Iveco)
- Tilgang utenfra via flere store luker.
- Tilgang innenfra via store luker i bodelsgulvet
- Gjennomgående sentralt lasterom (innvendig høyde 36 cm (Fiat), 33 cm (Iveco) med stort oppbevaringsrom, nyttbar høyde 36 cm (Fiat), 33 cm (Iveco))
- Luke i dobbeltgulvet ved omkleddingsrommet (høyde opptil 36 cm) for enkelt uttak fra oppbevaringsrommet i dobbeltgulvet
- LED-belysning i det gjennomgående lasterommet i dobbeltgulvet

Stor scooterarasje

- Modell 53: patentert el-sykel-/scooterarasje (modell på Fiat inkl. nedsenking av hjul på passasjersiden), innvendig høyde 114 cm (= maksimal styrehøyde el-sykel/scooter passasjerside), garasje-høyde utenom hjulbrønnen 93,5 cm (Fiat) eller 105,5 cm (Iveco)
- Modell 53 L: ekstra stor scooterarasje, innvendig høyde opptil 128 cm (Fiat) og 145 cm (Iveco)
- Enkel lasting via nedsenket lastekant
- Scooterarasje kan belastes med inntil 450 kg
- Store garasjeluker på fører- og passasjerside, støttet med gassfjærer.
- Original bunnplate med glassfiberarmering på over- og underside, antisklibelegg
- Garasjen er frostsikkert isolert hele veien rundt og oppvarmet
- Fastsurringssystem for sikring av bagasjen via stabil bærebjelke inkl. åtte festekroker
- Utedusj i scooterarasje på passasjerside (varm/kaldt) med dusjhode og tilkoblingsslange
- 230 V-stikkontakt / 12 V stikkontakt

Interiørdesign

- Møbelkonsept Siena bicolor: Møbeloverflate i dekor sommerkastanje med fronter til skap under tak med bicolor utseende i høyglans elfenben
- Fronter i kjøkken og overskap i yacht-one-design høyglans-elfenben

Bodel

- Gjennomgående ståhøyde i bodel 1,98 m, rund salonggruppe bak 1,82 m
- Panoramatakluke Heki III over rund salonggruppe bak
- 3 store panoramasidevinduer i bakre del, sidevinduer fører- og passasjerside i soverom førerhus
- Eksklusiv rund salonggruppe i bakre del med elektrisk utkjørbar TV-divan og hodestøtter (tilvalg)
- Luksus-bodelsbord med eksklusiv rund profil i ekte tre, kan forskyves i to retninger (betjening via fotpedal)
- Setestoff med flerlags skumkjerne og ryggstøttefunksjon
- Møbler med dobbel sammenføringsteknikk "Durafix", skrudd og tappet
- Lukelukking med myk demping
- Raffroll blendingssystem med omløpende kjede på vinduene i bodelen
- Innside av tak og vegger er trukket med mikrofiber-stoff
- Modell 53 L: ekstra oppbevaringshylle bak rund salonggruppe i bakre del med oppbevaringsrom tilgjengelig via to luker og 230 V / USB-stikkontakt
- Modell 53 L: to belyste glassvitrineskap for seks vinglass og seks drikkeglass bak den runde salonggruppen bak, inkl. uttrekkbart vinskapp
- Eksklusivt sidebord med USB- og 230 V-stikkontakt, to skuffer og stor skapdør

Kjøkken

- Robust kjøkkenbenk i dekor Savannah med Corian dryppkant
- Kjøkkenbenk belyst fra undersiden med LED-lysslist
- Seks store rullelagrede "easy glide"-skuffer med selvinntrekk og myk demping
- Opphøyd kjøkkenbenk i vertikal bølgeform til romdeling og stort matskap med motgående skyvedør (patentsøkt)
- To separate avfallsbeholdere integrert i kjøkkenbenken
- Elektrisk sentrallås i kjøkkenseksjonen for kjøkkenbenk, kjøkkenskuffer og overskap i kjøkkenet
- Skuffseksjon inndelingssystem "flex" for individuell inndeling av skuffene
- Separat bestikkskuff med inndeling, flaskeholder
- 3-bluss kokeapparat "Profi-Gourmet" med glasslokk, robust rist og glassbunn som lett kan rengjøres
- Rund rustfri stålvaske innfelt i kjøkkenbenken, med multifunksjonelt lokk inkl. veggstativ for ekstra arbeidsflate.
- Design-vannkran av metall i høy utførelse, keramikketting og uttrekkbar dusj
- Kjøkkenvegg i dekorglass creme
- Uttrekk for kaffemaskin i skapet over kjøkkenbenken (tilvalg)
- Kjøleskap 160 l innhold med separat fryserom, automatisk energikildesøk 12 V / 230 V / gassdrift
- Apotekerskap uttrekkbart
- Elektrisk vifte i takluke, funksjon avtrekk og tilluft
- Stikkontakt 230 V på høyde med bardisken

Bad / omkleddingsrom

Omkleddingsrom og romdeling

- Omkleddingsrom: massiv skyvedør av tre foran soverom / førerhus – baderomsdør som romdeling mot kjøkken
- Klesskap med tre skuffer
- Klesskap i full høyde med to klesstenger og en hylle integrert i omkleddingsrommet
- Omkleddingsrom med takluke Mini Heki



Baderom med separat dusjrom

- Dusj med vannfast dusjmatte i bodelsgulvdesign og plant innsteg
- Dusjvegger i sandstein-dekor
- Regndusj med takluke, ståhøyde 1,98 m
- Dusjromdesign i mørkt granittutseende (dusjkar og dusj-hjørnesøyle) med kleskroker
- Høydejusterbar hånddusj på kromstang
- Vaskeservant med underskap, toalett-papirholder og speilskap

Soverom

Enkelt seng senkeseng over førerhusområdet

- Medisinsk anbefalt, punktbasert Carawinx madrasskonsept, oppvarmet og underluftet med 7-soners kaldskummadrass
- Ekstra dyp nedsenking av sengen: Innstigning via uttrekkbar innstigningstrapp på siden
- Sengen ligger stabilt, uten vakling
- Åpent nattbord under senkesengen inkl. LED-belysning
- Elektrisk nedsenkbar langsgående enkelt seng med gjennomgående sengemål på 200/195 x 210 cm
- Skyvedør under senkesengen til isolasjon mot kulde fra førerhuset
- USB-stikkontakt i soverom/førerhus
- Takluke Mini Heki

Tekniske installasjoner

Vann

- Tanker for ferskvann og spillvann integrert i det oppvarmede dobbeltgulvet, rengjøringsåpning gjennom luke i bodelsgulv eller scooter-garasje
- Tappekraner med kuleventil plassert frostsikkert i dobbeltgulvet (vannavløpssentral)
- Trykkvannpumpesystem med lavt vedlikeholdsbehov
- Slangesett for spillvann med bajonettkobling

Gass

- Oppbevaringsrom for gassflasker plassert lavt utvendig, (2 x 11 kg gassflasker)
- Stengekran for gass i kjøkkenseksjonen

Elektrisk system

- El-sentral lett tilgjengelig i scooter-garasje inkl. batterilader/sikringer/automatisk jordfeilbryter, ladeautomatikk 22 A, elektronisk regulering, utkoblingsautomatikk ved underspenning, inkl. ladefunksjon for startbatteri
- Oppvarmet batterisentral med 2 x 80 Ah gel-batterier i dobbeltgulvet, tilgang gjennom lasterom i dobbeltgulv på førerside, med hovedbryter
- Multifunksjonspanel bak teknikkdekslet over inngangsdøren

Moderne lyskonsept



- Belysningssystem med mange LED-lysspotter i førerhus, kjøkken, bodel og omkleddingsrom, med trinnløs dimming
- LED-lysspotter i bodelen over rund salonggruppe i bakre del
- Takbaldakin med ekstra LED lysspotter og indirekte LED-belysning
- LED-markeringslys med bakgrunnsbelysning i entreen
- LED-markeringslys med bakgrunnsbelysning i den buede badeveggen
- Separat nattbelysning ved gulvet med LED-spotter, kan styres fra entreen og sittegruppeområdet

TV

- Forberedelse TV-uttrekkssystem elektrisk utkjørbart i ryggstøtte rund salonggruppe i bakre del på passasjeside for 40" flatskjerm

Alde vannbåren varmeteknikk:

- ALDE vannbåren varme, drives med 230 V strøm eller gass, inkl. 230 V varmepatron, varmtvannsbereder, lufterventiler, mange varmekonvektorer i førerhus, dashbord, bodel, dobbeltgulv og scooter-garasje
- Gulvvarme: Varme blir lagret i det isolerte dobbeltgulvet, varmer opp hele bodelsgulvet fra undersiden og gir dette en behagelig temperatur.
- Additiv vannbåren-gulvvarme: ekstra varmeslanger i dobbeltgulvet, området ved rund salonggruppe bakre del
- Målrettet oppvarming av dashbordet for ekstra oppvarming av førerhuset: Isolert sandwichflate under dashbordet med varmtvannsvarmeslanger for radiatoreffekt. Booster: Konvektorpakke med 2-trinns vifte under førersete, ekstra konvektor i bodelsdøren

	Fiat Ducato AL-KO lavramme		Iveco Daily 50C / 65C	
				
	I 53	I 53 L	I 53	I 53 L
Standard chassis	Fiat Ducato AL-KO lavramme 40 heavy	Fiat Ducato AL-KO lavramme 40 heavy DA	Iveco Daily 50C	Iveco Daily 65C
Standardmotor	Diesel 2,3 l (140 hk / 104 kW)	Diesel 2,3 l (140 hk / 104 kW)	Diesel 3,0 l (156 hk / 110 kW)	Diesel 3,0 l (156 hk / 110 kW)
Lengde/bredde/høyde (mm) ^{1) 2) 3)}	7830 / 2270 / 3050	8530 / 2270 / 3050	7850 / 2270 / 3125	8560 / 2270 / 3290
Hjulavstand (mm)	4543	4543 / 800	4750	4750
Høyde i dobbeltgolv (mm)	360 / 360	360 / 360	330 / 330	330 / 330
Ståhøyde i bodel / rund salonggruppe i bakre del (i mm)	1980 / 1820	1980 / 1820	1980 / 1820	1980 / 1820
Hekkgarasje innvendig høyde (mm)	935 / 1140	935 / 1280	1055 / 1140	1150 / 1450
Dørbredde/-høyde garasje passasjerside (mm)	1150 x 1280	1150 x 1280	1150 x 1280	1150 x 1280
Dørbredde/-høyde garasje førerside (mm)	1150 x 1280	1150 x 1280	1150 x 1280	1150 x 1280
Tekn. tillatt totalvekt (kg) ⁶⁾	4 500 / 4 800*	5 000 / 5 400*	5 600 / 5 800	6 700
Vekt i kjøpreklar stand (kg) ^{6) 7) 9)}	3 745	4 055	4 105	4 505
Egenvekt standard (kg) ⁸⁾	3 530	3 840	3 890	4 290
Tilhengervekt maks. (kg) ¹⁰⁾	1 800	1 800	3 500	3 500
Maksimalt antall sitteplasser under kjøring med 3-punkts-belte standard / tilvalg ⁵⁾	2 / 4	2 / 4	2 / 4	2 / 4
Soveplasser standard / tilvalg	2 / 4	2 / 4	2 / 4	2 / 4
Mål senkeseng (mm)	2000 / 1950 x 2100	2000 / 1950 x 2100	2000 / 1950 x 2100	2000 / 1950 x 2100
Mål sittegruppe ombygd til seng (mm)	2000 x 1760 / 1120	2000 x 1760 / 1120	2000 x 1760 / 1120	2000 x 1760 / 1120
Kjøleskap volum / derav frysenskap (l)	160 / 30	160 / 30	160 / 30	160 / 30
Varmesystem	Alde VV	Alde VV	Alde VV	Alde VV
Ferskvannsvolum (l)	225	225	225	225
Spillvannstankvolum (l)	180	180	180	180
Batterikapasitet (Ah gel)	2 x 80	2 x 80	2 x 80	2 x 80
Stikkontakter 230 V / 12 V / USB	4 / 2 / 3	5 / 2 / 4	4 / 2 / 3	5 / 2 / 4
Artikkel nr.	133000	133010	133500	133510

* Med forbehold om vektøkning – fortsatt uavklart ved redaksjonsslutt. Ta kontakt med din forhandler for nærmere opplysninger



Art. nr.		212130	212140
Superpakke	118 kg	Fiat Ducato	Iveco Daily
Chassis-tilvalg			
Klimaautomatikk førerhus ³³⁾		19 600	16 900
Cruise control		3 300	Standard
ESP med Traction Control og hjelp ved kjøring i nedoverbakke		Standard	7 200
Skintrukket ratt med tilvalg multifunksjonsknapper (for manuell girkasse inkl. skintrukket girspak)		-	5 100
Elektrisk parkeringsbrems		-	8 400
Seter i førerhus med justering av helningsvinkel og høyde (foran/bak)		5 700	5 100
Justerbare støtteben bak for stabilisering ved parkering		4 300	4 100
Dashbordoppgradering med dekor i sølv		-	2 600
Dashbordoppgradering med edeltreutførelse og ventilert i bronse		3 400	-
Ladebooster ⁴⁷⁾		2 100	-
Bodelstilvalg			
Buss-speil "Carthago bestview" med belysning av førerhusinnsteg, buss-speilhus i bicolor svart/sølv-platina, elektrisk justering		4 100	3 600
Bodelsdør "Luxus" med trepunkts- og sentrallås, inkl. fjernkontroll i tenningsnøkkel med funksjon "coming home" ¹⁷⁾		17 000	15 300
Sentrallås for lasteluker og scootergarasjeluker (ikke luke til rom for gassflasker og toalett-kassett)		11 300	10 200
Oppgradering av scootergarasjen med nålefilt, pakkenett, festesystem		3 400	3 100
SOG-toalettventilasjon, utlufting over tak		3 400	3 100
Varmevexler for oppvarming av bodelen under kjøring ved hjelp av motorvarme inkl. funksjon motorforvarming		10 100	9 200
Truma DuoControl CS med crash-sensor, omkoblingsautomatikk og funksjon Eis-Ex		3 700	3 300
Carthago 3er skipsur-sett		3 100	2 800
USB-stikkontakt i sidebord for rund salonggruppe i bakre del		1 100	1 000
Forberedelse for solcelleanlegg		2 300	2 000
Forberedelse for satellittanlegg		2 300	2 000
Forberedelse for ryggekamera (kamera med enkeltlinse)		2 300	2 000
Toalett Thetford C 260 med keramikkinlegg		1 800	1 600
Radio/CD/DVD dobbel DIN med DAB+, Bluetooth, USB, Music-Connect med touchscreen i førerhus, inkl. radio-forberedelse, takantenne inkl. 2 høyttalere i førerhus og 4 over rund salonggruppe i bakre del, DVB-T 2 mottak		10 600	9 500
Carthago ryggekamerasystem med kamera-enkeltlinse integrert i endeveggen og 7" fargemonitor på siden i dashbordet		11 400	10 200
Totalpris for de enkelte tilvalg		126 300	128 300
Pakkepris		Standard	Standard
Du sparer		126 300	128 300
210330 PRISTILLEGG mediasenter inkl. DAB+ med navigasjon og bobil-reiseruteforslag ¹⁹⁾		8 100	8 100
210300 PRISTILLEGG ryggekamera med dobbeltlinse og deksel på endevegg i stedet for enkeltlinsekamera		Standard	Standard

Art. nr.		210730
Kjøkken-/kaffepakke	12 kg	
Inverter 12 V til 230 V, 1800 watt, nettprioritetskobling		17 400
Kaffekapselmaskin med tilkoblingssett inkl. uttrekkssystem i overskap med vertikal bølgeform		2 800
Totalpris for de enkelte tilvalg		20 200
Pakkepris		16 600
Du sparer		3 600

Art. nr.		210562
Satellitt- og TV-pakke	51 kg	
LED-flatskjerm 40" ³⁹⁾		18 400
Elektrisk uttrekk for LED-flatskjerm 40"		8 800
Satellittanlegg Teleco Flatsat Classic 85 med CI-slot ^{12) 23)}		29 600
Radio med DAB+ med CD, musikkstyring via USB, app-connect, inkl. radioforberedelse i bodelsområdet ved rund salonggruppe i bakre del over sidebordet (med automatisk omkobling til bodelsbatteri)		6 100
Totalpris for de enkelte tilvalg		62 900
Pakkepris		44 500
Du sparer		18 400
210213 PRISTILLEGG satellittanlegg Teleco Flatsat Classic 85 med Skew og Twin LNB for ekstra TV med CI-slot ^{12) 23)}		2 000
210217 PRISTILLEGG satellittanlegg Oyster Vision med Skew og Twin LNB for ekstra TV ^{12) 23)}		3 000

Art. nr.		210585
Kontor- og Tv-rom-pakke (ikke i forbindelse med TV-pakke soverom/førerhus)	14 kg	
Høydejusterbar TV-holder over veggprofilskinne i soverom/førerhus, inkl. tilkoblingssett		
LED-flatskjerm 24" inkl. høyttaler ³⁹⁾		
Svingbart fører- og passasjersele		
Uttrekkbar bordplate fra sidebord på passasjerside		
Stikkontaktsett 230 V og USB over sidebord på passasjerside		
Pakkepris		22 500
210212 PRISTILLEGG satellittanlegg Teleco Flatsat Classic 85 med Skew og Twin LNB for ekstra TV med CI-slot ^{12) 23)}		26 200
210216 PRISTILLEGG satellittanlegg Oyster Vision med Skew og Twin LNB for ekstra TV ^{12) 23)}		29 800

Art. nr.		210583
TV-pakke soverom/førerhus (ikke i forbindelse med kontor- og TV-rompakke)	14 kg	
Stiv TV-holder i soverom/førerhus inkl. tilkoblingssett ³⁶⁾		4 500
LED-flatskjerm 24" inkl. høyttaler ³⁹⁾		12 700
Totalpris for de enkelte tilvalg		17 200
Pakkepris		12 200
Du sparer		5 000
210212 PRISTILLEGG satellittanlegg Teleco Flatsat Classic 85 med Skew og Twin LNB for ekstra TV med CI-slot ^{12) 23)}		26 200
210216 PRISTILLEGG satellittanlegg Oyster Vision med Skew og Twin LNB for ekstra TV ^{12) 23)}		29 800

Art. nr.		210840
Klima sommerpakke	90 kg	
Klimaanlegg montert i tak Truma Aventa comfort		23 500
Markise kassett aluminium, grått stoff, maksimalt mulig lengde modellavhengig		21 700
Totalpris for de enkelte tilvalg		45 200
Pakkepris		32 700
Du sparer		12 500
210310 PRISTILLEGG Elektrisk takmarkise (ikke for takmarkise lengre enn 6,0 m) ⁴³⁾		4 900



Artikkel nr.		ikke mulig med tilvalg:	NOK inkl. 25 % mva.	Ekstra-vekt kg	I 53	I 53 L	I 53	I 53 L
							Fiat Ducato	Iveco Daily
Chassis Fiat Ducato								
310125	Motorvariant 160 hk (117 kW), Euro 6d-TEMP, slagvolum 2,3 l, 4-sylindret, 380/400 Nm, inkl. ECO-Pack ⁴⁹⁾		22 100	15	○	○	-	-
310135	Motorvariant 178 hk (130 kW), Euro 6d-TEMP, slagvolum 2,3 l, 4-sylindret, 400/450 Nm, inkl. skintrukket ratt og girkule samt ECO-Pack ⁴⁹⁾		45 800	15	○	○	-	-
310401	Automatgir 9G-Tronic		35 800	18	○	○	-	-
310401E	Automatgir 9G-Tronic for motorvariant 140 hk inkl. ECO-Pack ⁴⁹⁾		39 000	19,5	○	○	-	-
330340	16" aluminiumsfelger Fiat for f40 heavy chassis		6 100	-10	○	-	-	-
330345	16" aluminiumsfelger Fiat for f40 heavy-chassis (tandemaksel)		10 200	-15	-	○	-	-
311816	AL-KO "ACS" High Performance foraksel		8 300	3	○	○	-	-
311820	AL-KO "ALC" Level Controller bakaksel		15 700	25	○	-	-	-
330840	AL-KO Air Premium X2, full luftfjæring på bakaksel med funksjon heve/senke ¹³⁾		36 400	45	○	-	-	-
330860	AL-KO Air Premium X2, full luftfjæring på bakaksel med funksjon heve/senke (tandemaksel) ¹³⁾		49 900	60	-	○	-	-
330880	AL-KO Air Premium X4, 4-kanals full luftfjæring på bak- og foraksel med automatisk nivellering ^{13) 20)}		88 000	50	○	-	-	-
330900	AL-KO Air Premium X4, 4-kanals full luftfjæring på bak- og foraksel med automatisk nivellering (tandemaksel) ^{13) 20)}		108 600	82	-	○	-	-
331341	AL-KO HY4 hydrauliske støtteben med automatisk nivellering foran og bak ^{46) 48)}		73 700	70	○	○	-	-
311400	Tilhengerfeste		16 900	60	-	○	-	-
311430	Tilhengerfeste		20 200	50	○	-	-	-
310630	Ratt og girkule i skinn (standard for Fiat Ducato 2,3 l 178 hk)		2 900	-	○	○	-	-
310632	Multifunksjonsratt		2 000	0,5	○	○	-	-
Chassis Iveco Daily								
310261	Motorvariant Iveco 21: 3,0 l Euro 6d, AdBlue (20 l), 4-sylindret, 210 hk (154 kW), 470 Nm, inkl. 8-trinns automatgir		93 990	123	-	-	○	○
310012	Vektøkning standardchassis 50C fra 5,6 t til 5,8 t, inkl. lettmetallfelger (foraksellast 2,3 t) ²⁴⁾		30 700	-	-	-	○	-
310620	Differensialspærre bakaksel		9 600	15	-	-	○	○
331440	Tilhengerfeste (tilhengervekt max. 3.300 kg ved 50 C)		20 200	50	-	-	○	○
331340	Hydraulisk 4-kanalers støtteben med automatisk nivåregulering ^{40) 46) 48)}	610060	86 300	130	-	-	○	○
410010	Innstegstrapp førerhusdør kan kjøres elektrisk inn og ut ³⁴⁾		5 100	5	-	-	○	○
	50 C: Standardkjøretøy komfortpakke (anbefalt pakke!) ²⁴⁾							
	- Øket sporvidde på for- og bakaksel							
330600E	- Tilleggsluftfjæring foraksel / full luftfjæring med heve- og senkefunksjon på bakaksel		122 900	65	-	-	○	-
	- Lettmetallfelger foraksel, med 235/65R16C-dekk							
	- Vektøkning standardchassis 50C fra 5,6 t til 5,8 t							
330605E	65 C: Standardkjøretøy komfortpakke (anbefalt pakke!) ²⁴⁾		134 250	65	-	-	-	○
	- Øket sporvidde på foraksel							
	- Tilleggsluftfjæring foraksel / full luftfjæring med heve- og senkefunksjon på bakaksel							
	- Lettmetallfelger foraksel							
Flere chassistilvalg								
330070	Varmesete førerhus (fører-/passasjersele)		7 100	2	○	○	○	○
331200	Fast kurvelys med dobbel funksjon tåkelys		6 100	4	○	○	○	○
331610	Hovedlyskaster i LED-teknologi		10 200	-	○	○	○	○
Bodel utvendig								
410150	Ekstra sikkerhetslåser i førerhusdør og bodelsdør		5 900	2	○	○	○	○
410260	Utvendig fargekombinasjon "silverline" (førerhus og bodel i sølv) ²¹⁾		32 700	1	○	○	○	○
410580	Takmarkise i kassett aluminium, grått stoff, lengde: 5,0 m		17 400	50	○	○	○	○
410620	Elektrisk takmarkise (230 V) kassett aluminium, grått stoff, lengde: 5,0 m ⁴³⁾		22 300	55	○	○	○	○

○ = tilleggsutstyr X = standardutstyr - = ikke mulig ● = inkludert i pakken

Artikkel nr.		ikke mulig med tilvalg:	NOK inkl. 25 % mva.	Ekstra-vekt kg	I 53	I 53 L	I 53	I 53 L
							Fiat Ducato	Iveco Daily
Bodel utvendig								
410601	Takmarkise i kassett aluminium, grått stoff, lengde: 5,5 m		19 600	55	●	○	●	○
410640	Elektrisk takmarkise (230 V) kassett aluminium, grått stoff, lengde: 5,5 m ⁴³⁾		24 500	60	–	○	–	○
410670	Takmarkise i kassett aluminium, grått stoff, lengde: 6,0 m		21 700	60	–	●	–	●
410690	LED-lyslister på takmarkise		3 100	5	○	○	○	○
410660	Isolermatte front- og sidevinduer utvendig		4 100	10	○	○	○	○
410710	Uttrekkssystem for lasterom i dobbeltgulvet med fire transportbokser		7 100	20	○	○	○	○
410786	Takluke Midi-Heki i stedet for Mini-Heki over nedsenkbar enkeltseng		2 900	2	○	○	○	○
Elektrisk system								
510040	Tredje bodelsbatteri gel, i alt: 3 x 80 Ah med ladeapparater 2 x 16 A = 32 A		5 900	25	○	○	○	○
210151	Uavhengighetspakke 1: 90 Ah Li-Ion-batteri inkludert battericomputer, 1x 135 W solcelleanlegg ^{12) 55)}		33 700	-22,5	○	○	○	○
210152	Uavhengighetspakke 2: 90 Ah Li-Ion-batteri inkludert battericomputer, 2 x 135 W solcelleanlegg ^{12) 55)}		43 000	-7,5	○	○	○	○
210251	Uavhengighetspakke pluss 1: 2 x 90 Ah Li-Ion-batterier, totalt 180 Ah, inkludert battericomputer, 1 x 135 W solcelleanlegg ^{12) 55)}		57 300	-10	○	○	○	○
210252	Uavhengighetspakke pluss 2: 2 x 90 Ah Li-Ion-batterier, totalt 180 Ah, inkludert battericomputer, 2 x 135 W solcelleanlegg ^{12) 55)}		66 500	5	○	○	○	○
510081	Solcelleanlegg: 2 x 100 watt ¹²⁾		20 400	20	○	○	○	○
510101	Solcelleanlegg: 1 x 135 watt ¹²⁾		14 300	15	○	○	○	○
510121	Solcelleanlegg: 2 x 135 watt ¹²⁾		24 500	30	○	○	○	○
510180	Strømomformer 12 V til 230 V, 1.800 W med nettprioritetskobling		17 400	10	●	●	●	●
510221	Ekstra stikkontakt: 12 V overskap rund salonggruppe i bakre del		1 000	0,5	○	○	○	○
510241	Ekstra stikkontakt: 230 V overskap rund salonggruppe i bakre del		1 100	0,5	○	○	○	○
510201	Alarmanlegg Carthago Security (ultralydsensorer bodel, kontaktbryter dør og scooterarasje, panikkalarmfunksjon, aktivering blinklys, gasssensor KO-gass – propan/butan-gass) ³⁵⁾		8 200	5	○	○	○	○
510212	Truma iNet-system for fjernkontroll av varme, klimaanlegg (tilvalg – hvis kompatibel) inkl. to Truma LevelControl-sensorer (sjekke gassfyllnivå), app-styrt		7 500	1	○	○	○	○
510500	Elektrisk frontruteoppvarming med tidsstyring		7 700	-	○	○	○	○
Gass / vann / øvrig								
610021	Gassfilter for Truma DuoControl CS		2 800	1	○	○	○	○
610120	Utvendig gasstilkobling bak luke i dobbeltgulv på passasjerside		2 400	5	○	○	○	○
610060	Fast gasstank, med Eis-Ex-regulatoroppvarming, 60 l innhold ^{40) 46)}	331340	18 300	50	–	–	○	○
610241	Toalett Thetford med pumpesystem og toalettank, tankvolum: Kassett 13 l pluss toalettank 80 l ¹⁶⁾	610400	13 300	30	○	○	○	○
610400	Ekstra toalett-kassett inkl. holder	610241	3 000	5	○	○	○	○
610500	Riflet aluminiumsgulv for scooterarasje		1 500	20	○	○	○	○
610520	Safe (montert i dobbeltgulvet, avhengig av modell)		4 300	10	○	○	○	○
Kjøkken / utstyr								
550020	Kjøkkenbenk i Corian av høy kvalitet, bearbeidet uten fuger		12 700	10	○	○	○	○
550080	Tec-Tower kjøleskapskombinasjon 160 l med separat fryseskap og gassovn		8 100	20	○	○	○	○
550082	Tec-Tower kjøleskapskombinasjon 160 l med sep. fryseskap og gassovn med grill		9 200	20	○	○	○	○
550287	Kaffekapselmaskin med tilkoblingssett inkl. uttrekkssystem i overskap i kjøkken med vertikal bølgeform		2 800	2	●	●	●	●
Varme/klima								
650020	Alde: oppvarmbar gulvmatte førerhus		5 600	10	○	○	–	–
650260	Klimaanlegg montert i tak Truma Aventa komfort		23 500	30	●	●	●	●
650066	Oppvarmet håndklestang i krom i baderommet		3 000	5	○	○	○	○
650160	Varmtvann-drivstofftilleggsvarme Webasto inkl. funksjon motorforvarming		20 300	10	○	○	○	○

○ = tilleggsutstyr X = standardutstyr – = ikke mulig ● = inkludert i pakken



Artikkel nr.		ikke mulig med tilvalg:	NOK inkl. 25 % mva.	Ekstra-vekt kg	I 53	I 53 L	I 53	I 53 L
					Fiat Ducato	Iveco Daily		
Multimedia								
710084	Mediasenter førerhus med DAB+, navigasjonsfunksjon og mobil-reiseruteforslag ¹⁹⁾		13 900	12	○	○	○	○
710027	Radio med DAB+ med CD, musikkstyring via USB, app-connect, inkl. radioforberedelse i bodelsområdet ved rund salonggruppe i bakre del over sidebordet (med automatisk omkobling til bodelsbatteri)		6 100	3	●	●	●	●
710180	Carthago ryggekamerasystem, dobbeltlinse og deksel på endevegg inkl. 7" fargemonitor på siden i dashbordet		Standard	7	X	X	X	X
710505	LED-flatskjerm 40" inkl. elektrisk uttrekkssystem (bare sammen med radio i rund salonggruppe i bakre del) ³⁹⁾		27 100	18	●	●	●	●
710461	Ekstra TV-tilkobling i soverommet/førerhuset på førersiden inkl. tilkoblingssett ³⁶⁾		3 000	3	●	●	●	●
710475	LED-flatskjerm 24" med høyttaler for soveområdet, integrert i møblene (bare sammen med TV-holder og tilkoblingssett) ³⁹⁾		12 700	10	●	●	●	●
710476	Høydejusterbar stiv TV-holder i soverommet inkl. tilkoblingssett ³⁶⁾		4 500	3	●	●	●	●
710575	Service-kamera på avløpsrør spillvannstank med visning via dobbel-DIN monitor i dashbord, (bare sammen med radio, mediasenter eller ryggekamera)		4 000	2	○	○	○	○
Satellittanlegg								
750041	Satellittanlegg Teleco Flatsat Classic 85 med CI-slot ^{12) 23)}		29 600	28	●	●	●	●
750046	Satellittanlegg Teleco Flatsat Classic 85 med Skew og Twin LNB for to TV-er ^{12) 23)}		31 700	30	○	○	○	○
750065	Satellittanlegg Oyster 85 HD TV: TV-mottak over 85 cm parabol med CI-slot ^{12) 23)}		31 700	30	○	○	○	○
750086	Satellittanlegg Oyster Vision 85 med Skew og Twin LNB for ekstra TV ^{12) 23)}		35 800	37	○	○	○	○
Interiør								
810140	Løse tepper i førerhus og bodel		4 600	10	○	○	○	○
810652	Elektrisk utkjørbar hvilestol til TV-titting		9 200	-	○	○	○	○
810653	Relax-nakkestøtter for hver av de to TV-plassene i den runde salonggruppen i bakre del		3 000	2	○	○	○	○
810581	Ombygging av den runde salonggruppen i bakre del til sengeplass, inkl. nedsenkbar bordfot og tilleggsplstring		4 900	1	○	○	○	○
810650	3. og 4. sitteplass i den runde salonggruppen i bakre del på bakveggen i kjøreretningen, inkl. nakkestøtter ⁵⁾		10 100	10	○	○	○	○
Møbelstoff i bodel								
850040	Venezia – Antara-stoffkombinasjon		Standard	-	X	X	X	X
850080	Barcelona – Antara stoffkombinasjon		Standard	-	X	X	X	X
850120	Toulouse – Antara-stoffkombinasjon		Standard	-	X	X	X	X
850180	Delskinn Macchiato – skinn-stoffkombinasjon		13 300	7	○	○	○	○
850200	Delskinn Savannah – skinn-stoffkombinasjon		13 300	7	○	○	○	○
850222	Delskinn elfenben – skinn-stoffkombinasjon		13 300	7	○	○	○	○
850242	Skinn elfenben		32 700	10	○	○	○	○
850291	Skinn sand		32 700	10	○	○	○	○
850296	Skinn Macchiato		32 700	10	○	○	○	○
850265	Skinn bicolor stone		33 700	10	○	○	○	○
850501	Carthago sovemiljø og dekorsett består av: En eller tre pynteputer (avhengig av modell), et jacquard-sengeteppe med innvevd Carthago logo-og et lakensett med nøyaktig passform for den respektive planløsningen		3 600	7	○	○	○	○

○ = tilleggsutstyr X = standardutstyr – = ikke mulig ● = inkludert i pakken

- 1) Bilens total lengde, målt fra fremre støtffanger til bakre kant.
- 2) Kjøretøyets totale bredde tilsvarer målet målt fra yttervegg til yttervegg (hjulbakkser på siden ca.: + 100 mm)
- 3) Høyden endrer seg ved montering av enkelte typer tilvalgsutstyr. Kjøretøyets høyde med chassis Fiat light/heavy kan variere med 50 mm.
- 4) Ved tilvalg 5. sitteplass bortfaller bodelsvinduet på passasjersiden i modellene e-line I 50 LE, I 50 LE DA, I 51 LE, I 51 LE DA, I 51 QB, I 51 QB DA og s-plus I 50 LE, I 52 QB.
- 5) Det angitte antall personer er avhengig av vekt og aksellast. Ved montering av tilbehør og ekstrautstyr kan antallet bli redusert. Det angitte antallet refererer til en kjøretøyvekt i standardtilstand og angir det maksimale antallet personer som har en sitteplass under kjøringen. Alt etter modell, kan dette bare oppnås ved vektøkning. Den teknisk tillatte totalvekten og aksellast må ikke overskrides. Med tilvalg 5. sitteplass blir det gjennomgående lasterommet i dobbeltgulvet lett innskrenket.
- 6) Lastekapasiteten er i utgangspunktet avhengig av vekten i kjøreklar tilstand. Den vil bli redusert dersom det monteres tilbehør/ekstrautstyr. Det forutsettes også en tilsvarende aksellastavhengig fordeling av lasten.
- 7) Vekten i kjøreklar stand er definert ved forskriften (EU) nr. 1230/2012 inkl. standardutrustning (fører 75 kg, 90 % drivstoff, 20 l (fra chic e-line: 50 l) ferskvann, 1 gassflaske aluminium og elektr. tilkoblingskabel) definert i standardutstyr. Vekten i kjøreklar stand endrer seg ved montering av tilbehør og tilleggsutstyr.
- 8) Egenvekten angir kjøretøyets vekt med standardutstyr uten fører, drivstoff, ferskvann, gassflasker eller elektrisk tilkoblingskabel.
- 9) Avvik ved de oppgitte vektene kan variere innenfor rammen på $\pm 5\%$, toleranse er mulig og tillatt.
- 10) Den maksimale tilhengervekten er avhengig av kjøretøyets totalvekt. For chassisvariant Fiat Ducato f40 heavy reduseres tilhengervekten til 1 800 kg. Tilhengervekten er i utgangspunktet avhengig av total vogntogsvekt: Fiat Ducato AL-KO 6 000 kg og Mercedes-Benz Sprinter AL-KO 5 880 kg.
- 11) Dersom en airbag er montert på passasjersiden, er det ikke tillatt å feste barnesete med forankringssystem på passasjersetet.
- 12) Montasjemulighet avhengig av plassen på taket
- 13) Nedsenking av luftfjæringen på bakakselen kan, ved samtidig utkjørte bakre støttebein, føre til skader på karosseriet.
- 14) For serien chic c-line bortfaller den standard takviften ved dette tilvalget.
- 15) Sammen med tilvalg 5. belteplass med 3-punkts belte i modeller med side-sete på passasjerside, ved chic e-line: Bodelsvindu over side-sete bortfaller (faller ikke bort for XL-modeller).
- 16) Informasjon fra Thetford: For at fekaliene skal brytes ned på riktig måte, og for at pumpesystemet skal fungere, er det viktig bare å benytte Thetford sanitærveske og Thetford Aqua Soft toalett-papir. For tilvalg pumpesystem bortfaller SOG-toalettventilasjon med utlufting over tak. Toalettventilasjon skjer gjennom bunnventilen i kassetten i kjøretøyets undergulv.
- 17) Funksjon "coming home": Aktivering av forteltbelysningen/førerdrørbelysning med fjernkontrollen i hovednøkkelen, med automatisk utkoblingsfor-sinkelse; sentrallås omfatter førerhus- samt bodelsdør.
- 18) Designerbarbarisk med plass for tre av hver av Carthago vin- og longdrinkglass
- 19) Mediasenter med touch-screen, DVD spiller, 2 USB-tilkoblinger, håndfri mobiltelefon via Bluetooth, (delintegrert: med monitorfunksjon for tilvalget ryggekamera).
- 20) Kjøretøyets totalhøyde øker med 30 mm.
- 21) For å unngå ugunstig varmpåvirkning er takflatene utført i hvit glassfiberarmert plast. Kvaliteten på dette materialets overflate tilsvarer ikke en lakkert utvendig plate.
- 23) Ekstra påbyggshøyde på tak for Teleco ca. 190 mm, for Oyster ca. 220 mm
- 24) Hjulbakkser på bakaksel med utseende som passer til lettmetallfelgene på forakselen.
- 25) Mål på stekeovn i kjøkkenseksjonen (i mm): høyde 307 x bredde 527 x dybde 409
- 27) Informasjon om XL-modeller: Setepolstring tredelt, ikke uttrekkbar.
- 28) Aksellastene utgjør: foraksel 2 250 kg / bakaksel 2 700 kg
- 29) Aksellastene utgjør: foraksel 2 300 kg / bakaksel 2 700 kg
- 30) Aksellastene utgjør: foraksel 2 300 kg / bakaksel 2 x 1 600 kg
- 31) Chassisvarianten 65 C har en forsterket ramme, vektøkning til 6 700 kg till. totalvekt (6,5 t eller 6,7 t ikke klart ved redaksjonsslutt).
- 33) Ved ugunstige betingelser kan det være nødvendig med en manuell etterregulering av klimaanlegget.
- 34) Rettslig foreskrevet pliktig tilvalg ved chassisvariant 65C
- 35) Den forsikringsrettslige godkjenningen av alarmanlegget er regulert forskjellig i de forskjellige land og kan ikke garanteres fra produsentens side.
- 36) Koaksialkabel, antennekontakt, 12 V-kontakt
- 37) Skuffer i underskapet bortfaller (antall modellavhengig)
- 39) Top Linie SL TV med mottaker DVB-T2 tuner (inkl. USB, HDMI, Full-HD).
- 40) Tilvalgene fast gass tank og hydrauliske støtteben kan ikke bestilles sammen, unntatt for modeller s-plus 61 XL LE, 64 XL QB, liner-for-two Iveco 53 L, kan leveres fra oktober 2019.
- 41) Ved hjelp av sikkerhetsfunksjonen ESP blir maksimalhastigheten begrenset til 110 km/h
- 42) Ved tilvalg el-sykel/scootergarasje endres volum spillvannstank for c-tourer/c-line til 110 liter, for c-line volum ferskvannstank til 160 l, reduksjon av lastekapasitet i scootergarasjen med 100 kg.
- 43) Merk: For bruk med kjøretøyets elektriske system (uten landstrøm) er det nødvendig med en inverter!
- 45) Posisjon: Sittegruppe, soverom skap under tak hekk, scootergarasje
- 4&) Med dette tilvalget bortfaller det standard utvendige oppbevaringsrommet under dobbeltgulvet bak bodelsdøren (gjelder ikke XL-modeller).
- 47) Ladeboosteren gir hurtigere lading av bilens og bodelens batterier
- 48) I forbindelse med tilvalg HY4, hydrauliske støtteben, bortfaller de mekaniske støttebenene.
- 49) ECO-Pack: Stopp/start-system. Reduksjon av skadelige utslipp. Elektronisk styrt drivstoffpumpe sørger for høyere forbrenningseffektivitet, ettersom drivstoffet ikke blir varmet opp.
- 51) Topp moderne multimediasystem med 7" eller 10,25" skjerm, Bluetooth-konnektivitet med audiostreaming og håndfri telefon, integrering med smarttelefon gjennom Android Auto eller Apple CarPlay, USB-grensesnitt for tilkobling av portabelt utstyr – se www.carthago.com for ytterligere informasjon.
- 53) For tilvalgene "Bortfall av senkeseng" eller "Sky Dream Comfort" er skipsursettet integrert i overskapene i førerhuset.
- 54) Takantennen som leveres for Mercedes-Benz varianter inneholder i tillegg GPS-funksjon.
- 55) Tilvalget Li-Ion-batteri erstatter gel-batteriet/batterie som er standard.

Generell informasjon

- De oppgitte prisangivelser er inkl. lovpålagt gjeldende merverdiavgift på 25%, levering av chassis til fabrikk og ferdig kjøretøy levert fabrikk
- Kjøretøyer er delvis avbildet med ekstrautstyr som kan fås mot pristillegg
- Vi tar forbehold om endringer i pris, konstruksjon og utstyr samt feiltagelser. Opplysningene om leveranseomfang, utseende og spesifikasjoner tilsvarer det som er kjent ved tidspunktet for trykking av katalogen
- Dersom produktbetegnelser blir endret av våre leverandører under sesongen, forbeholder vi oss leveringen av en likeverdig type
- Pris-, mål- og vekt opplysninger angis med forbehold. Den lovpålagte merverdisatsen som gjelder på leveringstidspunktet vil alltid komme til anvendelse. Samtlige priser er uforbindtlig, anbefalte priser levert fabrikk. Ved prisendringer fra underleverandører eller chassisprodusenter vil prisene endres tilsvarende.
- Vektangivelsene er omtrentlige. Inntil 5 % avvik i vektangivelsene er mulig og tillatt.
- Generelt øker tilleggsutstyr egenvekten og reduserer den gjenværende lastekapasiteten
- Ved påmontering av utstyrstilvalg kan lasterom gå tapt
- Montering av solcelle- og satellittanlegg er avhengig av plassen på taket
- Enhver endring av tilstanden på kjøretøyet fra fabrikkens side kan medføre en innskrenkning av kjøre- og trafikksikkerheten
- Enhver konstruksjonsmessig endring ved kjøretøyet medfører bortfall av garantikrav. Det samme gjelder dersom det fra kundens side foretas endringer vedrørende lakkering/farging av karosserideler.

- Enkelte typer tilleggsutstyr kan ikke monteres i alle modeller. Din Carthago-forhandler bistår gjerne med mer informasjon om montering og tekniske detaljer for den modellen du måtte ønske deg.
- Priser for utstyrstilvalg gjelder for montering fra fabrikk (ikke for ettermontering). Bestilling av tilvalg må gjøres innen gjeldende tidsfrist før kjøretøyet settes i produksjon! Informasjon om dette innhentes direkte fra din Carthago forhandler
- Avvik i struktur og farge fra de avbildede gjenstandene kan forekomme, så lenge det ligger i naturen til de benyttede materialene eller det er vanlig i bransjen. Det samme gjelder for tekniske endringer ved kjøretøyet, forutsatt at produktkvaliteten er på samme nivå eller bedre og at nytteverdien ikke begrenses
- Fra tid til annen kan det forekomme at det ved bruk av klær av dårlig kvalitet, blir avgitt farge fra tekstilene til setetrekkene. Det betyr at setetrekkene blir misfarget ved at klærne farger av. Vi kan ikke ta ansvar for slik misfarging.
- Vi anbefaler absolutt bruk av Carthago-tilbehør og at det monteres på fabrikk.
- For skader som oppstår på grunn av produkter eller endringer som ikke er godkjent av Carthago, kan produsenten ikke ta noe ansvar. Dette gjelder særlig også montering av deler av verksteder som ikke er autorisert av Carthago. Sørg for at all reparasjon eller ettermontering utelukkende utføres av forhandlere som er autorisert av Carthago, og forlang at det brukes originale Carthago-tilbehørsdeler.
- Det innebygde vannforsyningsanlegget er i samsvar med den tekniske utviklingen DIN 2001-2



Medisinsk anbefalt, punktbasert Carawinx-madrasskonsept og kvalitetsmadrasser

Etter oppfinnelsen av sengebunnen er Carawinx-madrasskonseptet den andre revolusjonen i sovekomfortens verden. Det intelligente samspillet mellom fjærelement, stabil tverrlist og vinger danner grunnlaget for en liggekomfort som ikke har sin like på markedet. Vingene er konstruert slik at de ved hjelp av sin fleksibilitet ideelt tilpasser seg kroppens konturer i alle retninger. Ved hjelp av de mange opplagringspunktene ligger hele kroppen ergonomisk og ryggstøylene blir behagelig avlastet. I kombinasjon med 7-soners-kaldskummadrassen av høy kvalitet, som utviser utmerkede komfortegenskaper, skjer det så og si en "automatisk" tilpasning til den hvilende kroppen.



Vannforsyning gjennom vedlikeholdsvennlig og driftssikkert pumpesystem

I motsetning til vanlig forekommende nedsenkbare pumper som blir plassert direkte i vanntanken, ligger trykkvannspumpen utenfor vanntanken, hvor den fører vannet til tappepunktene ved hjelp av sugetrykket. Den store fordelen til trykkvannspumpen er de forskjellige utgangene, som gjør at flere forbrukere kan være tilkoblet samtidig. Dessuten får du både glede av større vanngjennomstrømning, høyere vanntrykk og lengre levetid. Med en trykkvannspumpe er bruken av dusjarmaturer i husholdningskvalitet intet problem. Pumpen arbeider stille uten støy både når kranene åpnes og lukkes, og den er heller ikke følsom for å gå tørr.



Truma DuoControl CS med crash-sensor, omkoblingsautomatikk og funksjon Eis-Ex

Truma DuoControl CS er en sikkerhets-gasstrykkregulator med kollisjonssensor for to gassflasker. To gassflasker kan kobles til gasstrykkregulatoren DuoControl CS. Dersom driftsflasken går tom, kobler anlegget automatisk om til reserveflasken. Takket være den integrerte kollisjonssensoren egner DuoControl CS seg optimalt for sikker drift av gassdrevne apparater under kjøringen. Ved et uhell vil kollisjonssensoren f.eks. reagere allerede ved en lav kollisjonshastighet på 15–20 km/t. Gasstilførselen blir da avbrutt umiddelbart, før det kan oppstå skader på ledninger og apparater. Det betyr: Kom frem avslappet, en behagelig følelse og sikkerhet for alle.

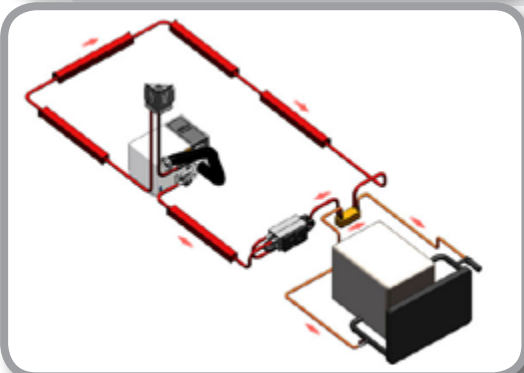

ALDE varmeveksler

Med varmeveksleren i kombinasjon med sentralvarmesystemet fra ALDE (tilvalg) kan kjølesystemet for bilmotoren benyttes for oppvarming av bodelen. Det skjer ganske enkelt ved å stille inn den ønskede romtemperaturen på romtermostaten og starte sirkulasjonspumpen til varmesystemet.

Med en sirkulasjonspumpe til standardkjøretøyet kan varmen også arbeide i omvendt retning. I dette tilfellet fungerer bodelsvarmen som motorforvarming, sentralvarmesystemet varmer derved kjølesystemet for bilmotoren.



Service-kamera på avløpsrøret for spillvannstanken

Ved hjelp av et service-kamera plassert i undergulvet kan føreren styre kjøretøyet til direkte over tømmejakten for spillvann, uten at han eller passasjerene må forlate kjøretøyet. Det sørger for en sikker, renslig og fremfor alt enkel tømming av spillvannet/gråvannet.

Prosessen kan overvåkes via en sentral visning i dobbel-DIN-skjermen til radioen eller skjermen til ryggekameraet.



Dometic Waeco – ryggekamera med dobbeltlinse og beskyttelsesdeksel i bakveggen

Et kompakt farge-dobbeltkamera med CMOS-bildesensor sørger for det optimale overblikket og utsyn bakover under kjøringen og gir en rekke praktiske egenskaper for hverdagen i bobilen i premiumklassen. Blant disse egenskapene er for eksempel diagonal 140° bildevinkel for rygging og 46° bildevinkel når kameraet brukes for lang sikt. Dessuten har denne modellen en motordrevet beskyttelsesklaff, utvidet temperaturområde på -30° C til 70° C og separat LED-vindu (ingen blending ved nattsyn). Under rygging hjelper både visningen av avstandsmerker (tre linjer) på skjermen og mikrofonen som er integrert i kameraet.



Truma Aventa Comfort - Effektivt klimaanlegg montert i tak med integrert varmpumpe

Aventa komfort takklimaanlegget kombinerer to kraftige og effektive apparater: Et komfortabelt klimasystem som kjøler og avfukter innerrommet kraftig på varme dager, og også et varmesystem, som med Truma Aventa Comfort også kan benyttes som varmekilde for overgangstiden. Oppvarmingsdriften med en varmpumpe er derved spesielt energibesparende. Luftfordeleren kan innstilles individuelt og fordeler luften jevnt og trekkfritt i innerrommet. Blant det som særlig må fremheves:

Den sterke kjølingen og spesielt stor lufteffekt med 2400 W

Sove-funksjonen for stille kjøling

Den praktiske timerfunksjonen



LED hovedlys

Skifting av lyspærer hører fortiden til fra nå av. De innebygde modulene i våre LED-hovedlys er konstruert uten vifte, ettersom passiv kjøling garanterer driftsoptimal termikk og at de er vedlikeholdsfrie. I tillegg sparer du på lavere drivstofforbruk og redusert CO₂-utslipp på grunn av den lavere effekten på maks. 20 watt i fjernlyset. Visste du at LED-hovedlys bevislig øker sikkerheten? Ved hjelp av den dagslyslignende belysningen ser føreren vesentlig bedre og blir mindre trett.



Carthago Security alarmanlegg med ultralydsensorer og gassvarsler

Carthago Security alarmanlegg beskytter så godt som mulig mot ubudne gjester og innbruddstyver i ferien: Det omfatter overvåking av innerrommet ved hjelp av ultralydsensorer samt en bryter for aktivering og deaktivering. Ved hjelp av reed-kontakter overvåkes scooter-garasjen (på fører- og passasjersiden), fører- og bodelsdøren samt oppbevaringsluker (på fører- og passasjersiden). Motorpanseret blir overvåket ved en dørkontaktbryter. Sirenen, som kan utløses ved hjelp av en håndsender ved en alarm eller panikksituasjon, inneholder en nødstrømsforsyning. Dessuten registreres propan/butan og narkosegasser trygt og sikkert hjelp av en gass- og tilleggsensor. Dessuten kan det aktivere kjøretøyets egne sentrallås og en éngangs startspærre. Alarmsystemet blir aktivert og deaktivert med en radiofjernstyring.

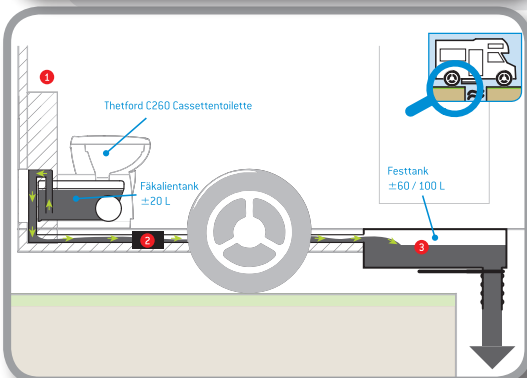

Thetford pumpesystem med toalettank og toalett-kasset

Med Carthago pumpesystemet med separat toalettank, volum på 120 l til 200 l (modellavhengig) og 13 l toalett-kasset får du absolutt fleksibilitet og uavhengighet når du er på reise. Med et enkelt knappetrykk aktiverer du en effektiv pumpe som transporterer fekaliene fra toalett-kassetten til den større toalettanken. Pumpen bruker gråvannet fra tanken din for dette formålet.

Du avgjør om du tømmer toalett-kassetten direkte på stedet eller ganske enkelt pumper fekaliene over i den større tanken som er beregnet for det.

Maksimal uavhengighet med stort fekaltankvolum. Opptil 10 dager underveis uten tømmestasjon er absolutt ikke noe problem (modellavhengig).



Truma iNet system inkl. Level Control (gassnivåindikator)

Med den komfortable Truma-appen og Truma iNet systemet skjer fjernstyringen og kontrollen av Truma varme- og klimasystemene ganske enkelt fra hvor som helst. Truma iNet boksen er sentral styreenhet og grensesnitt til de netttilkoblede Truma/Alde-apparatene. Den er lett å installere og gjør det mulig å kombinere Truma/Alde-apparatene med hverandre på en pålitelig måte. Ved hjelp av den gratis Truma-appen fungerer betjeningen enkelt og intuitivt med smarttelefon eller nettbrett. Du kan for eksempel benytte funksjoner som nær- og fjernstyring av Truma/Alde-varme- og/eller klimasystem samt statusforespørsel til kjøretøyets tekniske innretninger (gass). Appen hjelper deg dessuten kvikt til å finne en Truma-forhandler eller servicepartner samt bruksanvisninger og videoer.

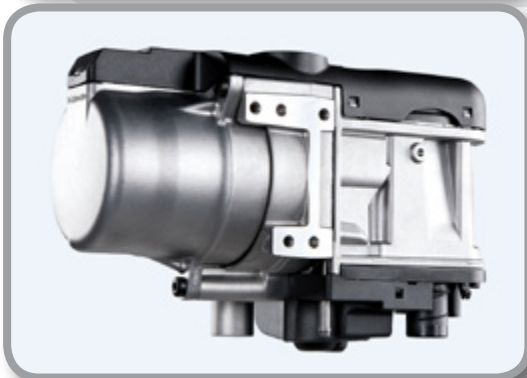

Webasto-varmtvannsoppvarming / Thermo Top C

Ved hjelp av Webasto-tilleggsvarmeren som varmer vann og drives med drivstoff, skjer varmeavgivelsen via luftdysene i dashbordet og fører derved til målrettet oppvarming i førerhuset, frontruten og som tilvalg også forvarming av motoren. Varmeeffekten utgjør 5 kW.

Fordelene ved Thermo Top C:

- Mindre utslipp ved forvarming av motoren
- Meget rask oppvarmingstid, målrettet mot frontruten
- Støysvak drift
- Drives med diesel direkte fra kjøretøytanken

Dine notater:

Dotted lines for writing notes on two columns.



**Besøk din lokale
Carthago-forhandler og
opplev Carthago premiumklassen!**

Forhandler:

Carthago Reisemobilbau GmbH

www.carthago.com

Om informasjonen i denne katalogen: Etter redaksjonsslutt for denne publikasjonen i juli 2019, kan det ha oppstått endringer ved produktene. Produsenten forbeholder seg retten til konstruksjons- og formatendringer, avvik i fargetone samt endringer av leveringsomfanget i leveringstiden. Fargeavvik kan være trykkteknisk betinget. Vær oppmerksom på at kjøretøyene i katalogen delvis er avbildet med ekstrautstyr som kan kjøpes i tillegg. Ytterligere tekniske data finnes i prislisten, sammen med informasjon om sitteplasser under kjøringen osv. Angivelsene er basert på tysk veitrafikklovgivning.

© Carthago Reisemobilbau GmbH. D-88326 Aulendorf, Tyskland, tlf. +49 7525 9200-0
Trykket i Tyskland.

www.carthago.com