

2020 / 2021

WEINSBERG

Dein Urlaub!

PÅ REISE



CUV CaraBus / CaraTour / [OUTLAW]



DIN FERIE!
DU BESTEMMER VEIEN!

WEINSBERG

Dein Urlaub!

WEINSBERG gjør hvert eneste øyeblikk av ferien din til en opplevelse. Den er en utmerket følgesvenn helt fra du kjører hjemmefra, og til du kommer hjem igjen. Den er perfekt tilpasset dine individuelle ønsker og behov.

12

 **CaraBus**

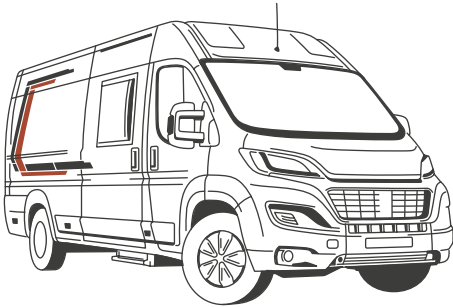

En CUV med klassisk, tøft design

Målene til CaraBus er kompakte, mens utstyret, utseendet og komfortnivået er helt overlegne. I likhet med andre CUV-er fra WEINSBERG er den perfekt til smale veier og har et ekstra elegant interiør. Multifunksjonelt utstyr og innovative detaljer sørger for en gjennomgående behagelig ferieopplevelse.

Første klasse hvorhen du reiser.

www.weinsberg.com/carabus

Fakta

Planløsninger: 8
Sengeplasser: opptil 7
Lengde: 5,41–6,36 m
Maks. nyttelast: 520–700 kg

26

 **CaraTour**

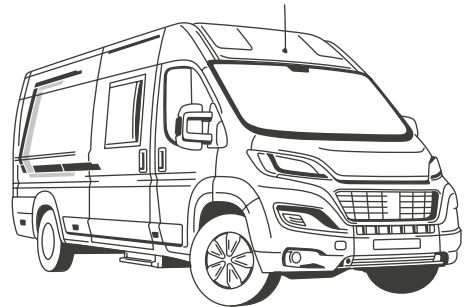

En CUV med moderne, og tidsriktige linjer

Den avslappede stilen til CaraTour er som skapt for sportslige opplevelser. Denne en WEINSBERG CUV-en har en førsteklasses kjøredynamikk og er med på alt fra lange turer til spennende opplevelser. Den robuste og enestående interiørdesignen har mye plass og overbeviser med gjennomtenkte detaljer.

Her får du den ultimate turopplevelsen.

www.weinsberg.com/caratour

Fakta

Planløsninger: 8
Sengeplasser: opptil 7
Lengde: 5,41–6,36 m
Maks. nyttelast: 520–700 kg

Alle spesifikasjoner inneholder opsjoner som vil kunne bestilles som tillegg.

Vær oppmerksom på at antall indikerte soveplasser kan inkludere senger for både voksne og barn. Sengene har ikke de samme dimensjonene. Vi anbefaler derfor at du snakker med WEINSBERG -forhandleren om dimensjonene til sengene i kjøretøyet, slik at du kan bestemme om de er tilpasset slik du ønsker det. Dvs. kombinasjonen av antall voksne/barn.

40



**CaraBus / CaraTour
[OUTLAW]**

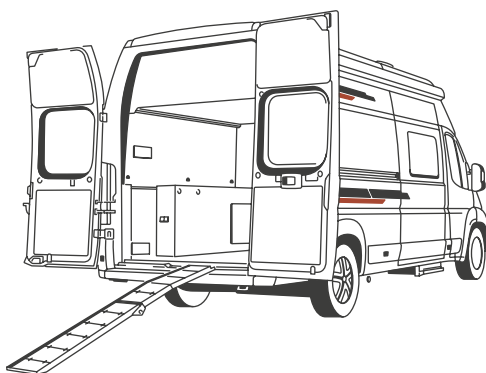

En CUV med gasstett hekkgarasje

630MEG [OUTLAW] er verdens første serieproduserte CUV som lar deg få enda mer ut av hobbyen din. Om natten er det bare den gasstette hekkgarasjen som skiller deg fra leketøy ditt. Om dagen kan du legge ut på neste eventyr.

En selvskreven følgesvenn på actionfylte turer.

www.weinsberg.com/outlaw

Fakta

Planløsninger: 1
Sengeplasser: opptil 3
Lengde: 6,36 m
Maks. nyttelast: 520 kg

GENERELT

Opplev ferien med en WEINSBERG CUV

Du er hjemme overalt, og når du kjører, oppdager du nye sider både hos deg selv og WEINSBERG-modellen din. Uansett om du kjører CaraBus, CaraTour eller [OUTLAW], deler vi lidenskapen din og har sørget for godt gjennomtenkte detaljer som gjør turen til en flott opplevelse.

Bli med i

#teamWEINSBERG

Vi deler våre reiseopplevelser sammen!

CaraView

Bli kjent med alle detaljene og mulighetene.



Konfigurator

Med bilkonfiguratoren kan du sette sammen din egen WEINSBERG.

configurator.weinsberg.com



Planløsninger

Guider deg med spesifikke spørsmål til riktig kjøretøy.

layoutfinder.weinsberg.com



Innsidekunskap

Ytterligere detaljert informasjon om de forskjellige mulighetene i ønsket kjøretøy.

weinsberg.com

Det som gjør våre CUV-er til noe helt spesielt, er summen av en rekke detaljer.

WEINSBERG-DNA høres imponerende ut, og det er det også. Kassebiler er blitt gammeldags. Derfor bygger WEINSBERG CUV-er, og legger all kompetansen vår i det. CUV-kompetansen setter et tydelig preg på alt fra den minste skruen til det største oppbevaringsrommet. Vi ser det for eksempel i de helintegreerte møblene og i bunnplaten i flere lag. CUV-kompetanse er ikke alltid synlig. Men den merkes på hver eneste reise.



SPECIALITET
Alle stofftrekk er **Oeko-Tex 100** sertifisert

Valgfrie Active-Line-møbelstoffet er lettstelte, robuste, pustende, allergivennlige, antibakterielle og Oeko-Tex-sertifiserte.



Stefan Kreuz, produksjef
50 år, hos WEINSBERG siden 2016
Beste WEINSBERG-detalj:
berørings-LED og praktisk plassering av hyllene.



Komfort og helse.

Det pustende stofftrekket på sideveggene kan ta opp og avgi fuktighet. Det gir mye mindre kondens enn i andre modellserier f.eks. om vinteren eller når dere lager mat med lukkede vinduer. Det er både superpraktisk og tar seg svært godt ut.

Dinette-sittebenk. De nye seteputene har en komfortfunksjon og økt setedybde.



Den valgfrie EvoPoreHRC-madrassen. Sørger for en optimal søvn på CUV-klassens største liggeflate.



Oppvarmingskonsept. Varmeovnen er plassert under dinetten midt i bilen, noe som gir bedre varmfordeling.



Masser av plass. Vippefunksjonen for sengebunnen gir rikelig med plass når du skal frakte store gjenstander.



Robust og slitesterk.

CPL-overflater sørger for at benkeplatene tåler det meste.



Michael Flöring, snekker

38 år, hos WEINSBERG siden 2016

Beste WEINSBERG-detalj:

perfekt tilpassede komponenter.



Skinnesystem.

Overskapene våre har et gjennomgående skinnesystem.

Håndtak i massivt metall med vippelås.

Rene linjer og robust utførelse.

Runde profiler. Utviklet for at faren for skader skal bli mindre, og for at det skal bli bedre plass.



Jevnt lasteromsgulv med surrekroker.

Hekkområdet har fire surrekroker som er montert fast i gulvet.



Møbelkonstruksjon og kvalitet.

I en CUV er effektiv konstruksjon alfa og omega. Det betyr perfekt tilpasning av komponentene og arbeidskrevende konstruksjon av helintegreerte møbler.

Dessuten har vi lagt vekt på detaljer som jevnt lasteromsgulv, surrekroker som standardutstyr og avrundede profiler. Alle CUV-er fra WEINSBERG har ett utslagsgivende kvalitetskriterium, nemlig ekte håndverk.



Michael Gründinger, produktutvikler
35 år, hos WEINSBERG siden 2016
Beste WEINSBERG-detalj:
LED-betjeningsenhet som er enkel å bruke.



Vannfiltersystemet „BWT - BESTCAMP“ fjerner effektivt mikroorganismer fra vannet. » side 60

Rett valg av utstyr!

Vi vil at kundene våre skal få optimale reiseopplevelser. Derfor er vi ekstra nøye når vi velger underleverandører, og vi bruker bare produkter som overbeviser oss hundre prosent. Ett eksempel er Truma-iNet-systemet. Den høye kvaliteten taler for seg. Med den praktiske appen kan du styre varmen enkelt og greit, og du får full kontroll over gassbeholdningen (valgfritt).



Ladebooster. Rask og effektiv lading av batteriet i bodelen mens motoren er i gang.



LED-belysning. Strømsparende LED-belysning i hele bilen, noen steder med berøringsfunksjon.



LED-TV på opptil 24"
(valgfri TV-pakke).



Sentralt plassert LED-betjeningsenhet.
Ett blick er nok til å kontrollere både vannnivået og strømforsyningen.



Gassforsyning



Varmesystemer



Truma-iNet-systemet.

Bruk appen til å styre varmeapparatet uansett hvor du er, eller til å sjekke hvor mye gass du har igjen (valgfritt). » side 60



Perfekt konstruksjon og lang levetid.

Med masser av kunnskap, håndlag og håndverkskunst passer vi på at hver minste detalj stemmer når vi setter sammen de ulike elementene. Det er CUV-kompetanse på sitt beste.

Matthias Weishäupl, produksjonsmedarbeider
24 år, hos WEINSBERG siden 2017
Beste WEINSBERG-detalj:
enestående sandwichkonstruksjon i gulvet



Perfekt høyt tak i GFK konstruksjon.

Lang brukstid, enkelt å vedlikeholde og optimale isolasjonsverdier takket være en egen dobbel GFK-konstruksjon. >> side 56



Ferskvannstank med varmluftsoppvarming.

Vanntanken på 105 l har en smart plassering over hjulbuen. Den er integrert i sideveggen og gir ekstra plass i lasterommet.



Sandwichkonstruksjon. Flerlagskonstruksjon med integrert isolasjon og til sammen en 367 % større kontaktflate mot karosserigulvet. Det gir bedre stabilitet og 69 % bedre isolasjon.

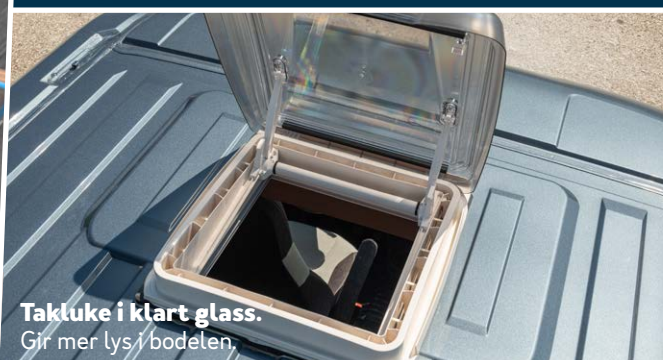

Takluke i klart glass.

Gir mer lys i bodelen.



Optimal isolasjon. Alle delene i CUV-ene våre er isolert med innovative materialer. Det sørger polyetylenskum med lukkede celler i tak og sidevegger for.

Bobiler, CUV og campingvogner av merket WEINSBERG har 10 års tetthetsgaranti på bodelen over hele Europa og for øvrig henvises det til WEINSBERG produktgaranti bestemmelsene.



EN WEINSBERG
-TAKLER ALLE
VEIER.



I FERIE ER
AVSTANDER UBETYDELIGE,
VI KJØRER PÅ!



HVERDAG,
HVA ER DET?





VI ER ALLE EN DEL AV
#TEAMWEINSBERG.
BLI MED DU OGSÅ!



DEN PERFEKTE
DRØMMEFERIEN!





VEIEN ER MÅLET? LANGT IFRA! MÅLENE BESTEMMER VEIEN.

Det er første gang vi er på tur i bobil. Vi gleder oss og magen er full av sommerfugler. Vi tar oss en åttedagerstur som går fra Freyung via Köln og til Sylt. CaraBus passer perfekt – vi kan egentlig kjøre like raskt i den som i en personbil. Det kommer godt med når vi har 1300 km å tilbakelegge og ikke alltid er like tålmodige.

WEINSBERG

Dein Urlaub!

CaraBus

En CUV med klassisk, sprekt design.

*Målene til CaraBus er kompakte, mens utstyret, utseendet og komfortnivået er helt fantastisk. I likhet med andre CUV-er fra WEINSBERG er den perfekt til smale veier og har et ekstra elegant interiør. Multifunksjonelt utstyr og innovative detaljer sørger for en gjennomgående behagelig ferieopplevelse.
Kort sagt kjører vi første klasse på alle veier.*



OMGITT AV **KUER** ISTEDELFØR
OMGITT AV **MENNESKER**



BY, LAND, HAV...
MED BUSS OG PÅ SYKKEL.



Når vi har pakket det vi trenger, går turen i retning Nordsjøen. Heldigvis har vi sykkelstativ, så syklene går det enkelt og greit å ta med. Når vi skal til den vakre Nordsjøen, kan vi ikke la syklene være hjemme.

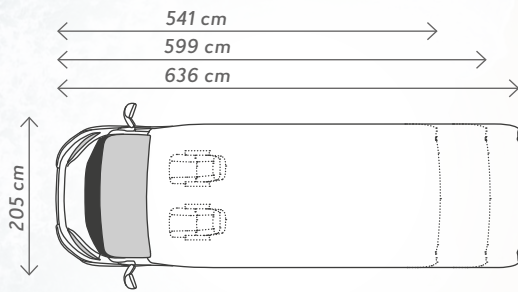

Med tre ulike lengder på bodelen kan alle finne en modell som passer.



Nyhet: Kan også leveres med hevetak.





Uansett om det er snakk om kronglete bygater eller brede strandpromenader får CaraBus deg dit du aller helst vil på ferie. Dessuten har den mer plass enn den slanke konstruksjonen skulle tilsi, og ser svært elegant ut.

De tre viktigste detaljene:

- Variabel hekk med stort lasterom
- Planløsning med høyt tak og senkeseng
- Førsteklasses inn klima og høy bokomfort

 Opptil 7 soveplasser

 4 sitteplasser med sikkerhetsbelte

 8 planløsninger

 Under 3500 kg



Rene linjer og gjennomtenkt design. Både innvendig og utvendig.

LED-kjøreløset (inngår i den valgfrie stylingpakken) gjør deg godt synlig i trafikken.



De valgfrie stylingpakkene 1 og 2 har alt man kan ønske seg, fra aluminiumsfelger til gjennomtenkte lakk- og interiørkonsepter.

Sol, strand og bølgebrus ... I dag tar vi fergen over til Sylt. Mens andre sitter i bilen og venter, ligger vi og koser oss i den tverrgående sengen, leser e-post og tar oss en liten lur. Og vi synes det er gøy at CaraBus ser så bra ut. Den har til og med aluminiumsfelger. Det kaller jeg luksus!

**MED STIL, SJARM
OG VANNKANNE.**





Som 600 MQH har CaraBus enda bedre romhøyde og en storslått romfølelse.

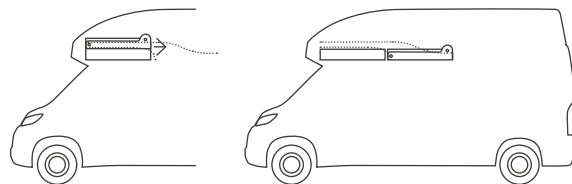

*Stjernen i MQH:
Easy-Slide-sengen gir to
ekstra soveplasser.*



Ser også bra ut med høyt tak og planløsningen 600 DQ.
Senkesengen gir denne varianten fire fullverdige soveplasser.



CaraView

Innsidekunskap



Du finner mer informasjon om
takvariantene våre på
side 54 eller online på
weinsberg.com/cuv-variants



Uansett omgivelser tar CaraBus seg godt ut.



ON THE
ROAD AGAIN...

Turen fortsetter. Men først må vi pakke alle tingene våre – og det er ikke lite! Vi har til og med tatt med oss campingstoler og bord. Det vi liker ekstra godt med CaraBus, er den lyse og vennlige møbeldekoren og de fine detaljene.

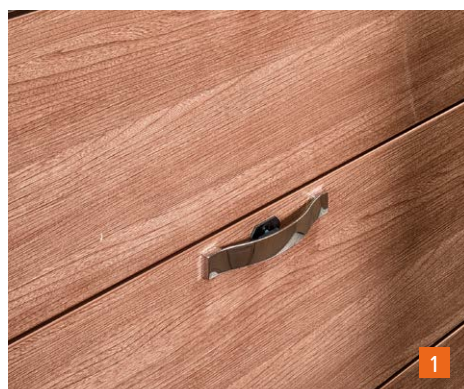

1



2



3



4

KLASSISK, SPREKT UTSEENDE.

*Forskjellen ligger
i detaljene.*

1. Møbeldekoren Ulme setter et fint preg på hele interiøret.
2. Kontrastdekoren i hvitt med sølvkanter er en fin detalj.
3. Det klassiske og spreke interiøret gjør bilen lett å kjenne igjen.
4. Elegant utvendig dekor i kobber og antrasitt.



Det er lett å føle seg hjemme i det klassiske, spreke interiøret i CaraBus. Ved behov kan elementet i overskapet fjernes. Da blir det plass til den opptil 24" store LED-TV-en (fra TV-pakken som leveres som ekstrautstyr) – her i 600 K.

Kompakt konstruksjon og fin linjeføring med Style-pakken. Sidehyllene leveres som standardutstyr. Kjøkkendelen i CaraBus har alt man kan ønske seg – her i 540 MQ.



SELV I EN BYBOBIL KAN MAN LAGE FANTASTISKE KJØTTBOLLER!

Den selvlagede pastaretten vår er en fulltreffer. Den automatiske tenningen og gasskomfyren i CaraBus sørger for at vannet koker i løpet av noen få minutter. Sittegruppen med det utfellbare bordet er superpraktisk og romslig.

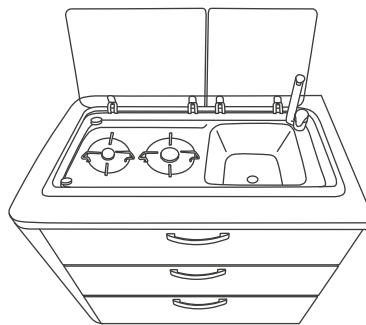

Tar lite plass, men får plass til mye. Denne kjøkkenmodulen er bare herlig!

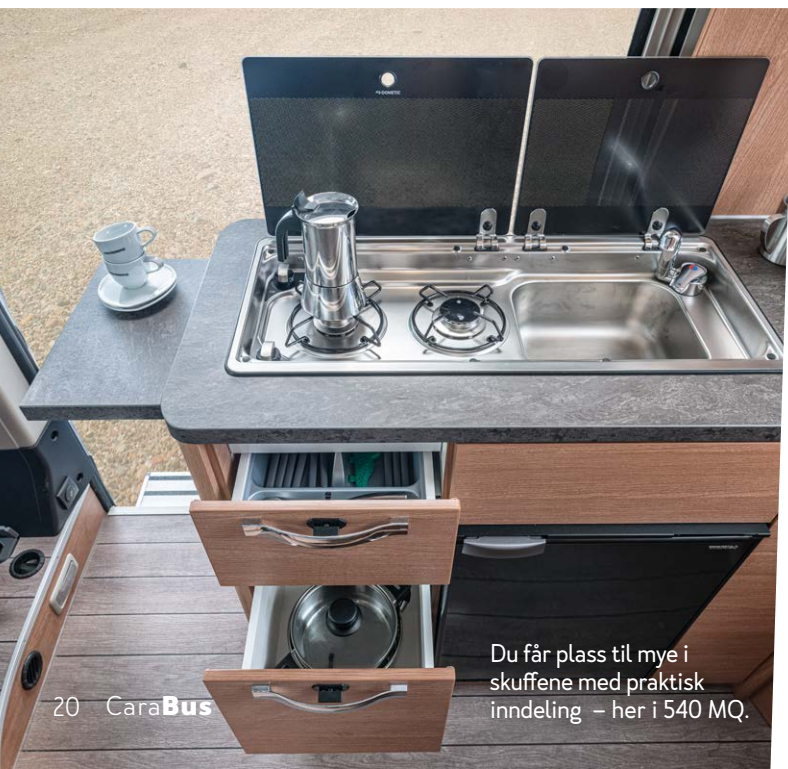

Du får plass til mye i skuffene med praktisk inndeling – her i 540 MQ.

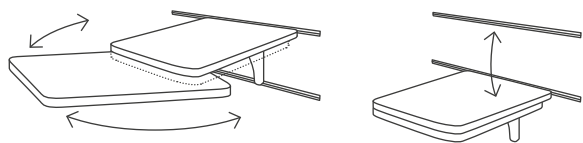

Easy-Entry-bordet kan felles ut og utvides. Det gir bedre plass, og du slipper å snuble i bordbein.



LED-spotter – enkelte med berørings-funksjon – gir et behagelig lys.



Stemmingsfull møbeldesign med avrundede kanter og myke linjer



Varmluftsdyse under den belyste avsatsen.

Varme føtter også om vinteren takket være den oppvarmede avsatsen under sittebenken – her i 630 ME.



**CHILL OUT
AREA**

Vakre overflater, tre og pustende stofftrekk på sideveggene gjør interiøret ekstra koselig. Det kaller vi kokongfølelse – her i 630 ME.



SOV I SIVET.

Vi er ofte lenge oppe. Derfor er nettene våre i CaraBus ganske korte, men svært behagelige. Den tverrgående sengen i CaraBus 600 MQ passer perfekt til oss to. Christoph er ikke særlig småvokst, men til tross for sine 1,85 meter har nok av plass. CaraBus er et sted der vi gjerne trekker oss tilbake midt i et fantastisk naturlandskap.



Det elegante samspillet mellom tre, stoff og lyse overflater gir ekstra bocomfort.



Den store sengen i hekken er et perfekt sted for å få slappet av – her i 540 MQ.



LED-lampene har høy kvalitet og berøringsfunksjon, og de leveres som standard.



EN KORT, FORFRISKENDE PAUSE.

Heldigvis har badet i CaraBus god belysning, og alt jeg trenger, ligger klart i oppbevaringsrommene.

CaraView

Innside
Kunnskap



Du finner mer informasjon om bad variantene online på weinsberg.com/carabus-interieur



Badet kombinerer rettlinjet stil med gjennomtenkte funksjoner som oppbevaringsrom i vegg og ekstra plass under vasken – her i 630 ME.



Høy komfort med dreibar hylle og oppbevaringsrom under.

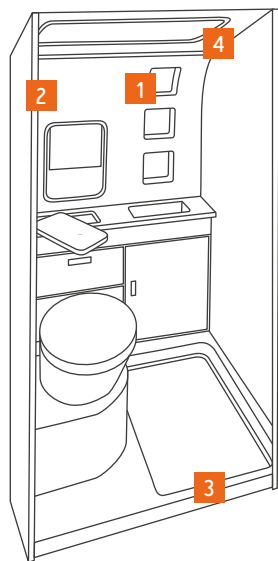

1. Oppbevaringsrommene i veggen er et ekstra praktisk blikkfang.
2. LED-skinnen er et høydepunkt, både når det gjelder funksjon og utseende. Den fås som valgfritt utstyr i Voltage-pakken.
3. Den lave kanten på dusjkaret i våtområdet gir høy komfort og er mer sikkert.
4. Det magnetiske dusjforhenget gir mer bevegelsesfrihet.

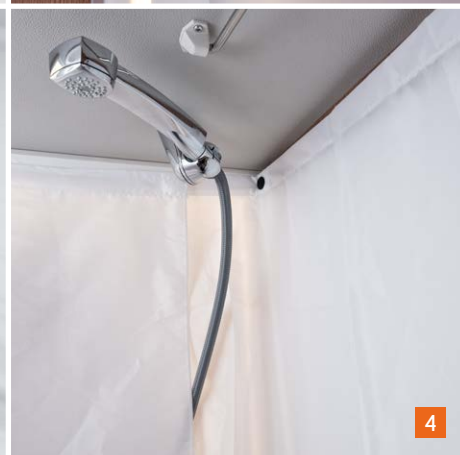
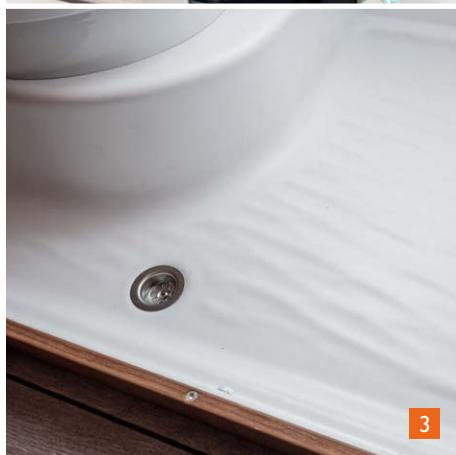
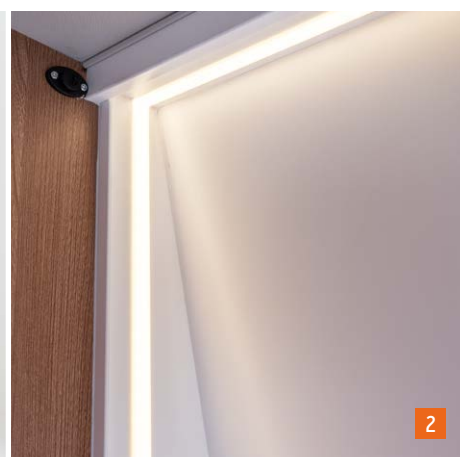
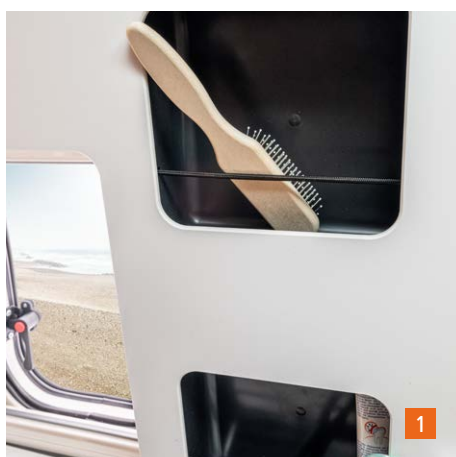



MAN MÅ HA STORE PLANER, FOR Å OPPNÅ STORE OPPLEVELSER.

Vi har store planer. Fire land på åtte dager, mange kilometer og en rekke severdige stopp langs veien. Da er det klart at vi trenger et kjøretøy som passer. Men en egentlig kunne vi like gjerne kalle CaraTour en følgesvenn. Den er sportslig, rask og takler svingete og smale veier på strak arm. Den får plass til at vi trenger på en lang reise. Kort fortalt er denne CUV-en som skapt for planene våre.

WEINSBERG

Dein Urlaub!

CaraTour

En CUV med moderne, avslappet design.

Den avslappede stilen til CaraTour er som skapt for sportslige opplevelser. Denne WEINSBERG-CUV-en har en førsteklasses kjøredynamikk og er med på alt fra lange turer til spennende opplevelser. Den robuste og enestående interiørdesignen har masser av plass og gjennomtenkte praktiske detaljer. Her får du den optimale turopplevelsen i stilig innpakning.





KURVE ETTER KURVE,
OPPLEVELSE ETTER OPLEVELSE.

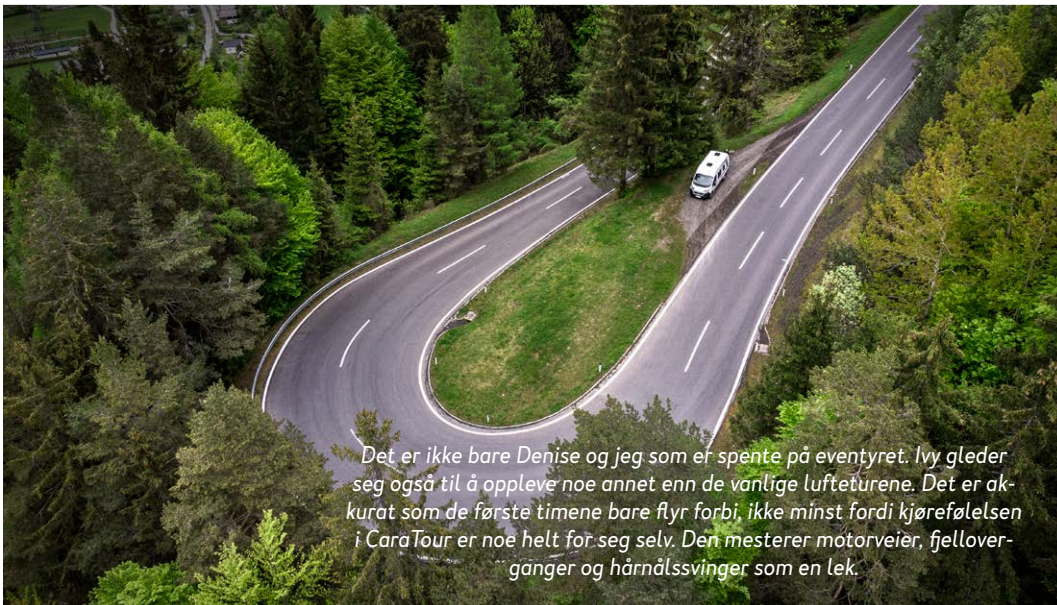

Det er ikke bare Denise og jeg som er spente på eventyret. Ivy gleder seg også til å oppleve noe annet enn de vanlige lufteturene. Det er akkurat som de første timene bare flyr forbi, ikke minst fordi kjørefølelsen i CaraTour er noe helt for seg selv. Den mesterer motorveier, fjelloverganger og hårnålssvinger som en lek.



Nyhet: Kan også leveres med hevetak.





Vil du bare komme deg av gårde? Det er det ingenting i veien for. CaraTour er en elegant og sportslig følgesvenn som er med på alt. Selv om den er kompakt, får du godt armslag og masse plass til oppbevaring. På klassens største liggeflate er det dessuten ikke noe problem å få slappet av.

De tre viktigste detaljene:

- Klassens største liggeflate
- Utmerket kjøredynamikk
- Stilig, sportslig design

 Opptil 7 soveplasser

 4 sitteplasser med sikkerhetsbelte

 8 planløsninger

 Under 3500 kg

Oversikt

Motoren i CaraTour er helt rå! Den er både trekksterk, økonomisk og sprek og viser imponerende krefter alle kjøresituasjoner. Vi har aldri opplevd noe lignende, og det setter en ekstra spiss på steringen. Oppbevaringsplassen er rett og slett genial, og det er lett å få tak i alt vi har pakket med oss. Kort fortalt er det nok å drømme seg bort i.

Det valgfrie panorama-SkyRoof-vinduet slipper inn ekstra mye lys og gir en helt annen romfølelse.



NÅR KJØRETUREN ER GOD,
ER ALLTING GODT.

2,3 l
Multijet
120 hk

2,3 l
Multijet
140 hk

2,3 l
Multijet
160 hk

2,3 l
Multijet
177 hk



Et absolutt blikkfang utenfra - også takket være Panorama SkyRoof [ekstrautstyr] - her i 540 MQ.



Sengen kan raskt gjøres om til et stort oppbevaringsrom. Da er det ikke noe problem å få med seg store gjenstander – her i 600 MQ.

Masser av plass i hekken:
ladevolum på 935 liter

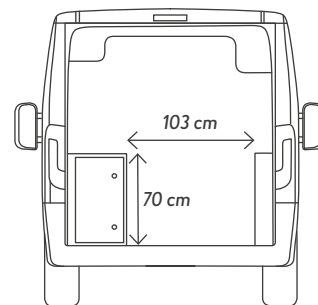

Åpne bakdørene og slipp naturen inn. Her er det ingenting som står mellom deg og eventyret – her i 600 MQ.



Den nye interiørdesignen i stilsikkert grått er et flott blikkfang. Overflatene med robust CPL-belegg er helt geniale og gjør utseendet ekstra sportslig.

Avslappet kjøre glede uansett hvor turen går.



DU KAN TROSSE VÆRET
ELLER KJØRE FRA DET.



Været spiller oss et puss, og vi bestemmer oss for å legge om ruten. Det er ikke noe problem, for med CaraTour kommer vi frem overalt. Dessuten gjør det lyse interiøret og den behagelige belysningen at tåke og regn ikke legger noen demper på stemningen. Det er Ivy helt enig i. Hun har ikke noe imot å holde seg tørr på potene.

EN MODERNE OG AVSLAPPET STIL

der hver minste
detalj kommer
til sin rett.

1.+2. Møbeldekoren grå metallic og kontrastdekoren i antrasittgrått sørger for et moderne utseende.

3. Det moderne og avslappede interiøret har en helt egen stil.

4. Sporslig dekor i antrasittsølv.





De smale putene på sittebenken i dinetten er svært behagelige – her i 600MQ.

*To blir til fire –
juster setene
slik det passer deg.*

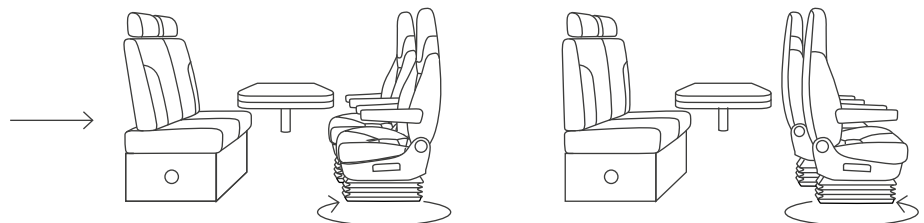

FØRST LITT FROKOST, SÅ LITT EVENTYR.

Vi liker å ha det koselig, særlig når vi skal spise. Den komfortable dinetten, kvalitetskjøkkenet og romfølelsen gir ekstra høy hyggefaktor. Her får dagen en perfektstart.



Det er god plass til matlaging på kjøkkenet med forlengelsen av kjøkkenbenken – her i 600 MQ.



Du har nok av plass til å bevege deg mellom kjøkkenmodulen og dinetten.

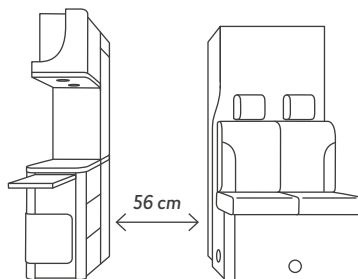

Det energieffektive kjøleskapet på 95 l og det delte glassdekelet på kjøkkenet gjør at matlagingen går enkelt og greit.



Romslig overskap med softclose-funksjon.



Skuffer med bestikkinlegg og praktisk inndeling.



DENNE UTSIKTEN

Det meste!

KAN TA PUSTEN FRA BÅDE MENNESKER OG HUNDER.

Man ligger som man reder, og i det koselige «soverommet» vårt betyr det at vi gjerne ligger ekstra lenge. Vi har mer enn nok plass til å strekke oss helt ut på den kjempestore madrassen. Til og med når lvy, som har en helt egen evne til å breie seg, er med, blir det ikke trangt.

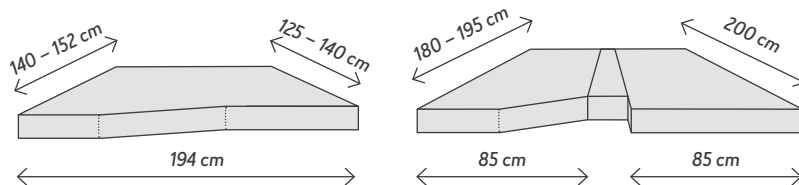

Du får nok av plass i den tverrgående dobbeltsengen eller de langsgående enkeltsene.

CaraView

Inside
Kunnskap



Du finner mer informasjon om sengealternativene våre på **side 52** eller online på weinsberg.com/cuv-variants





NATURLIG SKJØNNHET OG SMARTE LØSNINGER.

Mens jeg tar meg en god, varm dusj, bruker Denise det sotede baderomsvinduet som utendørs-speil når hun fletter håret. Kjæresten min er ikke bare vakker, men ganske smart også.

Rullegardinen på vinduet forsvinner bak dekslet når det ikke er i bruk - her i 600 MQ.



Det geniale romkonseptet er en ren fornøyelse. Dreibart kassettoalett med elektrisk pumpe og stilig dusjkar med med skliveskyttelse i sandutførelse.

Bak de rene linjene skjuler det seg uendelig mye oppbevaringsplass.

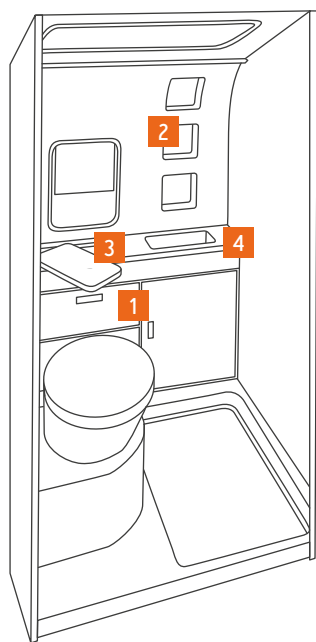

1. Vippekuffen til dopapir er lett å nå.
2. Nisjer som er integrert i veggen gjør designen ekstra moderne.
3. Servantskapet som dekker hele bredden av rommet har runde hjørner og er lett å holde rent.
4. Springen kan også brukes som utedusj gjennom det valgfrie vinduet.



GOD Plass FOR EN TØFF TUROPLEVELSE [OUTLAW]



CaraBus / CaraTour med gasstett hekkgarasje

630 MEG [OUTLAW]

Den kombinerer et enormt lasterom som kan lukkes gasstett, med 100% bo-komfort. Med andre ord er den perfekt for deg som liker å være aktiv.



WEINSBERG

Dein Urlaub!

Robert Scharl

Den lidenskapelige Hard-Endurokjøren elsker at [OUTLAW] er garasje og mobilt hjem på en samme tid. Derfor har han både sykkelen og [OUTLAW] når han skal på tur.

[OUTLAW]

@robertscharl
#teamWEINSBERG



PERFEKT FOR AKTIVE OPLEVELSER

[OUTLAW] er verdens første serieproduserte CUV-modell som fra fabrikken er perfekt utstyrt for at du kan transportere utstyret ditt. Om natten er alt trygt plassert i den gasstette hekkgarasjen, og om dagen kommer du deg raskt og trygt frem.



[OUTLAW]

@manuellettenbichler
#teamWEINSBERG



Manuel Lettenbichler

Verdensmesteren i World Enduro Super Series 2019 blir alltid imponert over de praktiske egenskapene til [OUTLAW] når han er på tur. Særlig etter intensive ritt vet han å sette pris på alle fordelene og de fleksible løsningene.

Vil du både ha en god og trygg plass til sykkelen, men samtidig kunne slappe av mellom slagene? Da er [OUTLAW] det perfekte valget. Den gir deg alt det du trenger av en skikkelig praktisk byobil

OPPLEV [OUTLAW] PRAKTISK OG BEHA- GELIG.



Den valgfrie motorsykelholderen og den profilerte metallplaten på garasjegulvet gir perfekt feste.



Bak er det plass til et mobilt verksted, foran er det en koselig bodel. På ukedager er den med på jobb, og i helgene går turen til neste actionfylte opplevelse.



Det er et helt lufttett skille mellom garasjen og bodelen.



Vær helt uthvilt før neste etappe:
630 MEG [OUTLAW] har komfortable
langsgående senger.



Du kan oppbevare opptil fire
sykler i din [OUTLAW] – og
alltid ha den rette sykkelen for
hånden. Enten du skal på langtur
eller kun utforske terrenget.

CaraView Innsidekunnskap 



Du ser en komplett
oversikt over det
omfattende utstyret på:
weinsberg.com/outlaw



Et hjem på hjul med egen
garasje med på kjøpet!
Praktisk ikke sant?



Praktisk oppbevaring av rampen.



Den store plassen gjør at du får med deg mye mer enn bare en sykkel – her i CaraBus 630 MEG.



EKSTRA TØFT MED RAMPE!

Mer enn bare praktisk. Rampen gjør at sykkelen enkelt kan skyves på plass i bilen. Det betyr at du kan spare krefter og for eksempel heller bruke dem på neste kjøretur i terrenget.



De praktiske oppbevaringsrommene i hekkgarasjen egner seg ypperlig til alt det du har bruk hver dag: sko, hansker, hjelm og mye mer.

Bruk de praktiske krokene og holderne til å parkere syklene 100% sikkert.

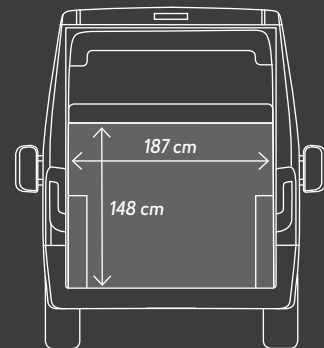

Uendelig mye plass. I [OUTLAW] får du med deg det du trenger. Masse utstyr og to sykler er ikke noe problem. Det er akkurat det [OUTLAW] er skapt for.



Stor plass som bare venter på å bli fylt – her i CaraBus 630 MEG.



I den bakre garasjen er en ekstra seng mulig.



For 100% sikker oppbevaring er det også plassert surrekroker på sideveggen.



Lasten sikres optimalt med airline-skinner inkl. surrekroker som standardutstyr.



Det lett tilgjengelige bodabatteriet gir langvarig strømforsyning.



Bilens elektriske anlegg har en smart plassering over hjulbuen.



Dinetten er både hyggelig og komfortabel.



MED YNDLINGSSYKKELEN

LIKE VED.

Bare en dør skiller den koselige bodelen fra den geniale garasjen. Den er helt tett. Gasstett, faktisk.



Praktisk gjennomgang: En gasstett dør lar deg gå fra bodelen til hekkgarasjen.

FØRST EN LITEN PUST I BAKKEN OG SÅ ER DET BARE Å SETTE I GANG.

God søvn, deilig mat og en oppvikkende dusj. Da ligger alt til rette for å gi full gass resten av dagen. Det er nettopp derfor [OUTLAW] er utstyrt som den er.



Hold stilen. Med et baderom ombord er det ikke noe problem.

Også tilgjengelig som **CaraTour**
[OUTLAW]
i robust grått interiør

Du kan finne all informasjonen online på:
weinsberg.com/outlaw

Når du har gitt alt, fortjener du en god seng å sove i.



Kjøkkenet med 75-liters kjøleskap og to gassbluss med elektrisk tenning. Her har du alt du trenger for å lage et skikkelig måltid!

Snu setet i førerhuset, og det blir en ekstra plass rundt det valgfrie, svingbare bordet.

VÅRE CUV-MODELLER OVERBEVISER

med gjennomtenkte detaljer.



7. Justerbare seter. Enten setene står i reise- eller sittestilling er det ikke noe å si på komforten.

8. Ferskvannstank på 105 l. Den slanke konstruksjonen rett over hjulbuen gir ekstra plass til oppbevaring.

9. TV-pakke, 21,5" eller 24". Med Oyster komplett antennesystem ligger alt til rette for spennende TV-kvelder.





10



11

10. Stort hekkvolum. Hekken har et ladevolum på opptil 935 l (600 MQ / DQ).

11. Easy-Entry-bord. Fri tilgang uten at du snubler i bordbeinet.

12. Integrert head-up-display. Få alle dataene i synsfeltet mens du holder blikket på veien.



12



13

13. Bredd elektrisk stigtrinn. Gir mer komfort når du skal inn i og ut av bilen.

14. KomfortSpa bad. Det magnetiske dusjforhenget er ekstra praktisk.

15. CP-Plus og LED-betjeningsenheten gjør at du kan styre det elektriske anlegget i gulvet og varmeapparatet sentralt. Du har alltid oversikt over vannbeholdningen.

16. Ladebooster. Rask og effektiv lading av batteriet i bodelen mens motoren er i gang.

17. Takrenne med LED-belysning. Over skyvedøren.



14



15

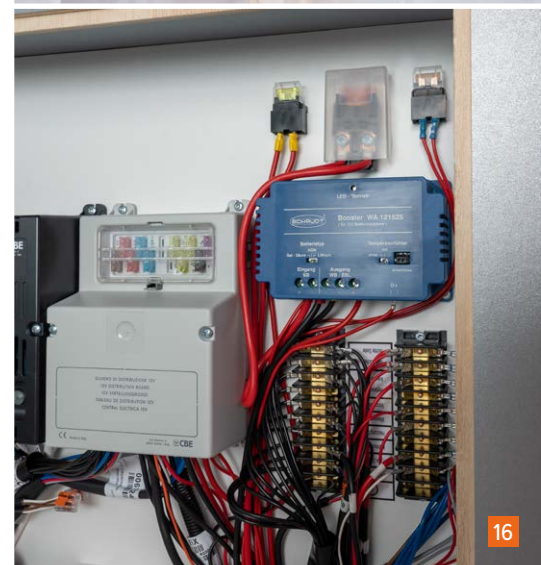

16



17

CaraView

Konfigurator



Konfigurer CUV nå på:
configurator.weinsberg.com

Få din CUV akkurat slik du vil ha den med et bredt utvalg av utstyr og valgmuligheter.



Tekniske gode løsninger, med det riktige utstyret inkludert. Meningen er at din CUV skal være perfekt tilpasset dine behov. Et godt utvalg av planløsninger, lakkfarger, tak- og sengeløsninger. Du kan få den akkurat slik du vil ha den!

 **Valgmuligheter / farger**

PLANLØSNINGER

perfekt tilpasset dine behov

540 MQ



600 MQ



600 DQ



600 K



600 MQH



600 ME



630 ME

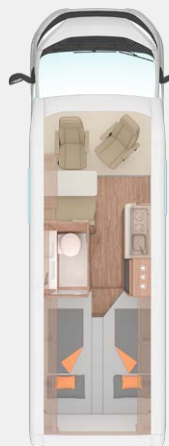

630 MEG
[OUTLAW]

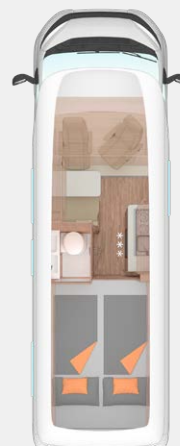

*Illustrasjonene av planløsningene er ikke-bindende skjematiske illustrasjoner. Selve kjøretøyet og utstyrets funksjoner kan variere avhengig av modell. Sørg derfor for å innhente informasjon fra din lokale forhandler om spesifikke detaljer vedrørende de ulike modellene og utstyret du ønsker før du bestiller.



HVIT (STANDARD)



IMPERIAL-BLÅ (STANDARD)



LINE-BLÅ (STANDARD)



CAMPOVOLO-GRÅ (STANDARD)



TIZIANO-RØD (STANDARD)

**CUV-
FARGER**
for ekstra stil.



ALUMINIUMSGRÅ (METALIC)



GYLLEN HVIT (METALIC)



LAGOBLÅ (METALIC)



PROFONDO-RØD (METALIC)



FER-GRÅ (METALIC)



SVART (METALIC)

MØBELSTOFFER
for enhver smak.



TURIN



ALU*



ACTIVE ROCK*



SZECHUAN*



FIFTY SHADES (kunstskinn)*

*Fargeavvik kan forekomme

*Fås mot pristillegg

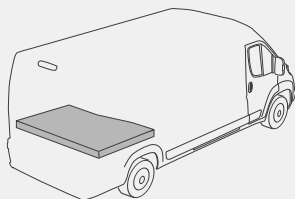

Tverrgående dobbeltseng

Den koselige tverrgående dobbeltsengen utnytter hele bredden av bilen. Det gir en ekstra lang liggeflate og en uovertruffen romfølelse.

CaraBus / CaraTour 540 MQ
CaraBus / CaraTour 600 MQ / DQ / MQH



Tverrgående dobbel køyeseng

Hele familien får utmerket sovekomfort i hekken. Den øvre tverrgående sengen er enkel å nå via stigen som kan ryddes bort. Alle får sin egen, faste soveplass, og foreldrene får velfortjent ro.

CaraBus / CaraTour 600 K

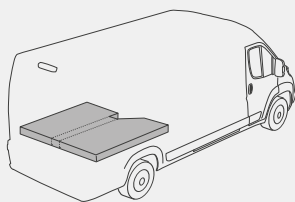
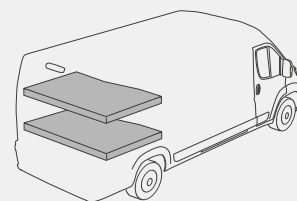

Langsgående enkeltsenger

Her er det bare å breie seg. Med en lengde på opptil 200 cm er det mer enn nok plass til at du kan strekke deg helt ut. Hvis du vil, kan du forvandle de to enkeltsengene til én stor liggeflate (valgfritt).

CaraBus / CaraTour 600 ME
CaraBus / CaraTour 630 ME

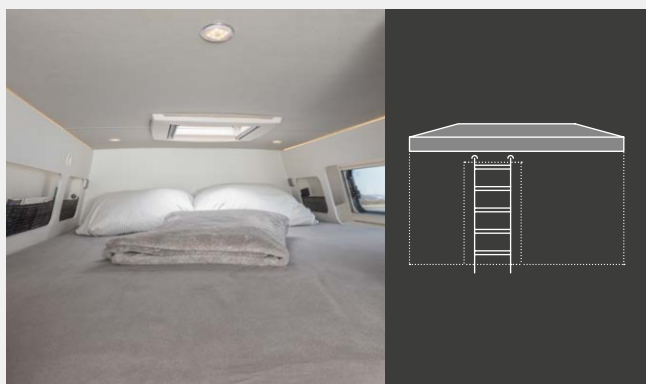

Langsgående dobbeltseng

Stor liggeflate høyt oppe. Utstyret oppbevares i den gassette garasjen nedenfor. Over har du masser av plass til å hvile ut etter en begivenhetsrik dag.

CaraBus / CaraTour 630 MEG **[OUTLAW]**

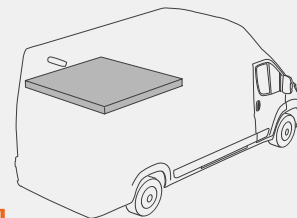

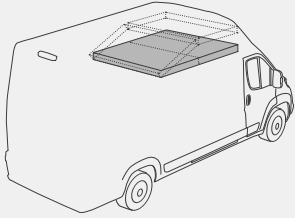

Takseng

Taksengen i fronten er nesten usynlig og trylles frem med et enkelt håndgrep. Når taksengen er hevet, legger man nesten ikke merke til den koselige sovemuligheten, og den sikres godt med klikklåser og sikkerhetsbelter.

CaraBus / CaraTour 600 DQ

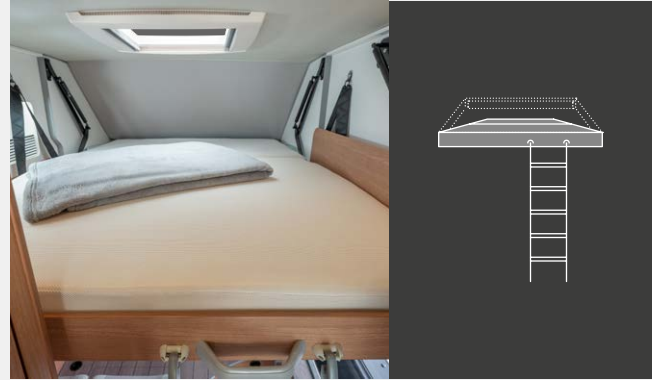

Easy-Slide-seng

Denne løsningen sparer plass og er ekstra lett å bruke. Søvn bare et håndgrep unna. Sengen er plassert oppe under taket, og når du skal sove, lar du den bare gli ned. Det eksklusive utseendet skaper et helt spesielt miljø. Stigen kan hektes på plass, og når den ikke er i bruk, kan den settes i stigeskapet.

CaraBus / CaraTour 600 MQH

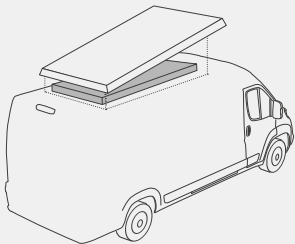
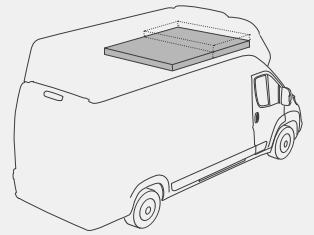

Takseng i hevetaket

Hevetaket gir deg følelsen av å sove i friluft. På den faste liggeflaten har du førsteklasses utsikt til stjernehimmelen. Komforten er det ikke noe å si på.

CaraBus / CaraTour 540 MQ
CaraBus / CaraTour 600 MQ / K / ME
CaraBus / CaraTour 630 ME



Dinettene i bilen er lette å bygge om til en ekstra soveplass.

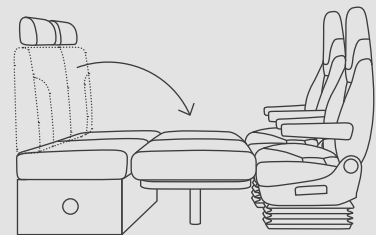

Du finner mer informasjon på nett under www.weinsberg.com/cuv-variants

For noen modeller må tilleggsutstyr velges for å oppnå flest mulige soveplasser. WEINSBERG forhandleren din vil være behjelpelig med forslag på gode løsninger.

H2-TAK DISKRET OG ROMSLIG.



CaraBus / CaraTour 540 MQ
CaraBus / CaraTour 600 MQ / K / ME
CaraBus / CaraTour 630 ME

God plass i kompakt innpakning. Under H2-taket får du plass til alt du trenger når du skal ut på eventyr. Den kompakte konstruksjonen gjør at du også kommer deg greit gjennom smale bygater uten å vekke oppsikt. Praktisk, ikke sant?

Du finner mer informasjon på nett under www.weinsberg.com/cuv-variants

HØYDEPUNKTER

WEINSBERG CUV
med H2-tak.



Markisen monteres på taket og kan fås til alle billengder.



Det valgfrie SkyRoof-taket kan bare fås til CUV med H2-tak. Det har hevefunksjon, insektnett og lysdempende plissegardin.

Sengemuligheter i H2-taket



Tverrgående dobbeltseng [540/600 MQ].



Tverrgående dobbel køyeseng [600 K].



Langsgående enkeltseng [600/630 ME].

H3-TAK KOMFORT OG KJØ- REDYNAMIKK GÅR HÅND I HÅND.



Full bokomfort og høyt under taket. Bilen har romhøyde som en bobil, men ingen problemer med å komme gjennom underføringer. Flexibiliteten og romhøyden du får med H3-tak, minner om komforten i en bobil. Men det går ikke på bekostning av de dynamiske og smidige kjøreegenskapene.

Du finner mer informasjon på nett under www.weinsberg.com/cuv-variants

CaraBus / CaraTour 600 DQ
CaraBus / CaraTour 630 MEG **[OUTLAW]**



HØYDEPUNKTER WEINSBERG CUV med H3-tak.



Bakdører med høyde på 218 cm passer perfekt når du skal frakte store gjenstander.

Markisen monteres på siden av taket og kan fås til alle billenger.

Imponerende romhøyde her i CaraBus 630 MEG. **[OUTLAW]**

Sengemuligheter i H3-taket



Tverrgående dobbeltseng (600 DQ).



Takseng (600 DQ).



Langsgående dobbel takseng (630 MEG) **[OUTLAW]**

MQH-TAK NÅR NYE HØYDER.



CaraBus / CaraTour 600 MQH

Et høyt tak med sportslig utseende. Den dynamiske designen til det høye taket på MQH-modellene er et reelt blikkfang. Suveren romfølelse, høy kvalitet, geniale løsninger og stilig utseende finner sammen i WEINSBERG's CUV med MQH-tak. Det blir ikke mer individuelt enn dette.

Du finner mer informasjon på nett under www.weinsberg.com/cuv-mqh

HØYDEPUNKTER

WEINSBERG CUV
med MQH-tak.



Gjennomtenkt vannavløp. Sørger for at regn- og smeltevann renner der det skal.



Panoramavindu og vippevindu i fronten. Her får du sensasjonelle lysforhold og optimal sirkulasjon av friskluft i bilen.



Hekkvindu og vippevindu. Gir et lyst og trivelig interiør.



Stil eller plass?
Med MQH-tak får du begge deler.

Innvendig høyde og isolasjon. Under den utmerkede isolasjonen i MQH-taket får du en gigantisk romhøyde på opptil 2,38 m.

MQH-TAK ET ENESTÅENDE BOKONSEPT.

Høyt tak med
Easy-Slide seng
med rullelager.



Kjørestilling



Sovestilling



Enkelt bytte. Sovemulighet eller oppholdsrom. Valget er ditt.

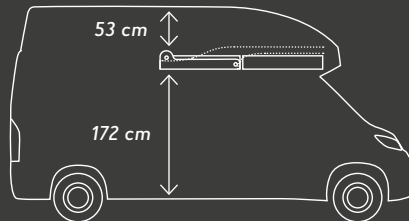

Skinner med rullelager. For stille og robust funksjon.

Enestående romhøyde. Mer oppbevarings-
plass takket være høyere overskap.



Overraskende komfortabelt.
Se på TV fra taksengen.



Gigantisk romfølelse.
Hyggelig atmosfære.



Ekstra hyller med kant. For mer
oppbevaringsplass over takskapene.

HEVETAK EN SPENNENDE NYHET.

NYHET



CaraBus / CaraTour 540 MQ
CaraBus / CaraTour 600 MQ / K / ME
CaraBus / CaraTour 630 ME

Et helt unikt hevetak. CUV-ene fra WEINSBERG har helt nyutviklede hevetak som får alle andre tak til å se gammeldagse ut. Den kompromissløse funksjonaliteten, de topp moderne materialene som LFI-teknologi og den førsteklasses sikkerheten har kostet oss mange timers utviklingsarbeid, og det var absolutt verdt det.

Du finner mer informasjon på nett: www.weinsberg.com/cuv-popup-roof

HØYDEPUNKTER

WEINSBERG CUV
med hevetak.

*Enestående. Kompakt.
Aerodynamisk.*

Nyutviklet markiseholder med
takrennefunksjon.

Integrerte leselys og generell
belysning.



Det eneste hevetaket med LFI-teknologi
og aerodynamisk design.



Cabrioletfunksjon med myggnett og
lysdempende gardin.



Klimaanlegg på taket i hekken og to takvin-
dier som standardutstyr (unntatt 540 MQ).



Enorm liggeflate i hevetaket.

Den fullstendig lukkede underkonstruksjonen
sørger for ventilasjon av madrassen.

HEVETAK VELVÆRE I 2 ETASJER.

OVERETASJE

*Nesten som å sove
under åpen himmel.*



Multifunksjonell oppbevaring
akkurat der du trenger det. Se
funksjoner på bilde 1, 2,3 og 4.



Fritt utstyr til stjernene fra hevetaket.



1. Varmluftsdyse som
standardutstyr gir behagelig
temperatur i hevetaket.



2. Induktiv lader for
ledningsfri strømforsyning.



3. USB-kontakt.



4. Koppholder for trygg og
komfortabel oppbevaring.



Overetasjen nås via den sammenleggbare stigen.

UNDERETASJE

*Ubegrenset
CUV-komfort.*



Det er ekstra god
plass til å komme
seg opp i den øvre
sengen.

INTELLIGENTE APPARATER, MAKSIMAL KOMFORT.



VANNFILTERSYSTEMET „BWT – BESTCAMP“*

Praktiske vannfiltre med ultrafiltermembran som gir førsteklasses hygiene. Fjerner effektivt mikroorganismer fra vannet. Med BWT bestcamp kan du få hundre prosent hygienisk vann helt uten bruk av kjemikalier. BWT bestcamp høyeffektive filtersystemer for bobiler og CUV-er fra WEINSBERG kan fås hos fagforhandlere over hele verden. Filtersystemene må byttes ut hver 6. måned for garantert vannkvalitet og trygg vannforsyning.

En 8 mm «John Guest»-stikkerforbindelse sørger for ekstra enkel installering uten bruk av verktøy – med vannforsyning også uten reservefilter.



BWT
water + more

VELOCATE GPS-SPORING:*

Økt sikkerhet for deg og din WEINSBERG.

Det innovative GPS-lokaliseringssystemet fra Velocate hjelper deg med intuitiv appstyring og stille alarm-modus. Da kan du få tak i bobilen eller CUV-en din igjen hvis den skulle bli stjålet. Den langvarige effekten på opptil 3 måneder uten strømtilkobling fungerer helt utmerket.



Il tillegg er maskinvaren forberedt, utvidet via valgfrie sensorer (f.eks. Dør / vinduskontakt) til å bli. For mer informasjon, besøk www.velocate.com eller www.weinsberg.com.

TRUMA-iNET-SYSTEM:*

Varme og gassbeholdning per app

Med det praktiske Truma-iNet-systemet inkludert Truma-app kan du styre og kontrollere varmeapparatet i det mobile hjemmet ditt uansett hvor du er. Hvor mye gass er det igjen? Den digitale gassmåleren gir deg full oversikt på smarttelefonen eller nettbrettet.



PIONEER HEAD-UP-DISPLAY:*

Det integrerte head-up-displayet sørger for enda mer sikkerhet. Du får alle relevante data rett i synsfeltet mens du holder blikket på veien. Displayet viser også navigasjonsinformasjonen fra Navigate Evo.



* Komponentene fås som valgfritt utstyr.

PIONEER NAVGATE EVO:*

Europaanavigasjon i 44 land spesielt tilpasset bobiler. Her får du oversikt over 5600 oppstillingsplasser for bobiler fra mobilatlasen, trygg betjening med stemmestyring via smarttelefonen, 7"-multitouchdisplay, integrert DAB+-mottaker og 3 års kartoppdatering inkludert.



ALT SOM
GJØR FERIE
ENDA FINERE.



FRANKANA WEINSBERG-COLLECTION

WEINSBERG-kolleksjonen får du hos din WEINSBERG-forhandler eller på nett på shop.weinsberg.com.

- 1. Drikkeflaske 800 ml** Classic Sport av rustfritt stål. Lett å gjøre ren. Mål: 7 × 25 cm, vekt: 256 g. Artikkelnr. 651/023
- 2. Campingstol** av runde aluminiumsrør, 8 posisjoner, 76 cm høy rygg, kan belastes med opptil: 100 kg, ramme i aluminium. Pakkens mål: 107 × 69 × 5 cm / artikkelnr. 651/022
- 3. Campingbord Accordeon** fra Duldalf med værbestandig sevelit- bordplate. Høydejusterbart: 57–74 cm, mål: 100 × 68 cm, Material: stål, kan belastes med opptil: 50 kg, vekt: 11 kg. Artikkelnr. 651/021
- 4. Håndvogn** med 10 cm brede, profilerte dekk og bæreevne på 75 kg. Mål: 131 × 60 × 98 cm, vekt: 11,9 kg. Artikkelnr. 51 011
- 5. Fire krus med hank** i resylin av høy kvalitet. Med antiskli-sys-tem. Artikkelnr. 651/024
- 6. Gassadaptersett** – har alt du trenger når du skal koble en trykkregulator (G12, Tyskland) til gassflasker som er vanlige i Europa. Artikkelnr. 651/025



 **Frankana Freiko®**

Du finner all informasjon og priser på www.frankanafreiko.de

WEINSBERG 17" ALUMINIUMSFELGER*:* Med helårsdekk.



1. Antrasittfarget lakk
[235/60R17]



2. Frontpolert i matt svart
[235/60R17]



Når du kjøper 17" aluminiumsfelger i WEINSBERG-design følger det med Falken helårsdekk av høy kvalitet. De kan også brukes på vinterføre

- M+S / 3PMSF-merking
- slutt på å kjøpe vinterdekk
- ingen ekstra investeringer



Pakken inneholder: 4 puter med fjærfyll (2 × 60 × 40 cm og 2 × 40 × 40 cm), 2 pledd og en passende bordløper.

1. MAGNOLIA 2. EARTH 3. AVOCADO 4. STONE 5. PEACH 6. AQUA



MED MEDIKIT-VOUCHER: NYHET

kan du få et eksklusivt medisinsett/medication set

Din WEINSBERG CUV leveres nå også med en MediKit-voucher. Settet inneholder diverse medisiner fra apotek. Her finner du blant annet smertestillende medisin, allergimedisin, tabletter mot diaré og mye annet som kan komme godt med på en reise. Da er du parat også hvis uhellet skulle være ute.*

*Bilen leveres med en voucher du kan bruke til å innløse medisinsettet med. Medisinsettet inneholder medisiner som bare selges via apotek. Voucheren kan derfor bare innløses hos det ansvarlige MediKit-apoteket på www.meditkit.shop. På www.meditkit.shop får du dessuten mer informasjon om ditt MediKit.

FINN DIN NÆRMESTE FORHANDLER:

Vi vet: Det er ikke lett å bestemme seg for "din WEINSBERG"! Vårt forhandlersøk hjelper deg å finne en handelspartner i ditt område. Besøk ønsket modell direkte på stedet og få detaljerte råd.



Finn din forhandler på: weinsberg.com/haendlerfinder

CaraView

Planløsninger



Familievogn eller en eventyrbil for to? Finn ut hvilken som passer perfekt for deg: layoutfinder.weinsberg.com

CaraView

Konfigurator



Design din individuelle CUV. For hvilken planløsning og hvilket utstyr du bestemmer deg for, gjør det til ditt personlige drømmekjøretøy: configurator.weinsberg.com

PRØV FØR DU BESTEMMER DEG



Leie er også mulig i utlandet!

Du vil kjøpe en fritidsbil, men først vil du prøve om den passer til deg. Da er tilbudet fra RENT AND TRAVEL helt perfekt. Finn planløsningen du liker best, på nett eller hos reisbyrået. RENT AND TRAVEL hjelper deg med å velge riktig bil. Selskapet har et nettverk med 170 utleiestasjoner i Tyskland og 1900 leiebiler. Det samarbeider med over 380 partner-reisbyråer. Benytt deg av den store tjenes-

teporteføljen med ruteforslag og en rekke samarbeidsavtaler med camping- og oppstillingsplasser. Kos deg med testferien!

- Over 1900 leiebiler står klare på over 170 leiestasjoner.
- Kan bestilles på www.rentandtravel.de eller via 380-partner-reisbyråer.

Finn alle leiestasjonene på www.rentandtravel.de





MANUEL LETTENBICHLER

@manuellettenbichler

Det er så geniålt å ha en CUV hvor jeg kan varme meg og skifte mellom rittene samtidig som jeg oppbevarer sykkelen min helt trygt. Kjøreturen er en opplevelse i seg selv. [OUTLAW] er ikke treg på gassen (ler). Jeg er helt solgt. Bransjen har manglet noe som dette.



Tidligere reiste jeg i en selvbygget transportbil [OUTLAW] stiller i en helt annen klasse. Plutselig har jeg ikke bare god plass, men også høy komfort. Den er så å si en liten leilighet på hjul – helt uten at jeg må bruke mange uker på ombygging og improvisering.



ROBERT SCHARL

@robertscharl



#team WEINSBERG



ENRICO KÜHN

@enicokuehn

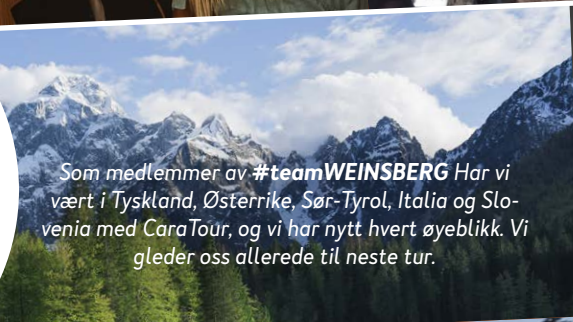

Som medlemmer av #teamWEINSBERG Har vi vært i Tyskland, Østerrike, Sør-Tyrol, Italia og Slovenia med CaraTour, og vi har nytt hvert øyeblikk. Vi gleder oss allerede til neste tur.



#teamWEINSBERG

Bli en del av fellesskapet.

#teamWEINSBERG skriver og deler reisefortellinger. Dem er det verdt å ta en titt på.

Sharing is caring: Hva har du oppdaget på tur med en WEINSBERG? Alle er velkomne på #teamWEINSBERG!

WEINSBERG

Dein Urlaub!

R08117030-NO



Vi har egne
WEINSBERG-kataloger for
campingvogner og bobiler.

Besøk oss på
sosiale medier og i
fanbutikken vår!



facebook.weinsberg.com



instagram.weinsberg.com



youtube.weinsberg.com



shop.weinsberg.com

Denne katalogen representerer den siste serien og de nyeste modellene ved trykking 07/2020. Inngåtte kjøpskontrakter kan inneholde tekniske endringer, i den grad dette vil medføre forbedringer for sluttproduktet. Farger og materialvalg er fastsatt men kan også endres etter kontraktsinngåelse. Vennligst noter at noen av bildene i katalogene inneholder ekstra utstyr som ikke inngår i levering. Farger og dekorasjoner kan oppfattes annerledes på trykk enn i virkeligheten (f.eks. avvik på opptil ca. 2,0 dE mellom maling på metall og maling på GRP / plast). Utstyr og tilbehør som avbildet i katalogen er ikke nødvendigvis medfølgende utstyr. Før kjøp av produkt, vennligst kontakt din autoriserte forhandler som kan gi deg nødvendig informasjon og råd vedrørende de siste modeller. Det tas forbehold om eventuelle trykkfeil og prisendringer i denne katalogen. Det er kun tillatt å kopiere denne katalog etter skriftlig godkjenning fra Knaus Tabbert GmbH. Noen illustrasjoner viser utstyrsmessige funksjoner som ikke er inkludert i standardutstyret og / eller som kan bestilles mot ekstra kostnad (ekstra utstyr), og i noen tilfeller også utstyrsfunksjoner av prototyper / studier / landvarianter som ikke samsvarer med standardutstyr og som ikke kan bestilles som ekstra utstyr. Mindre fargeviktige avvik mellom illustrasjonene i brosjyren og selve kjøretøyet kan ikke utelukkes helt på grunn av utskriftsprosesser. Ved kjøp er det viktig å rådføre seg med en autorisert WEINSBERG forhandler som kan gi deg gode råd og veiledning. De in onze catalogussen opgenomen afbeeldingen met maatvoeringen zijn slechts niet-bindende voorbeelden. Deze maatvoering zijn slechts een benadering en dienen uitsluitend ter illustratie, en geven geen gegarandeerde producteigenschappen weer. Leest u ook kritisch de algemene toelichtingen en in het bijzonder het onderdeel over gewichten, beladingsmogelijkheden en toleranties. Het gebruik van beelden en of delen uit de brochure en prijslijst is, zonder voorafgaande toestemming van Knaus Tabbert GmbH niet toegestaan. Fouten en drukfouten zijn voorbehouden.

www.weinsberg.com

Knaus Tabbert GmbH Helmut-Knaus-Str. 1 D-94118 Jandelsbrunn